



Tools for Chefs

# Slicer Kitchen Line Krajalnica Kitchen Line

210215, 210222, 210246



You should read this user manual carefully before using the appliance.

Bevor Sie das Gerät in Betrieb nehmen, sollten Sie diese Gebrauchsanweisung aufmerksam lesen.

Alvorens de apparatuur in gebruik te nemen dient u deze gebruiksaanwijzing aandachtig te lezen.

Przed uruchomieniem urządzenia należy koniecznie dokładnie przeczytać niniejszą instrukcję obsługi.

Lisez attentivement ce mode d'emploi avant d'utiliser l'appareil .

Prima di utilizzare l'apparecchio in funzione leggere attentamente le istruzioni per l'uso.

Citiți cu atenție prezentul manual de utilizare înainte de folosirea aparatului.

Внимательно прочитайте руководство пользователя перед использованием прибора.

Πρέπει να διαβάσετε αυτές τις οδηγίες χρήσης προσεκτικά πριν χρησιμοποιήσετε τη συσκευή.



Keep these instructions with the appliance.  
Diese Gebrauchsanweisung bitte beim Gerät aufbewahren.  
Bewaar deze handleiding bij het apparaat.  
Zachowaj instrukcję urządzenia  
Gardez ces instructions avec cet appareil.  
Conservate le istruzioni insieme all'apparecchio.  
Păstrați manualul de utilizare alături de aparat.  
Хранить руководство вместе с устройством.  
Φυλάξτε αυτές τις οδηγίες μαζί με τη συσκευή.



For indoor use only.  
Nur zur Verwendung im Innenbereich.  
Alleen voor gebruik binnenshuis.  
Do użytku wewnątrz pomieszczeń.  
Pour l'usage à l'intérieur seulement.  
Destinato solo all'uso domestico.  
Doar pentru uz la interior.  
Использовать только в помещениях.  
Για χρήση μόνο σε εσωτερικό χώρο.



Dear Customer,

Thank you for purchasing this HENDI appliance. Before using the appliance for the first time, please read this manual carefully, paying particular attention to the safety regulations outlined below.

---

## Safety regulations

- This appliance is not intended for household use.
- The appliance must only be used for the purpose for which it was intended and designed. The manufacturer is not liable for any damage caused by incorrect operation and improper use.
- Keep the appliance and electrical plug away from water and any other liquids. In the event that the appliance should fall into water, immediately remove plug from the socket and do not use until the appliance has been checked by a certified technician. Failure to follow these instructions could cause a risk to lives.
- Never attempt to open the casing of the appliance yourself.
- Do not insert any objects in the casing of the appliance.
- Do not touch the plug with wet or damp hands.
-  **Danger of electric shock!** Do not attempt to repair the appliance yourself. In case of malfunctions, repairs are to be conducted by qualified personnel only.
- **Never use a damaged appliance!** Disconnect the appliance from the electrical outlet and contact the retailer if it is damaged.
- **Warning!** Do not immerse the electrical parts of the appliance in water or other liquids. Never hold the appliance under running water.
- Regularly check the power plug and cord for any damage. If the power plug or power cord is damaged, it must be replaced by a service agent or similarly qualified persons in order to avoid danger or injury.
- Make sure the cord does not come in contact with sharp or hot objects and keep it away from open fire. To pull the plug out of the socket, always pull on the plug and not on the cord.
- Ensure that the cord (or extension cord) is positioned so that it will not cause a trip hazard.
- Always keep an eye on the appliance when in use.
- **Warning!** As long as the plug is in the socket the appliance is connected to the power source.
- Turn off the appliance before pulling the plug out of the socket.
- Never carry the appliance by the cord.
- Do not use any extra devices that are not supplied along with the appliance.
- Only connect the appliance to an electrical outlet with the voltage and frequency mentioned on the appliance label.
- Connect the power plug to an easily accessible electrical outlet so that in case of emergency the appliance can be unplugged immediately. To completely switch off the appliance pull the power plug out of the electrical outlet.
- Always turn the appliance off before disconnecting the plug.



EN



- Never use accessories other than those recommended by the manufacturer. Failure to do so could pose a safety risk to the user and could damage the appliance. Only use original parts and accessories.
- This appliance is not intended for use by persons (including children) with reduced physical, sensory or mental capabilities, or lack of experience and knowledge.
- This appliance must not be used by children under any circumstances.
- Keep the appliance and its cord out of reach of children.
- Always disconnect the appliance from the mains if it is left unattended or is not in use, and before assembly, disassembly or cleaning.
- Never leave the appliance unattended during use.

---

## Special Safety Regulations

-  **CAUTION!** Unplug before cleaning, maintenance or repair!
-  **CAUTION!** Two-person handling required!
-  **CAUTION!** Read instruction manual before operation, cleaning or maintenance!
- The food to be sliced must be thawed, unpacked and free from bones before it can be sliced with the appliance. Do not use the appliance for slicing frozen food, vegetables or for any other purpose.
- Use the appliance only as described in the manual.
- Any other use might lead to damage to the appliance or personal injury.
- This appliance should be operated by trained personnel.
- Do not place the appliance on a heating object (gasoline, electric, charcoal cooker, etc.) Keep the appliance away from any hot surfaces and open flames. Always operate the appliance on a level, stable, clean, heat-resistant and dry surface.
- **Danger of injury!** Care is needed when handling the blade, especially when removing the blade for cleaning. Wear protective gloves (not supplied) if necessary.
- **Caution!** Securely route the power cord if necessary in order to prevent unintentional tripping over and falling.
- Do not use the appliance before it is properly assembled with the blade, blade guard and the food holder.
- Do not use the appliance near explosive or flammable materials, credit cards, magnetic discs or radios.
- Never bypass any safety interlocks on the appliance.
- **WARNING:** Keep all ventilation openings in the appliance clear of obstruction.
- **WARNING:** ALWAYS switch OFF the appliance and unplug from electrical power supply before cleaning, maintenance or storage.
- **WARNING:** ALWAYS keep hands, long hair and clothing away from the moving parts.
- Allow at least 20 cm spacing around the appliance for ventilation purpose during use.

- **WARNING!** Take great care when handling the cutting discs. Wear protective gloves (not supplied) if necessary.

---

### Intended use

- The appliance is intended for professional use and can be operated only by qualified personnel.
- The appliance is designed only for slicing foodstuff, e. g. meats, cheese, breads, etc. Any other use may lead to damage to the appliance or personal injury.
- Operating the appliance for any other purpose shall be deemed a misuse of the device. The user shall be solely liable for improper use of the device.

---

### Grounding installation

This appliance is classified protection class I and must be connected to a protective ground. Grounding reduces the risk of electric shock by providing an escape wire for the electric current. This appliance

is equipped with a cord having grounding wire with a grounding plug. The plug must be plugged into an outlet that is properly installed and grounded.

---

### Introduction

- This manual is meant to provide customers with information on the slicer and its specifications and the necessary operating and maintenance instructions in order to guarantee the best possible use of the machine and preserve its efficiency in the long term.
- This manual is to be used by qualified and skilled people will be informed about the use of the slicer and its periodical maintenance.

---

## 1. Information on the slicer

### 1.1 general precautions

- The slicer must be operated only by highly qualified people who are fully aware of the safety measures described in this manual.
- In case of personnel rotation, training is to be provided in advance.
- Although the slicer is equipped with safety devices in the dangerous points, it is recommended not to touch the blade and the moving components.
- Before starting cleaning and maintenance operations, disconnect the slicer plug from the supply.
- Assess the residual risks carefully when protection devices are removed to carry out cleaning and maintenance.
- Cleaning and maintenance require great concentration.
- A regular control of the electric supply cord is absolutely necessary; a worn-out or damaged cord can expose users to great electric shock hazard.
- If the slicer shows malfunctions, it is recommended not to use or attempt to repair the device; please call the "SERVICE CENTRE".
- **Do not use the slicer for frozen products, meat and fish with bones and any products other than foodstuffs.**
- **Do not use the slicer without the meat pusher when the meat is nearly finished.**
- **Do not place yourself in a dangerous position, the blade may cause injuries.**

The manufacturer and/or the seller is not liable in the following cases:

- if the slicer has been tampered by non-authorized personnel;
- if some parts have been substituted by non-original spare parts;
- if the instructions included in this manual are not followed accurately;
- if the slicer is not cleaned and oiled with the right products.



## 1.2 safety systems installed in the slicer

### 1.2.1. Mechanical safety system

The mechanical safety system of the slicer described in this manual complies with **2006/42 EC** directives and **EN 1974** regulations.

The safety system includes (see 1.3):

- blade guard

- ring
- blade cover
- meat pusher
- meat pusher knob with ring nut and spacer
- hand cover on the food tray

### 1.2.2. Electrical safety system

The slicer is equipped with:

- a micro-switch which stops the slicer in case the tie rod for blade guard is removed (see Fig. 1); the micro-switch prevents from restarting the slicer if the guard has not been set in the switch-off position.
- a relay in the control box which requires the restart of the slicer when a power cut occurs.

Even though CE version slicers are provided with electrical and mechanical protections (when the slicer is operating and for maintenance and cleaning operations), there are still **RESIDUAL RISKS** that cannot be eliminated completely; these risks are specified in this manual under **WARNING**. The blade and other parts of the machine can cause cuts and injuries.

## 1.3 Slicer components

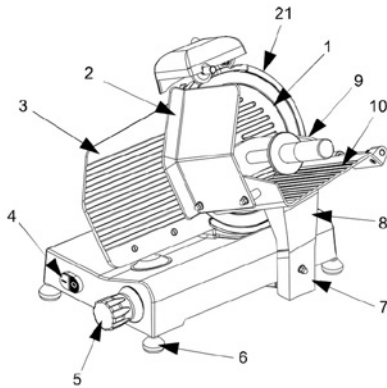
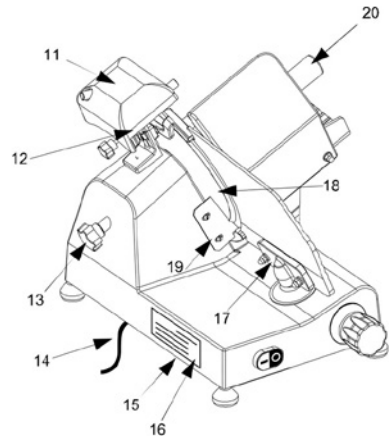

Fig. 1



1. Blade guard	12. Sharpener locking knob
2. Hand cover	18. Blade
3. Thickness gauge (plate)	19. Deflector
4. Push-button panel	20. Meat pusher knob
5. Dial knob	21. Blade ring guard
6. Feet	13. Tie rod for blade guard
7. Carriage lock screw	14. Power supply cord
8. Stem	15. Base
9. Meat pusher	16. Rating plate - serial number
10. Food tray	17. Thickness gauge support
11. Sharpener	

## 2. Technical data

### Overall dimensions, weight, characteristics

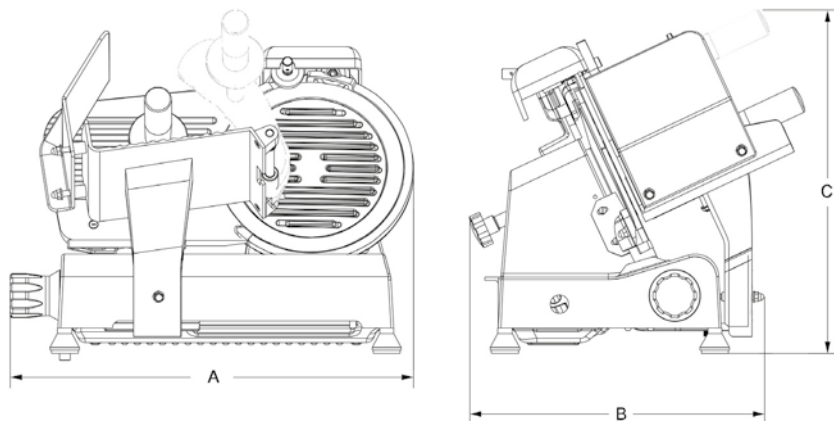

Fig. 2

TABLE 1

Parameter	Unit of measure	210215	210222	210246
∅ Blade	mm	250	250	300
Motor	Watt	150	150	250
	Hp	0.2	0.2	1/3
Power Supply		230V -50Hz		
Cut thickness	mm	11	11	14
Run of carriage	mm	245	245	245
Tray size	mm	230x230	230x230	250x275
A x B x C	mm	494x402x398	494x402x398	615x494x477
Net weight (approx.)	Kg	16,4	16,4	24,5
Noise level	dB (A)	<70	<70	<70
Waterproof protection class		IP33		
Protection class		class I		

EN



### 3. Supply of the slicer

#### 3.1 Dispatch of the slicer

Slicers are accurately packed and then dispatched from our warehouses; the package includes:

- a) a carton box
- b) the slicer
- c) two polythene polyfoam packages
- d) a wheel & a V-Belt
- e) manual

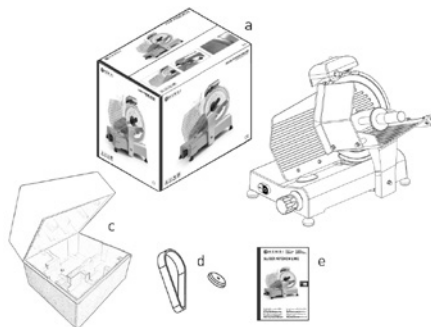

#### 3.2 Package check upon arrival

If no external damage is evident on the package upon its arrival, open it and check for completeness. Regarding all the components. If the package has suffered from rough handling, bumps or crashes, the carrier must be informed about any damage; moreover, a detailed report on the ex-

tent of the damage caused to the machine must be filled immediately at the moment of delivery in the presence of a shipping company employee.

**Do not overturn the package!!!** When the package is transported, make sure the box is lifted by the 4 corners (parallel to the ground).

#### 3.3 Packaging disposal

The components of the packaging (carton box, pallets, plastic straps and polyurethane) are municipal waste; therefore they can be easily disposed.

If the slicer is to be installed in countries where specific regulations are in force, packaging must be disposed in compliance with them.

### 4. Installation

#### 4.1 setting up the slicer

The slicer must be installed upon a working table suitable for the slicer's overall dimensions shown in TABLE 1 (according to the model); therefore, it must be adequately large, well leveled, dry, smooth, resistant, stable and placed at a height of 80 cm from the ground.

Moreover, the machine must be installed in a room with max. humidity of 75% at the temperature between +5°C and 35°C, that is in the environment which does not contribute to the slicer failure.

**Important:** Do not place the appliance on a heating object (gasoline, electric, charcoal cooker, etc.) Keep the appliance away from any hot surfaces and open flames. Always operate the appliance on a level, stable, clean, heat-resistant and dry surface.



## 4.2 Electric connection

The slicer is equipped with a power supply cord and a VDE PLUG.

Connect the slicer with 230V ~50Hz power source. Check that the earthing is fully operational.

Moreover, check the features on the rating plate whether the serial number corresponds to the features shown in the delivery note.

If the direction of rotation is wrong, reverse two of the three power supply cords in the plug or in the socket.

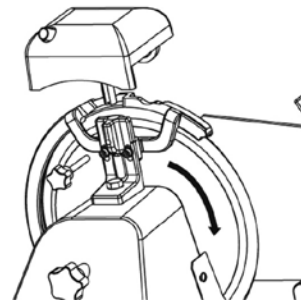

Blade rotation direction

## 4.3 Electric circuit

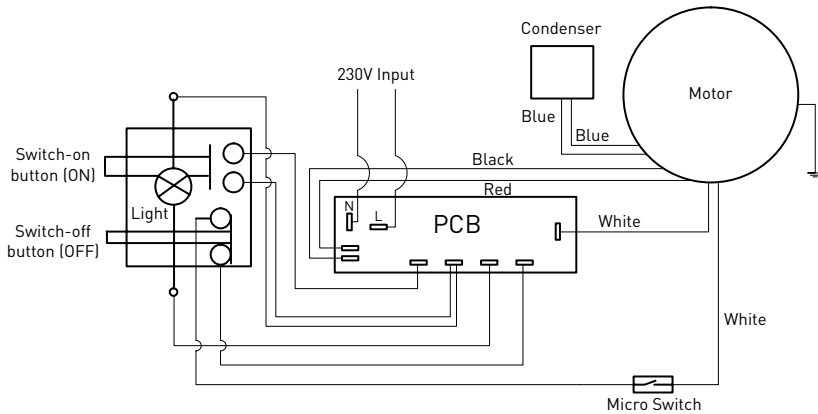

EN

## 4.4 Function check

Before testing the slicer check that the food tray is blocked and then try the function according to the following procedures:

- push the switch-on button "I" (ON) and the switch-off button "0" (OFF);
- check slicing of the food tray and meat pusher;

- check functioning and adjustment of the plate using the dial knob;
- check functioning of the sharpener;
- check that the slicer turns off upon unscrewing the tie rod for blade guard.



## 5. Operating of the slicer

### 5.1 Controls

Controls are placed on left hand side of the base as shown in the figure.

Position of controls (see Fig.2).

1. Dial knob to adjust the cutting thickness.
2. Switch-off button "0" (Black colour)
3. Switch-on button "1" (White colour)

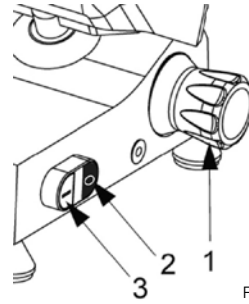

Fig. 2

### 5.2 loading and slicing of foodstuffs

**WARNING: Products to be cut must be loaded on the food tray only when the dial knob is set to the "0" position. Pay attention to the blade and the sharp edges.**

The procedure is as follows:

- once the product has been loaded onto the food tray and placed against the plate, stop it with the arm provided with gripping points;
- adjust the dial knob so as to obtain the desired cutting thickness;
- to avoid accidents, the operator has to face the machine and adopt a correct position: put the ring hand on the meat pusher, and then the left one beside the deflector (**do not touch the blade**); the body must be perpendicular to the working surface (see FIG. 3a). **WARNING: Pay maximum attention: no part of your body should contact the blade** (see FIG. 3b);

- push the switch-on button "1";
- smoothly push the carriage (food tray + meat pusher + stem) towards the blade without exerting pressure on foodstuffs with the meat pusher since they have their own force of gravity which exerts pressure on the thickness gauge. The blade will easily cut foodstuffs and slicers will be guided by the deflector onto the collecting plate (see FIG. 4);
- do not operate the slicer without foodstuffs;
- once foodstuffs have been cut, set the dial knob in the "0" position and switch off the machine by setting the switch to the "0" position;
- sharpen the blade as soon as slices show a rough or frayed surface and the cutting becomes difficult (see 5.3).

EN



Fig. 3a. Right position



Fig. 3b. Bad position

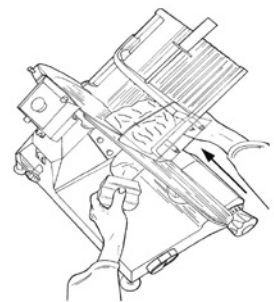

Fig. 4. Cutting meat

### 5.3 Sharpening the blade

**WARNING: Before proceeding with blade sharpening, remain alert to the RESIDUAL RISKS (see 1.2.2) that refer to the hazard of injury if the instructions below are not followed.**

The blade must be sharpened periodically and as soon as it becomes blunt; the detailed instructions below are to be followed:

- clean the blade accurately with alcohol to remove grease after the plug has been disconnected from the socket;
- unscrew the knob (1, Fig.5a), lift (a) the sharpener (2, Fig.5a) up to the locking position and rotate it 180°.

Then let it move to the end so that the blade is positioned between the two sharpeners. Lock the knob;

- switch-on the slicer by pushing the button "I" (ON);
- push the small button (3, Fig. 5b), let the blade rotate against the sharpener for 30/40 sec. to produce a sharp burr on the blade edge;
- push buttons simultaneously for 3/4 seconds (3 and 4, Fig 5c) and then leave them simultaneously;
- it is recommended to clean the sharpeners upon the end of sharpening (see 6.2.3);
- once sharpening has been completed, return the slice to its original setting with the reverse procedure.
- after sharpening, the blade should be cleaned (See 6.2.2)

**NOTE: Do not prolong the burring operation beyond 3/4 sec. in order to prevent the dangerous twisting of the blade cutting edge.**

**The blade should be replaced when it cannot be sharpened any further or when the gap between edge of the blade and the blade guard exceeds 6 mm.**

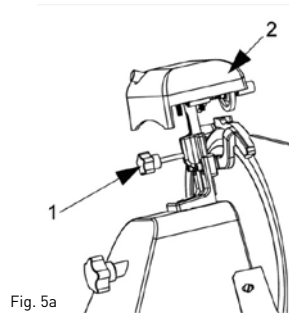

Fig. 5a

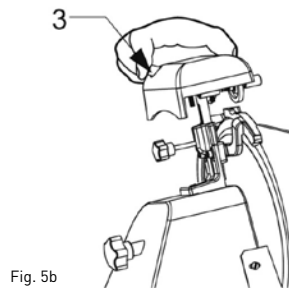

Fig. 5b

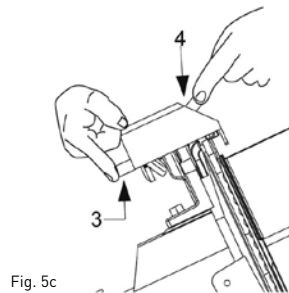

Fig. 5c

## 6. Ordinary cleaning

### 6.1 General features

- The slicer cleaning must be carried out at least once a day or more frequently, if necessary.
- Cleaning must be extremely accurate for those parts of the slicer which are directly or indirectly in contact with foodstuffs.
- The slicer must not be cleaned with water-cleaner and high pressure water jets; use water and neutral detergent instead. **Do not use other detergents.** Tools, brushes and other devices likely to damage the slicer's surface must not be used.

Before carrying out any cleaning operation it is necessary to:

- disconnect the power supply plug from the socket to isolate the slicer from the rest of the electric circuit completely;
- set the dial knob adjusting the plate to the "0" position.

**WARNING: Pay attention to residual risks due to cutting and/or sharp edges. Wear protective gloves (not supplied) if necessary.**

### 6.2 Slicer cleaning procedure

#### 6.2.1. Food tray cleaning

The carriage (food tray + arm + stem) is easily removable:

- set the dial knob in the "0" position (1);
- set the carriage (2) at the end of its run (a) near the controls;
- unscrew the screw (3), slide the carriage upwards (b);
- after having removed the carriage, it is possible to clean accurately the food tray with hot water and neutral detergent (pH 7).

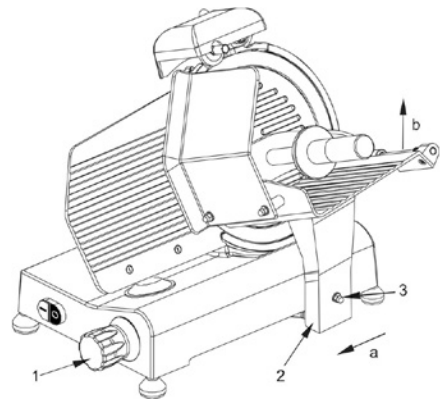

Carriage removal

#### 6.2.2. Blade, blade guard and ring cleaning

Unscrew of the knob of the tie screw (1) (see Fig. 6) to release the blade guard (2).

**WARNING: The blade cleaning must be carried out with a wet cloth with metal gloves (3) on.**

To clean the opposite surface of the blade it is necessary to remove the blade [see Fig. 7].

The blade is to be removed as follows:

- disassemble the blade guard (see Fig. 7);
- remove the sharpener (a) and turn the thickness blade with the dial knob to make the Plexiglas blade removal tool (b) adhere to the blade;
- loosen the 3 or 4 screws (f) (according to the model) that fix the blade;

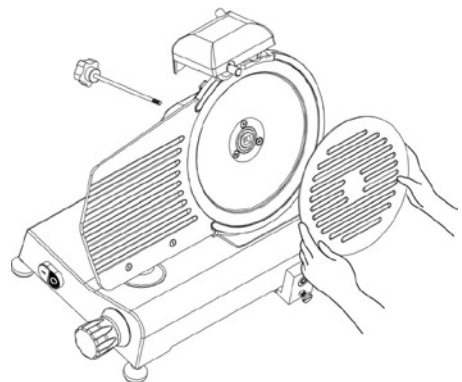

Fig. 6 – Blade guard removal

- lean the Plexiglas blade removal tool on the blade to obtain the coupling of the blade holes with the two screws (e), turn the blade until it reaches the correct position;
- slightly tighten the screw (e).

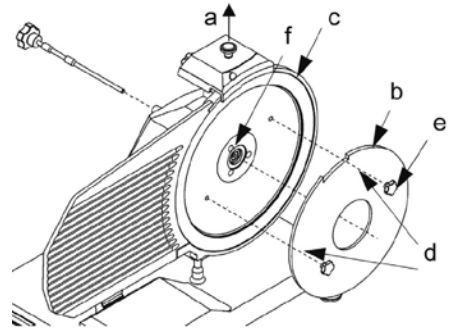

Fig. 7 - Assembling the Plexiglas blade removal tool (b)

**WARNING: The blade guard must be cleaned with hot water and neutral detergent.**

### 6.2.3. Cleaning of the sharpener

The sharpener cleaning operation is carried out by rubbing the grinding moles with a brush. The moles must be placed in the safety position which

means that they must be turned towards the side opposite to the blade.

### 6.2.4. Cleaning of the deflector

To remove the deflector unscrew the two screws (a) locking the deflector (see Fig.8).

Clean the deflector with hot water and neutral detergent.

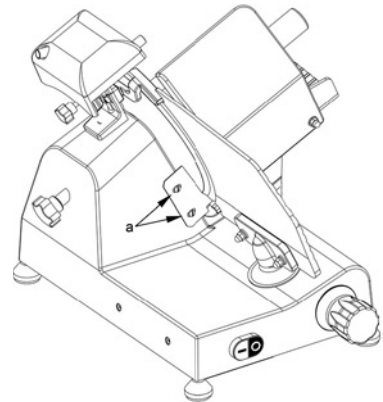

Fig. 8 - View of the deflector

## 7. MAINTENANCE

### 7.1 GENERAL FEATURES

Before starting maintenance it is necessary to:

- Disconnect the power supply cord plug from the socket to isolate the slicer from the electric circuit completely.

- Place the dial knob adjusting the thickness plate in the "0" position.

### 7.2 BELT

The belt is not to be adjusted. Generally, it must be replaced after 3 or 4 years; in this case please call your authorized "SERVICE CENTER".

### 7.3 FEET

Feet may deteriorate and lose elasticity, thus reducing the stability of the slicer. In this case they must be replaced. Call your authorized "SERVICE CENTER" to replace the feet.



---

#### **7.4 POWER SUPPLY CORD**

Periodically check the power supply cord for any symptoms of worn-out and, if this is the case, please call the "SERVICE CENTER" to have it replaced.

---

#### **7.5 BLADE**

Check that the blade does not lose more than 10mm of its original diameter. To have it replaced call the "SERVICE CENTER".

---

#### **7.6 SHARPENER - GRINDING MOLES**

Check that the grinding moles retain their abrasive property during sharpening operations. Call the "SERVICE CENTRE" if it is necessary to replace the grinding moles to prevent the blade damage.

---

#### **7.7 LUBRICATION OF SLIDING GUIDES**

From time to time you can add some oil drops onto the round sliding guide along which the carriage moves back and forth. This operation can be performed through the opening (OIL) next to the dial knob.

---

#### **7.8 LABEL OF THE PUSH-BUTTON PANEL**

If the labels of the push-button panel have been damaged, call the "SERVICE CENTER" for replacement.

---

### **8. MACHINE DISPOSAL**

#### **PUTTING THE MACHINE OUT OF SERVICE**

If for some reason there is a necessity to put the machine out of service, make sure nobody can use

it: disconnect it from the mains and eliminate any the electrical connections.

---

#### **WARRANTY**

Any defect affecting the functionality of the appliance which becomes apparent within one year after purchase will be repaired by free repair or replacement provided the appliance has been used and maintained in accordance with the instructions and has not been abused or misused in any way. Your statutory rights are not affected. If the appliance is claimed under warranty, state where and

when it was purchased and include proof of purchase (e.g. receipt).

In line with our policy of continuous product development we reserve the right to change the product, packaging and documentation specifications without notice.

---

#### **DISCARDING & ENVIRONMENT**

When decommissioning the appliance, the product must not be disposed of with other household waste. Instead, it is your responsibility to dispose of your waste equipment by handing it over to a designated collection point. Failure to follow this rule may be penalized in accordance with applicable regulations on waste disposal. The separate collection and recycling of your waste equipment at the time of disposal will help conserve natural re-

sources and ensure that it is recycled in a manner that protects human health and the environment. For more information about where you can drop off your waste for recycling, please contact your local waste collection company. The manufacturers and importers do not take responsibility for recycling, treatment and ecological disposal, either directly or through a public system.

---

Sehr geehrte Kundin, sehr geehrter Kunde,

wir danken Ihnen für den Kauf des Gerätes Hendi. Machen Sie sich bitte mit dieser Anleitung noch vor der Inbetriebnahme des Gerätes vertraut, um Schäden durch die unsachgemäße Bedienung zu vermeiden. Den Sicherheitsregeln ist besondere Aufmerksamkeit zu widmen.

## Sicherheitsregeln

- Die unsachgemäße Bedienung des Geräts kann zur schweren Beschädigung des Geräts sowie zu Verletzungen führen.
- Dieses Gerät ist nicht für den Hausgebrauch bestimmt.
- Das Gerät ist ausschließlich zu dem Zweck zu benutzen, zu dem es hergestellt wurde. Der Hersteller haftet nicht für Schäden, die auf unsachgemäße Bedienung des Geräts zurückzuführen sind.
- Den Kontakt des Gerätes und des Steckers mit Wasser oder einer anderen Flüssigkeit vermeiden. Den Stecker unverzüglich aus dem Stecker ziehen und das Gerät von einem anerkannten Fachmann prüfen lassen, wenn das Gerät unbeabsichtigterweise ins Wasser fällt. Bei Nichteinhaltung dieser Sicherheitsvorschriften besteht Lebensgefahr.
- Nie eigenständig das Gehäuse des Gerätes zu öffnen versuchen.
- In das Gehäuse des Gerätes keine Gegenstände einführen.
- Den Stecker nicht mit nassen oder feuchten Händen berühren.
- ⚡ **Gefahr eines Stromschlags!** Das Gerät darf nicht selbstständig repariert werden. Sämtliche Mängel und Unzulänglichkeiten sind ausschließlich durch qualifiziertes Personal zu beseitigen.
- **Niemals ein beschädigtes Gerät benutzen!** Das beschädigte Gerät vom Netz trennen und sich mit dem Verkäufer in Verbindung setzen.
- **Warnung:** Die Elektroteile des Gerätes dürfen weder in Wasser noch in andere Flüssigkeiten getaucht werden. Ebenso ist das Gerät nicht unter fließendes Wasser zu halten.
- Der Stecker und die Stromversorgungsleitung sind regelmäßig auf Beschädigungen zu prüfen. Der beschädigte Stecker oder Leitung sind an eine Servicestelle oder einer anderen qualifizierten Person zur Reparatur zu übergeben, um eventuellen Gefahren und Verletzungen des Körpers vorzubeugen.
- Man muss sich davon überzeugen, ob die Stromversorgungsleitung weder mit scharfkantigen noch mit heißen Gegenständen in Berührung kommt; halten Sie die Leitung weit entfernt von einer offenen Flamme. Um den Stecker aus der Netzsteckdose zu nehmen, muss man immer am Stecker und nicht an der Leitung ziehen.
- Die Stromversorgungsleitung (oder Verlängerungsleitung) ist vor dem zufälligen Herausziehen aus der Steckdose zu schützen. Die Stromversorgungsleitung muss so geführt werden, dass niemand zufällig darüber stolpern kann.
- Das Gerät muss während seiner Anwendung ständig kontrolliert werden.
- **Warnung!** Wenn der Stecker in der Netzsteckdose ist, muss man das Gerät als an die Stromversorgung angeschlossen betrachten.
- Bevor der Stecker aus der Netzsteckdose genommen wird, ist das Gerät auszuschalten.



DE



- Das Gerät darf beim Tragen nicht an der Leitung gehalten werden.
- Benutzen Sie kein Zubehör, das nicht mit diesem Gerät mitgeliefert wurde.
- Das Gerät muss man ausschließlich an die Steckdose mit solch einer Spannung und Frequenz anschließen, wie auf dem Typenschild angegeben wird.
- Stecken Sie den Stecker in die Steckdose, die an einem leicht und bequem zugänglichen Ort angeordnet ist, und zwar so, dass das Gerät bei einer Störung sofort abgeschaltet werden kann. Um das Gerät vollständig auszuschalten, muss man es von der Stromquelle trennen. Zu diesem Zweck muss man den Stecker, der sich am Ende der vom Gerät getrennten Leitung befindet, aus der Netzsteckdose ziehen.
- Vor dem Abtrennen des Steckers ist das Gerät auszuschalten!
- Benutzen Sie kein Zubehör, das nicht vom Hersteller empfohlen wird. Die Anwendung vom nicht empfohlenen Zubehör stellt eine Gefahr für den Nutzer dar und kann zur Beschädigung des Gerätes führen. Benutzen Sie ausschließlich Ersatzteile und Zubehör im Original.
- Dieses Gerät eignet sich nicht für den Gebrauch durch Personen (gilt auch für Kinder) mit geringerer Motorik, Sensorik oder geistiger Fähigkeit oder mangelhafter Erfahrung und Wissen.
- Auf keinen Fall darf das Bedienen des Gerätes durch Kinder zugelassen werden.
- Das Gerät mit Stromversorgungsleitung ist außerhalb der Reichweite von Kindern zu lagern.
- Ebenso muss dafür gesorgt werden, dass die Kinder das Gerät nicht zum Spielen benutzen.
- Das Gerät ist immer dann von der Stromversorgung zu trennen, wenn es ohne Aufsicht bleiben soll bzw. auch vor der Montage, Demontage und Reinigung.
- Während der Nutzung darf das Gerät nicht ohne Aufsicht gelassen werden.

DE

## Besondere sicherheitshinweise

-  **HINWEIS!** Vor Reinigung, Wartung und Reparatur den Netzstecker ziehen!
-  **HINWEIS!** Handhabung durch zwei Personen erforderlich!!
-  **HINWEIS!** Bedienungsanleitung vor Betrieb, Reinigung und Wartung lesen!
- Die zu schneidenden Produkte müssen aufgetaut, ausgepackt und frei von Knochen sein. Verwenden Sie das Gerät nicht zum Schneiden von Tiefkühlkost, Gemüse oder zu anderen Zwecken.
- Verwenden Sie das Gerät ausschließlich gemäß dieser Anleitung.
- Die Verwendung des Geräts für andere Zwecke kann zu seiner Beschädigung oder zu Körperverletzungen führen.
- Dieses Gerät darf nur von geschultem Personal bedient werden.





- Stellen Sie das Gerät nicht auf einen wärmemittlernden Gegenstand (Gasherd, Elektroherd, usw.). Das Gerät ist weit entfernt von heißen Oberflächen und offenem Feuer zu lagern. Stellen Sie das Gerät auf eine ebene, stabile, horizontale, saubere und trockene Fläche auf, die auch gegen die Einwirkung hoher Temperaturen beständig ist.
- **Achtung!** Es besteht die Verletzungsgefahr! Bei der Handhabung des Messers muss man sehr vorsichtig sein, insbesondere beim Ausbau der Klinge. Falls notwendig, tragen Sie die Schutzhandschuhe (nicht mitgeliefert).
- **Achtung!** Das Stromkabel muss so gesichert werden, dass man nicht darüber stolpern oder stürzen kann.
- Benutzen Sie das Gerät nicht, bevor das Messer, der Messerschutz und der Ablageteller nicht ordnungsgemäß zusammengesetzt werden.
- Das Gerät darf nicht in der Nähe von explosiven oder leicht brennbaren Materialien, Zahlkarten, Magnetscheiben oder Rundfunkempfängern verwendet werden.
- An den Sicherheitsblockaden darf absolut nicht manipuliert werden.
- **WARNUNG:** Die Belüftungsöffnungen des Gerätes dürfen nicht verdeckt werden.
- **WARNUNG:** Denken Sie IMMER vor dem Reinigen, der Wartung oder dem Zubehörwechsel an das Ausschalten und Abtrennen des Gerätes von der Stromversorgungsquelle.
- **WARNUNG!** Man muss IMMER daran denken, dass keine lose Kleidung getragen wird und die beweglichen Teile des Gerätes mit den Händen berührt werden sowie die Haare zusammengebunden sind.
- Ebenso ist ein Raum von mindestens 20 cm rundum das Gerät abzusichern, um die entsprechende Belüftung während der Nutzung zu gewährleisten.
- **WARNUNG!** Beim Berühren der Trennscheiben muss man besonders vorsichtig sein. Falls notwendig, sind Schutzhandschuhe zu tragen (sind dem Gerät nicht beigelegt).

---

### Verwendungszweck des Gerätes

- Das Gerät ist für den professionellen Einsatz geeignet, deshalb darf es nur durch qualifiziertes Personal bedient werden.
- Das Gerät ist nur zum Schneiden von Lebensmitteln bestimmt, z. G. Fleisch, Käse, Brot usw. Die Verwendung des Gerätes für andere Zwecke kann zu seiner Beschädigung sowie zu Körperverletzungen führen.
- Jede andere Verwendung des Gerätes gilt als nicht bestimmungsgemäß. Der Benutzer ist allein verantwortlich für die unsachgemäße Nutzung des Gerätes.

---

### Montage der Erdung

Die Aufsatzkühlvitrine ist ein Gerät der I. Schutzklasse und erfordert eine Erdung. Die Erdung verriegelt aufgrund der Anwendung eines Kabels, das den elektrischen Strom ableitet, das Risiko eines elektrischen Stromschlags. Das Gerät ist

mit einem Schutzleiter mit Schutzkontaktstecker ausgerüstet. Bevor das Gerät nicht entsprechend installiert und geerdet wurde, darf man den Schutzkontaktstecker nicht in die Netzsteckdose stecken.



## Einführung

- Die vorliegende Anleitung stellt dem Anwender Informationen über die Schneidemaschine und ihre Spezifikation sowie notwendige Anleitungen bzgl. der Nutzung und Wartung des Gerätes dar, um ihren optimalen Betrieb zu gewährleisten und ihre Effektivität über einen längeren Zeitraum zu bewahren.
- Die vorliegende Anleitung ist für qualifizierte Personen bestimmt, die entsprechende Fähigkeiten besitzen. In der Anleitung kann man die Informationen über die Nutzung und die periodische Wartung der Schneidemaschine finden.

## 1. Informationen über die Schneidemaschine

### 1.1 Allgemeine vorsichtsmassnahmen

- Die Schneidemaschine darf nur von entsprechend qualifizierten Personen bedient werden, die sich mit den in der Anleitung beschriebenen Sicherheitsmaßnahmen vertraut gemacht haben.
- Bei Personaländerungen ist eine Schulung durchzuführen.
- Obwohl die Schneidemaschine mit Schutzeinrichtungen für die gefährdeten Stellen ausgerüstet ist, wird empfohlen, weder die Messer noch die beweglichen Elemente zu berühren.
- Vor Beginn der Wasch- und Wartungsarbeiten ist die Schneidemaschine von der Stromversorgung zu trennen.
- Man muss auf das Restrisiko achten, wenn die Schutzeinrichtungen zum Waschen und für die Wartung abgenommen sind.
- Das Waschen und die Wartung erfordern höchste Konzentration.
- Die regelmäßige Kontrolle der Stromversorgungsleitung ist absolut notwendig. Eine verschlissene oder beschädigte Leitung kann ein großes Risiko für einen Stromschlag sein.
- Wenn die Schneidemaschine nicht richtig funktioniert, wird empfohlen, die Nutzung zu beenden, aber keine selbstständige Reparatur durchzuführen. Bitte setzen Sie sich mit einem autorisierten Service in Verbindung.
- **Die Schneidemaschine darf nicht zum Schneiden weder für gefrorene Produkte, Fleisch mit Knochen oder Fisch mit Gräten noch für andere Produkte als Lebensmittel verwendet werden.**
- **Die Schneidemaschine bitte nicht ohne Andrückelement benutzen, wenn zum Schneiden noch ein kleines Stück Fleisch verblieben ist.**
- **Keine unsichere Position einnehmen, das Messer kann zu Verletzungen führen.**

Der Hersteller und/oder der Verkäufer haftet nicht in folgenden Fällen:

- wenn eine unbefugte Person einen Eingriff in die Schneidemaschine vorgenommen hat;
- wenn einige Teile nicht gegen Originalersatzteile ausgetauscht wurden;
- wenn die im vorliegenden Dokument enthaltenen Anleitungen nicht genau eingehalten wurden;
- wenn die Schneidemaschine nicht mit den entsprechenden Produkten gereinigt bzw. geölt wurde.

---

## 1.2 SICHERHEITSSYSTEME IN DER SCHNEIDEMASCHINE

### 1.2.1. Mechanisches Sicherheitssystem

Das in der vorliegenden Anleitung beschriebene Sicherheitssystem der Schneidemaschine entspricht den EG-Richtlinien **2006/42** sowie den Regelungen **EN 1974**.

Das Sicherheitssystem besteht aus (Siehe 1.3):

- Abdeckung des Messers
- Ring
- Gehäuse des Messers
- Andrückelement für das Fleisch
- Einstellrad des Andrückelements für das Fleisch mit Mutter und Distanzscheibe
- Handschutz am Tablett für die Lebensmittel

---

### 1.2.2. ELEKTRONISCHES SICHERHEITSSYSTEM

Die Schneidemaschine ist wie folgt ausgerüstet:

- Mikroschalter, der die Schneidemaschine ausschaltet, wenn die Befestigungsscheibe für die Abdeckung des Messers (Pos. 13, Abb. 1) abgenommen wurde; der Mikroschalter lässt keine erneute Inbetriebnahme der Schneidemaschine, wenn die Abdeckung nicht in der Ausschaltposition eingestellt ist.
- Relais im Steuerschrank, das die erneute Inbetriebnahme der Schneidemaschine beim Auftreten einer Unterbrechung in der Stromzufuhr erzwingt.

Obwohl die Schneidemaschinen mit den EG-Anforderungen übereinstimmen sowie mit elektronischen und mechanischen Sicherungen ausgerüstet sind (wenn die Schneidemaschine in Betrieb ist sowie auch während der Wartung und des Waschens), besteht immer noch ein **RESTRISIKO**, das man nicht völlig eliminieren kann. Ein solches Risiko wird in der Anleitung unter der Bezeichnung **WARNUNG** aufgeführt. Das Messer und andere Teile des Gerätes können zu Verletzungen führen.



### 1.3 Teile der schneidemaschine



Abb. 1



1. Abdeckung des Messers	12. Einstellrad für die Blockade der Schärfeinrichtung
2. Handschutz	13. Befestigungsscheibe für die Abdeckung des Messers
3. Regler für die Schnittbreite (Anschlagplatte)	14. Stromversorgungsleitung
4. Tastenpanel	15. Grundplatte
5. Einstellrad	16. Typenschild - Seriennummer
6. Standfüße	17. Stütze des Reglers für die Schnittbreite
7. Schraube für die Blockade des Wagens	18. Messer
8. Stütze	19. Deflektor
9. Andrückelement für Lebensmittel	20. Einstellrad des Andrückelements für Fleisch
10. Tablett für Lebensmittel	21. Ringabdeckung des Messers
11. Schärfeinrichtung	

## 2. Technische daten

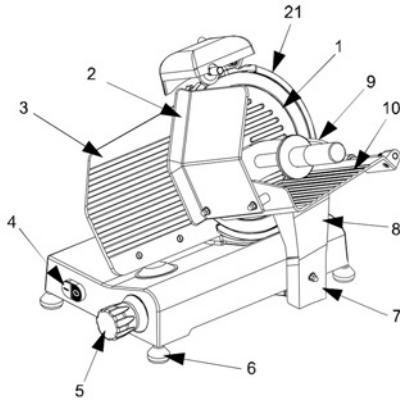
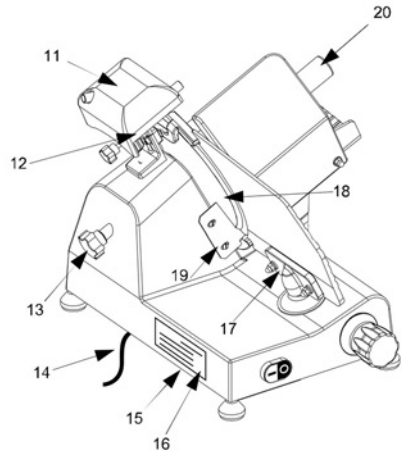
### Gesamtabmessungen, gewicht, charakteristik des gerätes



TABELLE 1

Parameter	Maßeinheit	210215	210222	210246
Messerdurchmesser	mm	250	250	300
Motor	Watt	150	150	250
	KM	0.2	0.2	1/3
Stromversorgung		230V -50Hz		
Schnittbreite	mm	11	11	14
Wagenbereich	mm	245	245	245
Maße des Tablett	mm	230x230	230x230	250x275
A x B x C	mm	494x402x398	494x402x398	615x494x477
Nettogewicht (ca.)	Kg	16,4	16,4	24,5
Lärmpegel	dB (A)	<70	<70	<70
Wasserbeständigkeitsklasse		IP33		
Schutzklasse		Class I		

DE

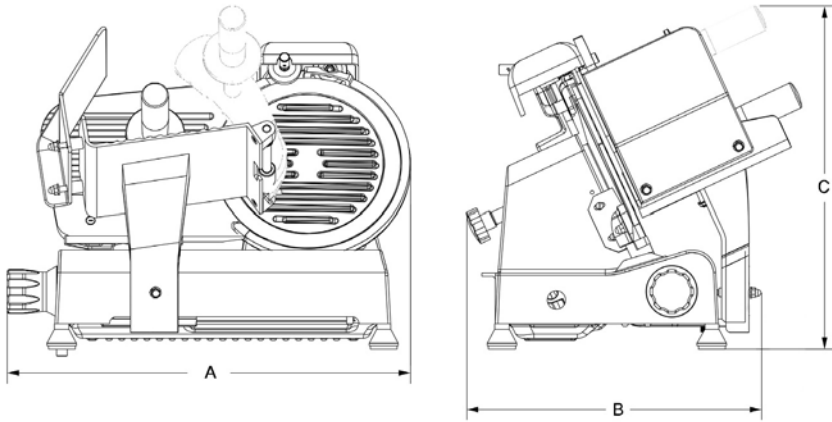

### 3. Anlieferung der schneidemaschine

#### 3.1 Versand der schneidemaschine

Die Schneidemaschinen sind entsprechend verpackt und werden anschließend aus dem Lager versandt. Die Verpackung enthält:

- a) Kartonschachtel
- b) Schneidemaschine
- c) zwei Verpackungen aus PE-Schaum
- d) Schleifscheibe der Schärfeinrichtung und Riemen zur
- e) Anleitung

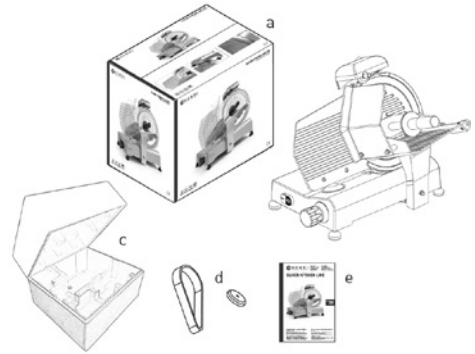

#### 3.2 Prüfen des paketinhalts bei anlieferung

Wenn bei Anlieferung keine äußeren Schäden festgestellt wurden, ist das Paket zu öffnen und zu prüfen, ob alle Elemente enthalten sind. Wenn die Sendung unvorsichtig getragen wurde, eingedrückt oder zerstört ist, muss man den Lieferanten über sämtliche Beschädigungen informieren. Bei Anlieferung ist auch unverzüglich ein Formular von

der Kurierfirma bzgl. des Umfangs der Beschädigungen und/oder Mängel des Gerätes auszufüllen. Spätere Reklamationen werden nicht anerkannt. **Das Paket nicht werfen!** Während des Transports muss man den Karton an den 4 Ecken anheben (parallel zum Erdboden).

#### 3.3 Entsorgung der verpackung

Die Verpackungselemente (Kartonschachtel, Paletten, Folien und Polyurethan) gehören zu den kommunalen Abfällen, die man leicht entsorgen kann.

Wenn die Schneidemaschine in Ländern genutzt wird, wo besondere Vorschriften gelten, ist die Verpackung entsprechend den lokalen Vorschriften zu entsorgen.

### 4. Installation

#### 4.1 Aufstellen der schneidemaschine

Die Schneidemaschine muss man auf eine Arbeitstischplatte stellen, die den Gesamtabmessungen der Schneidemaschine entspricht, die in der „TABELLE 1“ (in Abhängigkeit vom Modell) angezeigt werden. Die Tischplatte muss entsprechend groß, eben ausgerichtet, trocken, glatt, fest, stabil und auf einer Höhe von 80 cm vom Erdboden angeordnet sein.

Darüber hinaus ist das Gerät in einem Raum mit einer maximalen Feuchtigkeit von 75%, mit einer Temperatur von +5°C bis +35°C, d.h. unter solchen

Bedingungen unterzubringen, die keine Mängel an der Schneidemaschine hervorrufen.

**Hinweis:** Stellen Sie das Gerät nicht auf einen wärmeleitenden Gegenstand (Gasherd, Elektroherd, usw.). Das Gerät ist weit entfernt von heißen Oberflächen und offenem Feuer zu lagern. Stellen Sie das Gerät auf eine ebene, stabile, horizontale, saubere und trockene Fläche auf, die auch gegen die Einwirkung hoher Temperaturen beständig ist.

## 4.2 Netzanschluss

Die Schneidemaschine ist mit einer Stromversorgungsleitung sowie mit einem Stecker europäischen Typs ausgerüstet und ist an die Stromversorgungsquelle 230V-50Hz anzuschließen. Man muss prüfen, ob die Erdung richtig funktioniert. Man muss auch die Werte auf dem Typenschild überprüfen – ob die Seriennummer den Angaben auf der Transportliste entspricht.

Wenn die Drehrichtung falsch ist, dann muss man zwei von den drei Stromversorgungsleitungen im Stecker oder in der Steckdose umtauschen.

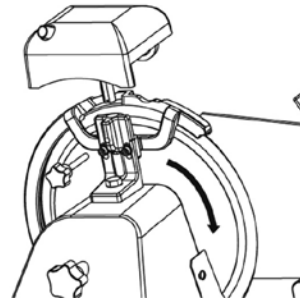

Drehrichtung des Messers

## 4.3 Elektroschaltplan

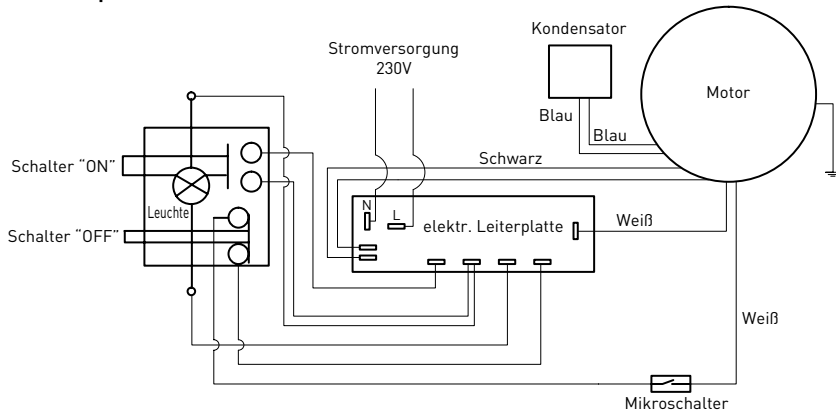

## 4.4 Funktionsprüfung

Vor dem Durchtesten der Schneidemaschine ist zu prüfen, ob das Tablett für Lebensmittel blockiert ist. Anschließend ist die Funktion entsprechend den nachfolgenden Hinweisen zu überprüfen:

- Drücken der Einschalttaste „I“ (ON) und der Ausschalttaste „0“ (OFF);
- Prüfen des Vorschubs des Tablett für Lebensmittel sowie des Andrückelements für Fleisch;

- Prüfen der Funktion und Regelung des Untersatzes mit Hilfe eines Einstell-Drehknopfes;
- Funktionsprüfung der Schärfeinrichtung;
- Prüfen, ob sich die Schneidemaschine nach dem Abschrauben der Befestigungsscheibe für die Messerabdeckung ausschaltet.



## 5. Bedienung Der Schneidemaschine

### 5.1 Steuerelemente

Die Steuerelemente sind an der linken Seite der Grundplatte angebracht, wie in der nachstehenden

Abbildung gezeigt.

Lage der Steuerelemente (Siehe Abb.2).

1. Einstellrad für die Schnittbreite der Scheiben.
2. Ausschalttaste „0“ (schwarz)
3. Einschalttaste „I“ (weiß)



Abb. 2

### 5.2 LEGEN UND SCHNEIDEN VON LEBENSMITTELN

**WARNUNG:** Die zum Schneiden vorgesehenen Produkte dürfen nur auf das Tablett für Lebensmittel gelegt werden, wenn sich das Einstellrad in der Stellung „0“ befindet; ebenso muss man besonders auf das Messer und die scharfe Kante achten.

Die Verfahrensweise ist wie folgt:

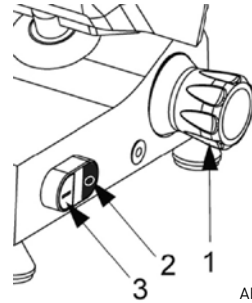
- Nach dem Ablegen des Produktes auf dem Lebensmitteltablett und dem Abstützen auf der Grundplatte, ist es durch einen Träger mit Halterungen zu blockieren;
- Einstellrad verdrehen, um die gewünschte Schnittbreite der Scheiben zu erhalten;
- Um Unfälle zu vermeiden, muss die die Schneidemaschine bedienende Person von vorn zum Gerät in der entsprechenden Position stehen: die rechte Hand auf das Andrückelement für Fleisch stützen, die linke Hand liegt neben dem Deflektor (**Messer nicht berühren**); der Körper muss in senkrechter Position zur Arbeitstischplatte sein (Siehe Abb. 3a).

- **WARNUNG:** Achten Sie besonders darauf, dass kein Körperteil Kontakt mit dem Messer haben kann (Siehe Abb.3b);

- Einschalttaste „I“ drücken;
- gleichmäßig den Wagen in Richtung Messer verschieben (Lebensmitteltablett + Andrückelement für Fleisch + Stütze), ohne dass die Lebensmittel mit dem Andrückelement angedrückt werden, da dies mit dem Eigengewicht erfolgt. Das Messer schneidet mit Leichtigkeit die Lebensmittel und die Scheiben werden durch den Deflektor auf das Tablett geführt (Siehe Abb. 4);
- die Schneidemaschine nicht ohne Lebensmittel bedienen;
- nach dem Schneiden der Lebensmittel ist das Einstellrad auf die Position „0“ zu stellen und das Gerät auszuschalten, indem der Schalter auf die Position „0“ gestellt wird;
- Wenn die geschnittenen Stücke nicht gleich oder gezackt sind, und das Schneiden erschwert wird, muss man das Messer schärfen (Siehe Pkt. 5.3).



Abb. 3a. Richtige Position



Abb. 3b. Falsche Position



Abb. 4. Schneiden von Fleisch



## 5.3 Schärfen des messers

**WARNUNG: Vor Beginn des Messerschärfens muss man auf das RESTRISIKO achten (Siehe Pkt.1.2.2), das sich auf das Verletzungsrisiko bei Nichtbeachtung der nachfolgenden Anleitungen bezieht.**

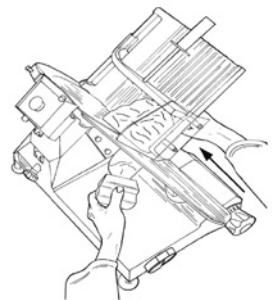
Das Messer muss von Zeit zu Zeit geschärft werden, wenn es stumpf zu werden scheint. Dazu muss man folgende Anleitungen ausführen:

- Nach dem Trennen des Steckers von der Steckdose muss man das Messer gut mit Alkohol reinigen, um das Fett zu entfernen;
- das Einstellrad abdrehen (Pos.1, Abb.5a), die Schärfeinrichtung bis zur Position anheben (Pos.2, Abb.5a), in der sie blockiert und um 180° drehen. Danach schiebt man sie bis zum Ende, und zwar so, dass sich die Schneide des Messers zwischen zwei Schärfeinrichtungen befindet. Stellrad blockieren;
- Schneidemaschine einschalten, die Taste auf die Position „I“ (ON) umschalten;
- den Knopf (Pos.3, Abb.5b) drücken und ermöglichen, dass die Schneide des Messers ungefähr 30/40 Sek. lang an der Schärfeinrichtung reibt, bis sich an der Kante der Schneide des Messers Grat bildet;
- die Tasten (Pos. 3 und 4, Abb. 5c) 3-4 Sekunden lang drücken, danach gleichzeitig loslassen.
- nach Beenden des Schärfens wird das Reinigen der Schärfeinrichtung empfohlen (Siehe Pkt.6.2.3);
- nach Beenden des Schärfens die Schneidemaschine durch die Umkehrung des Verfahrens in den ursprünglichen Zustand zurückbringen.
- Nach dem Schärfen sollte die Klinge gereinigt werden (siehe 6.2.2).



Abb. 5a



Abb. 5b

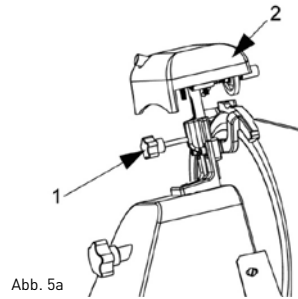

Abb. 5c

**HINWEIS: Das Beseitigen des Grates nicht über 3-4 Sekunden hinziehen, damit gefährliche Krümmungen der Schneidkante vermieden werden.**

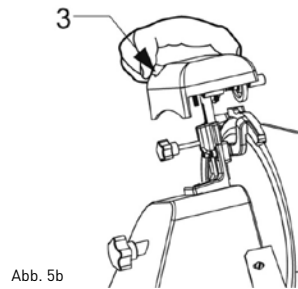
**Die Klinge sollte ausgetauscht werden, wenn sie nicht weiter geschärft werden kann oder wenn die Lücke zwischen der Kante der Klinge und dem Messerschutz 6 mm überschreitet.**

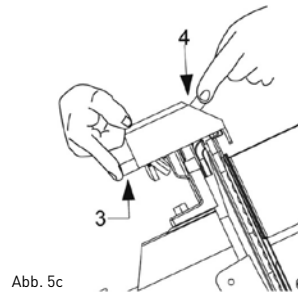

## 6. Standardmässiges reinigen

### 6.1 Allgemeine eigenschaften

- Das Reinigen der Schneidemaschine muss man mindestens einmal täglich oder häufiger durchführen – je nach Bedarf.
- Das Reinigen der Teile der Schneidemaschine, die direkt oder indirekt mit Lebensmitteln in Berührung kommen, sollte besonders genau erfolgen.
- Die Schneidemaschine darf weder mit der Spülmaschine als auch mit einem Wasserstrahl unter Druck gereinigt werden; man muss Wasser und ein neutrales Reinigungsmittel verwenden. **Verwenden Sie keine anderen Reinigungsmittel!** Ebenso dürfen keine Werkzeuge, Bürsten und andere Gegenstände verwendet werden, welche die Oberfläche der Schneidemaschine beschädigen, zum Einsatz kommen.

Vor Reinigungsbeginn muss man unbedingt:

- den Stecker der Stromversorgung aus der Steckdose ziehen, damit die Schneidemaschine völlig vom Strom getrennt wird;
- das Einstellrad auf die Position „0“ stellen.

**WARNUNG: Achten Sie auf das Restrisiko, das durch die schneidenden und/oder scharfen Flächen hervorgerufen werden kann. Falls notwendig, tragen Sie die Schutzhandschuhe (nicht mitgeliefert).**

### 6.2 Verfahrensweise beim reinigen der schneidemaschine

#### 6.2.1. Reinigen des tablett für lebensmittel

Den Wagen (Lebensmitteltablett + Arm + Stütze) kann man leicht demontieren:

- das Einstellrad auf die Position „0“ (1) stellen.
- den Wagen (Pos. 2) an das Ende des Vorschubs (Pos. a), in die Nähe der Steuerelemente stellen;
- die Schraube (Pos. 3) abschrauben, den Wagen nach oben verschieben (Pos. b);
- nach dem Abnehmen des Wagens kann man das Lebensmitteltablett mit heißem Wasser und neutralem Reinigungsmittel (pH 7) genau säubern.

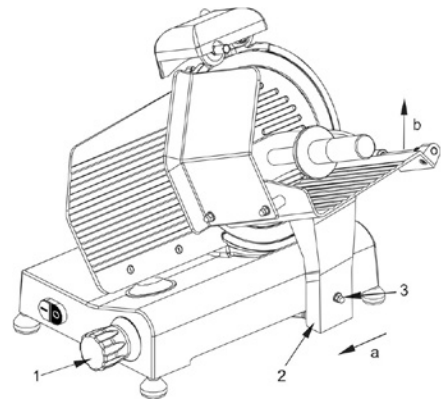

Abnehmen des Wagens

## 6.2.2. Reinigen des messers, der abdeckung des messers und der ringabdeckung des messers

Den Drehknopf der Befestigungsscheibe (1) (Siehe Abb. 6) abschrauben, damit man die Abdeckung des Messers (2) abnehmen kann.

**WARNUNG: Das Messer muss man mit einem nassen Lappen, in Metallhandschuhen, reinigen.**

Um das Messer von der anderen Seite zu waschen, muss man es abnehmen (Siehe Abb. 7).

Das Messer wird wie folgt abgenommen:

- Abdeckung des Messers abnehmen (Siehe Abb. 7);
- Schärfeinrichtung (a) abnehmen und das Einstellrad zum Regeln so drehen, damit die Vorrichtung aus Plexiglas zum Abnehmen des Messers (b) an ihm anliegt;
- 3 oder 4 (in Abhängigkeit vom Modell) Befestigungsschrauben (f) für das Messer lösen;
- die Vorrichtung aus Plexiglas (b) zum Abnehmen des Messers anlegen, und zwar so, damit die zwei Schrauben (e) in die Öffnungen im Messer gehen, das Messer drehen, bis es sich in der entsprechenden Position befindet;
- die Schraube (e) leicht andrehen.

**HINWEIS: Die Abdeckung des Messers ist mit heißem Wasser mit neutralem Reinigungsmittel zu waschen.**



Abb. 6 – Abnehmen der Abdeckung des Messers



Abb. 7 – Anlegen der Vorrichtung aus Plexiglas (b) zum Abnehmen des Messers

## 6.2.3. Reinigen der schärfeinrichtung

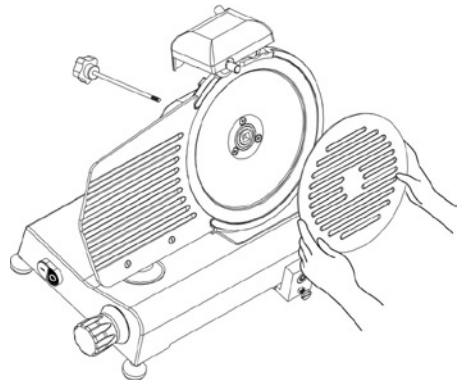
Das Waschen der Schärfeinrichtung beruht auf dem Reinigen der Steine der Schärfeinrichtung mit einer Bürste. Die Steine der Schärfeinrichtung

müssen sich in der blockierten Stellung befinden, d.h. sie müssen auf die dem Messer entgegengesetzte Seite gerichtet sein.

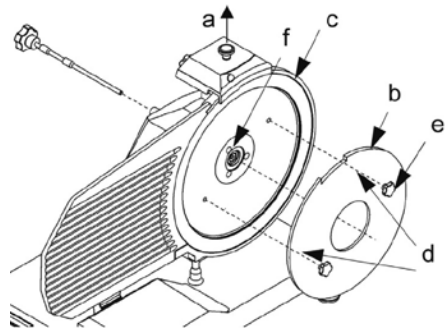
## 6.2.4. REINIGEN VAN DE DEFLECTOR

De twee schroeven (a) die de deflector vastzetten moeten worden losgedraaid om de deflector te verwijderen (zie FIG.nr. 8).

Reinig de deflector in dit stadium met warm water en een neutraal reinigingsmiddel.

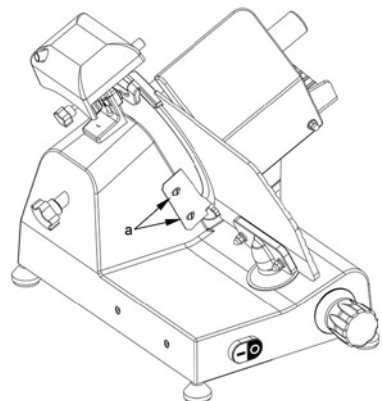

FIG.nr. 8- afbeelding van de



---

## 7. WARTUNG

### 7.1 ALLGEMEINE EIGENSCHAFTEN

Vor Beginn der Wartungsarbeiten muss man:

- den Stecker der Stromversorgungsleitung von der Steckdose trennen, um die Schneidemaschine völlig vom Strom abzutrennen.
- das Einstellrad für die Schnittbreite auf die Position „0“ stellen.

---

### 7.2 RIEMEN

Den Riemen muss man nicht regeln. Gewöhnlich tauscht man jeweils nach 3-4 Jahren aus. Dazu muss man sich mit einem autorisierten Servicedienst in Verbindung setzen.

---

### 7.3 STANDFÜSSE

Die Standfüsse können zerstört werden und ihre Elastizität verlieren, was einen negativen Einfluss auf die Stabilität der Schneidemaschine hat. In diesem Fall muss man sie auswechseln. Dazu muss man sich mit einem autorisierten Servicedienst in Verbindung setzen.

---

### 7.4 STROMVERSORGENSLEITUNG

In regelmäßigen Abständen ist der Verschleiß der Stromversorgungsleitung zu prüfen, falls notwendig sich mit einem autorisierten Servicedienst zwecks Austausch in Verbindung setzen.

---

### 7.5 MESSER

Man muss prüfen, ob das Messer sich nicht um mehr als 10 mm im Verhältnis zum ursprünglichen Durchmesser verringert hat. Zwecks Austausch muss man sich mit einem autorisierten Servicedienst in Verbindung setzen.

---

### 7.6 SCHÄRFEINRICHTUNGEN

Es ist zu prüfen, ob die Schärfeinrichtungen die entsprechenden Schleifeigenschaften während des Schärfens beibehalten. Um die Messer nicht zu beschädigen, muss man sie regelmäßig austauschen. Zu diesem Zweck muss man sich mit einem autorisierten Servicedienst in Verbindung setzen.

---

### 7.7 ÖLEN DER FÜHRUNGSSCHIENEN

In regelmäßigen Abständen muss man einige Tropfen Öl auf die runde Führung gießen, auf der sich der Wagen bewegt. Diese Tätigkeit kann man durch die Öffnung (OIL) neben dem Einstellrad ausführen.

---

### 7.8 KENNZEICHNUNG DES TASTENPANELS

Wenn die Kennzeichnung des Tastenpanels zerstört wurde, muss man sich zwecks Austausch mit einem autorisierten Servicedienst in Verbindung setzen.

---

## 8. ENTSORGUNG DES GERÄTES

### AUSGLIEDERUNG DES GERÄTES AUS DEM GEBRAUCH

Wenn aus irgendeinem Grund die Notwendigkeit besteht, das Gerät aus dem Gebrauch auszugliedern, muss man sich davon überzeugen, dass nie-

mand in der Lage sein wird, es zu benutzen: die Stromzufuhr trennen und die gesamte Elektroverbindung eliminieren.

---

## Garantie

Alle innerhalb von einem Jahr nach dem Kaufdatum festgestellten Defekte oder Mängel, die die Funktionalität des Gerätes beeinträchtigen, werden auf dem Wege der unentgeltlichen Reparatur bzw. des Austausches unter der Voraussetzung beseitigt, dass das Gerät in einer der Bedienungsanleitung gemäßen Art und Weise betrieben und gewartet wird und weder vorsätzlich vernichtet noch nicht bestimmungsgemäß genutzt wurde. Ihre Rechte aus den entsprechenden Gesetzen

bleiben davon unberührt. Eine in der Garantiefrist einzureichende Beanstandung hat die Angabe des Kaufortes und Kaufdatums und in der Anlage einen Kaufbeleg (z.B. Kassenzettel) zu enthalten.

Gemäß unserer Politik der ständigen Weiterentwicklung unserer Produkte behalten wir uns vor, Änderungen am Produkt, an seiner Verpackung und an den dokumentierten technischen Daten ohne vorherige Ankündigung vorzunehmen.

---

## Entsorgung und Umweltschutz

Wird das Gerät außer Betrieb genommen, darf es nicht über den Hausmüll entsorgt werden. Der Benutzer ist für die Übergabe des Gerätes an eine geeignete Sammelstelle für Altgeräte verantwortlich. Die Nichteinhaltung dieser Regel kann gemäß den geltenden Vorschriften über die Abfallentsorgung bestraft werden. Die getrennte Sammlung und das Recycling der Altgeräte trägt zur Schonung der natürlichen Ressourcen bei und sorgt

für eine umwelt- und gesundheitsschonende Verwertungsweise. Weitere Informationen darüber, wo Sie Ihre Altgeräte entsorgen können, erhalten Sie bei Ihrem örtlichen Entsorgungsunternehmen. Der Hersteller und der Importeur übernehmen keine Verantwortung für das Recycling sowie die umweltfreundliche Verwertung von Abfällen, weder direkt noch über ein öffentliches System.



Geachte klant,

Hartelijk dank voor de aankoop van dit Hendi apparaat. Leest u deze gebruiksaanwijzing zorgvuldig voordat u het apparaat gebruikt, dit om schade door verkeerd gebruik te voorkomen. Lees vooral de veiligheidsinstructies aandachtig door.



## Veiligheidsinstructies

- Onjuiste bediening en verkeerd gebruik van het apparaat kan ernstige schade aan het apparaat en verwonding van personen tot gevolg hebben.
- Dit apparaat is niet bedoeld voor huishoudelijk gebruik.
- Het apparaat mag alleen worden gebruikt voor het doel waarvoor het werd ontworpen. De fabrikant aanvaardt geen enkele aansprakelijkheid voor schade als gevolg van onjuiste bediening en verkeerd gebruik.
- Zorg dat het apparaat en de stekker niet met water of een andere vloeistof in aanraking komen. Mocht het apparaat onverhoopt in het water vallen, trek dan onmiddellijk de stekker uit het stopcontact en laat het apparaat controleren door een erkend vakman. Niet-naleving hiervan kan levensgevaar opleveren.
- Probeer nooit zelf de behuizing van het apparaat te openen.
- Steek geen voorwerpen in de behuizing van het apparaat.
- Raak de stekker niet met natte of vochtige handen aan.
- ⚡ **Gevaar van elektrische schokken!** Probeer het apparaat niet zelf te repareren. In het geval van storingen, laat reparaties alleen uitvoeren door gekwalificeerd personeel.
- **Gebruik nooit een beschadigd apparaat!** Als het apparaat is beschadigd, haal de stekker dan uit het stopcontact en neem contact op met de winkel.
- **Waarschuwing!** Dompel de elektrische onderdelen van het apparaat niet onder in water of andere vloeistoffen. Houd het apparaat nooit onder stromend water.
- Controleer de stekker en het netsnoer regelmatig op schade. Als de stekker of het netsnoer is beschadigd, moet het worden vervangen door de technische dienst of een soortgelijk gekwalificeerd persoon om gevaar of letsel te voorkomen.
- Zorg ervoor dat het netsnoer niet in contact komt met scherpe of hete voorwerpen en houd het uit de buurt van open vuur. Als u de stekker uit het stopcontact wilt halen, trek dan altijd aan de stekker en niet aan het netsnoer.
- Zorg ervoor dat niemand per ongeluk aan het netsnoer (of verlengsnoer) kan trekken of kan struikelen over het netsnoer.
- Houd het apparaat in de gaten tijdens gebruik.
- **Waarschuwing!** Zolang de stekker in het stopcontact zit, is het apparaat aangesloten op de voedingsbron.
- Schakel het apparaat uit voordat u de stekker uit het stopcontact trekt.
- Draag het apparaat nooit aan het netsnoer.
- Gebruik geen extra hulpmiddelen die niet worden meegeleverd met het apparaat.
- Sluit het apparaat alleen aan op een stopcontact met de spanning en frequentie die is vermeld op het typeplaatje.

- Sluit de stekker aan op een stopcontact dat eenvoudig bereikt kan worden, zodat de stekker in geval van nood onmiddellijk uit het stopcontact kan worden getrokken. Trek de stekker volledig uit het stopcontact om het apparaat volledig uit te schakelen. Gebruik de stekker om het apparaat los te koppelen van het lichtnet.
- Schakel het apparaat altijd uit voordat u de stekker uit het stopcontact trekt.
- Gebruik nooit accessoires die niet worden aanbevolen door de fabrikant. Zij kunnen mogelijk een veiligheidsrisico vormen voor de gebruiker en kunnen het apparaat mogelijk beschadigen. Gebruik alleen originele onderdelen en accessoires.
- Dit apparaat is niet geschikt voor gebruik door personen (inclusief kinderen) met een verminderd fysiek, sensorisch of geestelijk vermogen, of gebrek aan ervaring en kennis.
- Dit apparaat mag onder geen enkele omstandigheid worden gebruikt door kinderen.
- Houd het apparaat en het netsnoer buiten bereik van kinderen.
- Kinderen mogen niet met het apparaat spelen.
- Koppel het apparaat altijd los van het lichtnet als het onbeheerd wordt achtergelaten en voordat het apparaat wordt gemonteerd, gedemonteerd of gereinigd.
- Laat het apparaat nooit onbeheerd achter tijdens gebruik.

---

## Speciale veiligheidsvoorschriften

-  **WAARSCHUWING!** Haal de stekker uit het stopcontact voor reiniging, onderhoud en reparatie!
-  **WAARSCHUWING!** Vereist twee mensen om te verplaatsen.
-  **WAARSCHUWING!** Lees de instructiehandleiding voor gebruik, reiniging en onderhoud!
- U kunt alleen voedsel zonder botten dat uit de verpakking is gehaald en ontdooid snijden met het apparaat. Gebruik het apparaat niet voor het snijden van bevroren voedsel, groenten of andere doeleinden.
- Gebruik het apparaat alleen zoals beschreven in de handleiding.
- Elk ander gebruik kan leiden tot schade aan het apparaat of lichamelijk letsel.
- Dit apparaat mag enkel bediend worden door getraind personeel.
- Plaats het apparaat niet op een warmtebron (kooktoestel op benzine, elektriciteit, kolen, etc.) Houd het apparaat uit de buurt van hete oppervlakken en open vuur. Gebruik het apparaat altijd op een vlakke, stabiele, schone, hittebestendige en droge ondergrond.
- Gevaar voor letsel! Wees zeer voorzichtig tijdens het hanteren van het mes, vooral wanneer u het mes verwijdt voor het reinigen. Draag indien nodig beschermende handschoenen (niet meegeleverd).
- **Let op!** Plaats het netsnoer indien nodig op een veilige manier om te voorkomen dat mensen over het netsnoer struikelen en vallen.



- Gebruik het apparaat niet voordat het juist is gemonteerd met het mes, de beschermkap en de voedselhouder.”
- Gebruik het apparaat niet in de buurt van explosieve of ontvlambare materialen, creditcards, magnetische schijven of radio's.
- Omzeil nooit de veiligheidsmechanismen op het apparaat.
- **WAARSCHUWING:** Houd alle ventilatieopeningen in het apparaat vrij.
- **WAARSCHUWING:** Schakel het apparaat **ALTIJD** uit en trek de stekker uit het stopcontact alvorens het apparaat te reinigen, onderhouden of op te bergen.
- **WAARSCHUWING!** Houd uw handen, lange haren en kleding **ALTIJD** uit de buurt van de bewegende onderdelen.
- Laat tijdens gebruik minimaal 20 cm ruimte vrij rond het apparaat voor voldoende ventilatie.
- **WAARSCHUWING!** Wees uiterst voorzichtig bij de omgang met de snijschijven. Draag beschermende handschoenen (niet meegeleverd) indien nodig.

---

### Beoogd gebruik

- Het apparaat is bestemd voor professioneel gebruik en mag alleen worden bediend door gekwalificeerd personeel.
- Het apparaat is alleen bedoeld voor het snijden van levensmiddelen, bijv. vlees, kaas, brood, etc. Elk ander gebruik kan leiden tot schade aan het apparaat of lichamelijk letsel.
- Gebruik van het apparaat voor andere doeleinden wordt beschouwd als verkeerd gebruik van het apparaat. De gebruiker is volledig aansprakelijk voor alle risico's die voortvloeien uit verkeerd gebruik van het apparaat.

NL

---

### Installatie met aarding

Dit apparaat is geclassificeerd als beschermingsklasse I en moet worden aangesloten op een aansluiting met aarde. Aarding verlaagt de kans op elektrische schokken doordat elektrische stroom via een ontsnapingsdraad kan weglopen. Dit ap-

paraat is uitgerust met een snoer met een aardedraad en een geaarde stekker. De stekker moet in een stopcontact worden gestoken dat juist is geïnstalleerd en geaard.

---

### Inleiding

- Deze handleiding is bedoeld om klanten te voorzien van informatie over de snijmachine, de specificaties en de benodigde gebruiks- en onderhoudsinstructies om ervoor te zorgen dat het apparaat optimaal kan worden gebruikt en het rendement op de lange termijn kan worden behouden.
- Deze handleiding moet worden gebruikt door bekwame en ervaren mensen. Zij worden geïnformeerd over het gebruik van de snijmachine en het benodigde periodiek onderhoud.





---

## 1. Informatie over de snijmachine

### 1.1 Algemene voorzorgsmaatregelen

- De snijmachine mag alleen worden gebruikt door gekwalificeerde mensen die volledig op de hoogte zijn van de veiligheidsmaatregelen die worden beschreven in deze handleiding.
- Alvorens de machine wordt gebruikt door nieuw personeel moet er eerst training over het veilig gebruik van de machine worden gegeven.
- Hoewel de snijmachine is uitgerust met veiligheidsvoorzieningen op gevaarlijke punten, wordt aanbevolen de messen en bewegende onderdelen niet aan te raken.
- Haal de stekker uit het stopcontact voordat er gestart wordt met reiniging en onderhoud van het apparaat.
- Beoordeel de restrisico's zorgvuldig als de veiligheidsvoorzieningen worden verwijderd om het apparaat te reinigen en onderhouden.
- Reinigen en onderhoud vereisen hoge concentratie.
- Het is absoluut noodzakelijk om de netsnoeren regelmatig te controleren; een versleten of beschadigd netsnoer kan gebruikers blootstellen aan grote elektrische schokken.
- Als de snijmachine storingen vertoont, wordt aanbevolen het apparaat niet te gebruiken en niet zelf te proberen het apparaat te repareren; neem contact op met het servicecentrum.

- **Gebruik de snijmachine niet voor diepvriesproducten, vlees en vis met botten en andere producten dan levensmiddelen.**
- **Gebruik de snijmachine niet zonder de hulp van de vleesaandrukker, als bijna al het vlees is gesneden.**
- **Plaats uzelf niet in een gevaarlijke positie, het mes kan verwondingen veroorzaken.**

De fabrikant is niet aansprakelijk in de volgende gevallen:

- als er met de snijmachine is geknoeid door niet-geautoriseerd personeel;
- als er onderdelen zijn vervangen door niet-originele reserveonderdelen;
- als de instructies in deze handleiding niet nauwkeurig worden gevolgd;
- als de snijmachine niet wordt gereinigd en geolied met de juiste producten.

NL

---

## 1.2 Veiligheidssystemen in de snijmachine

### 1.2.1. Mechanisch veiligheidssysteem

Het mechanische veiligheidssysteem van de snijmachine die wordt beschreven in deze handleiding voldoet aan de **EU-richtlijnen 2006/42** en verordeningen **EN 1974**.

Dit veiligheidssysteem omvat (zie 1.3):

- beschermkap
- ring
- deksel voor mes
- vleesaandrukker
- knop voor vleesaandrukker met ringmoer en afstandshouder
- handbescherming op de snijplank



### 1.2.2. Elektrisch veiligheidssysteem

De snijmachine is uitgerust met:

- een microschakelaar die de snijmachine stopt in het geval de trekstang voor de beschermkap wordt verwijderd [zie FIG. nr. 1]; de microschakelaar voorkomt dat de snijmachine opnieuw wordt gestart als de beschermkap niet in de uitschakelstand is gezet.
- een relais in de schakelkast dat vereist dat de snijmachine opnieuw moet worden gestart indien er een stroomonderbreking optreedt.

Hoewel de CE-versies van snijmachines worden geleverd met elektrische en mechanische beveiligingen (als de snijmachine in gebruik is en voor onderhouds- en reinigingshandelingen), zijn er nog altijd **RESTRISICO'S** die niet volledig geëlimineerd kunnen worden; deze risico's worden vermeld in deze handleiding onder de kopjes met de tekst **WAARSCHUWING**. Het mes en andere onderdelen van de machine kunnen snijwonden en verwondingen veroorzaken.

### 1.3 Onderdelen snijmachine

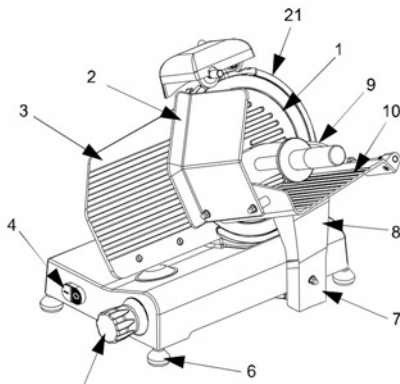
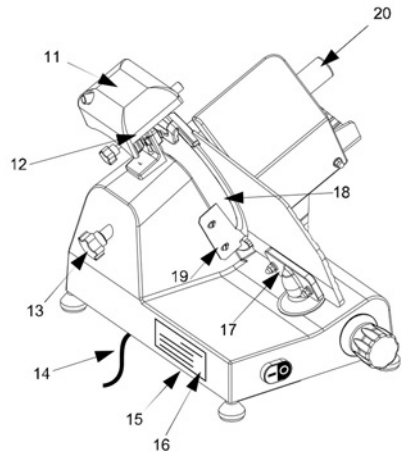

FIG. nr. 1



1. Beschermkap	12. Vergrendelknop slijper
2. Handbescherming	13. Trekstang voor beschermkap
3. Diktemeter (plaat)	14. Netsnoer
4. Paneel met drukknoppen	15. Voetstuk
5. Draaiknop	16. Typeplaatje - serienummer
6. Voetje	17. Ondersteuning diktemeter
7. Vergrendelmoer slede	18. Mes
8. Steel	19. Deflector
9. Vleespers	20. Knop vleespers
10. Snijplank	21. Ring
11. Slijper	

## 2. Technische gegevens

### Afmetingen, gewicht, eigenschappen

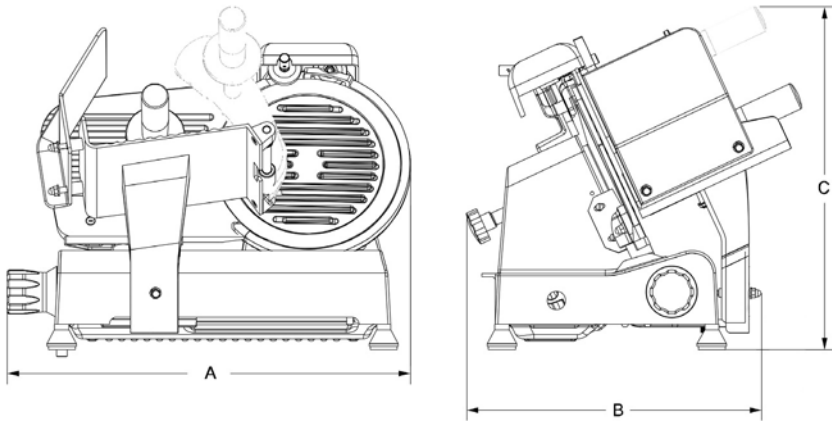

TABLE 1

Model	U.m.	210215	210222	210246
Ø Mes	mm	250	250	300
Motor	Watt	150	150	250
	Pk	0.2	0.2	1/3
Voeding		230V ~50Hz		
Snijdikte	mm	11	11	14
Rails van slede	mm	245	245	245
Afmetingen snijplank	mm	230x230	230x230	250x275
A x B x C	mm	494x402x398	494x402x398	615x494x477
Nettogewicht (ca.)	Kg	16,4	16,4	24,5
Geluidsniveau	dB (A)	<70	<70	<70
Waterdichtheidsklasse		IP33		
Beschermingsklasse		klasse I		

NL

## 3. Levering van de snijmachine

### 3.1 Transport van de snijmachine

De snijmachines worden zorgvuldig verpakt en daarna verzonden vanuit onze magazijnen; het pakket bevat:

- a) een kartonnen doos
- b) de snijmachine
- c) twee plastic polyfoam pakketten
- d) een wiel & een V-riem
- e) handleiding

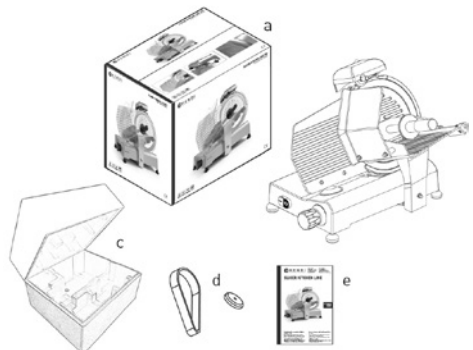

### 3.2 Pakket controleren bij aankomst

Als er geen externe schade wordt geconstateerd bij aankomst van het pakket, open het dan en controleer of alle onderdelen aanwezig zijn. Als het pakket schade heeft geleden door ruwe behandeling, hobbels of de weg of harde stoten, moet de vervoerder worden geïnformeerd over ontstane schade; er moet bovendien binnen drie dagen

vanaf de afleverdatum op de transportdocumenten een gedetailleerd rapport worden ingevuld over de omvang van de schade. **Kantel de verpakking niet!** Zorg er tijdens transport voor dat de doos wordt opgetild bij alle vier de hoeken (parallel aan de grond).

### 3.3 Verwijderen verpakking

De verpakkingsmaterialen (kartonnen doos, pallets, plastic bandjes en polyurethaan) zijn vast stedelijk afval en kunnen daarom eenvoudig worden verwijderd.

Als de snijmachine wordt geïnstalleerd in landen waar specifieke regelgeving van kracht is, dan moeten de verpakkingsmaterialen worden verwijderd in overeenstemming met deze regelgeving.

## 4. Installatie

### 4.1 De snijmachine installeren

De snijmachine moet worden geïnstalleerd op een werktafel die geschikt is voor de afmetingen van de snijmachine, zoals getoond in tabel 1-2-3 (op basis van het model); De werktafel moet daarom voldoende groot, waterpas, droog, glad, bestand en stabiel zijn en de machine moet op een hoogte van 80 cm van de grond worden geplaatst.

De machine moet bovendien worden geïnstalleerd in een kamer met een maximale luchtvochtigheid

van 75% zonder zoutoplossing en een temperatuur tussen +5°C en 35°C, dit wil zeggen op een plaats die niet zal leiden tot defecten of storingen.

**Belangrijk:** Plaats het apparaat niet op een warmtebron (kooktoestel op benzine, elektriciteit, kolen, etc.) Houd het apparaat uit de buurt van hete oppervlakken en open vuur. Gebruik het apparaat altijd op een vlakke, stabiele, schone, hittebestendige en droge ondergrond.

### 4.2 Elektrische aansluiting

Sluit de snijmachine aan op een 230V ~50Hz stroombron. Controleer of de aarding volledig operationeel is.

Controleer bovendien of de eigenschappen op het typeplaatje en het serienummer overeenkomen met de informatie op de vrachtbrief en pakbon.

Als de draairichting onjuist is, draai dan twee van de drie netsnoeren in de stekker of in het stopcontact om.

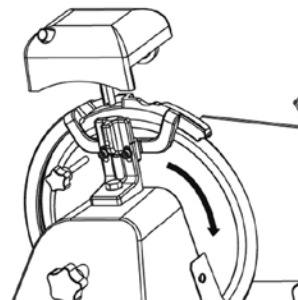

De draairichting van het mes

### 4.3 Functiecontrole

Voordat u de snijmachine test, moet u controleren of de snijplank is geblokkeerd en daarna de functionaliteit testen volgens de volgende procedures:

- druk op de inschakelknop "I" (AAN) en de uitschakelknop "0" (UIT);
- controleer het snijden van de snijplank en vleesaan-drukker;

- controleer de werking en het instellen van de plaat met behulp van de draaiknop;
- controleer de werking van de slijper;
- controleer of de snijmachine stopt met functioneren door de trekstaaf voor de beschermkap los te draaien.

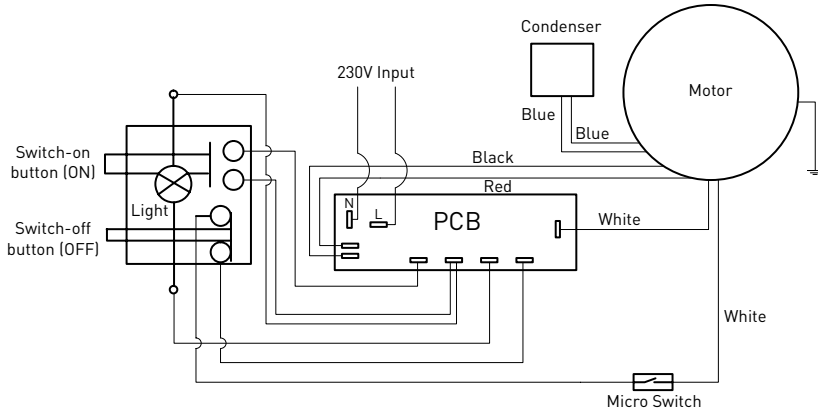

## 5. Gebruik van de snijmachine

### 5.1 Bedieningselementen

De bedieningselementen zitten aan de linkerkant van het voetstuk, zoals getoond in de onderstaande afbeelding.

1. Draaiknop voor instellen snijdikte.
2. Uitschakelknop "0" (zwart)
3. Inschakelknop "I" (Wit)

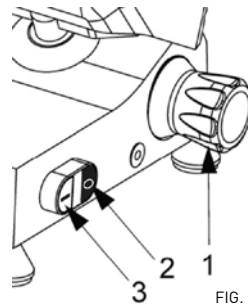

FIG. nr. 2



## 5.2 Plaatsen en snijden van voedingsmiddelen

**WAARSCHUWING:** Te snijden producten mogen alleen op de snijplank worden geplaatst als de draaiknop in de stand "0" staat. Let goed op het mes en de scherpe randen.

De procedure is als volgt:

- zodra het product op de snijplank is geplaatst en tegen de plaat is geplaatst, stopt u het met de arm met aanvatpunten;
- gebruik de draaiknop om de gewenste snijdikte in te stellen;
- om ongelukken te voorkomen moet de persoon die snijdt correct en recht voor de machine staan: plaats de rechterhand op de vleesaandrukker, en daarna de linkerhand naast de deflector (**raak het mes niet aan**); het lichaam moet loodrecht op het werkoppervlak staan (zie FIG. nr. 3a). **WAARSCHUWING: besteed veel aandacht aan: er mogen geen onderdelen van uw lichaam in contact komen met het mes** (zie FIG. nr. 3b);

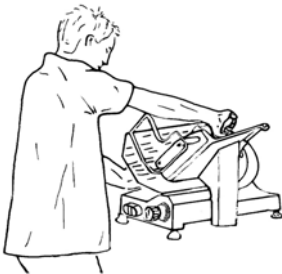

FIG. nr. 3a – Juiste positie



FIG. nr. 3b – Slechte positie

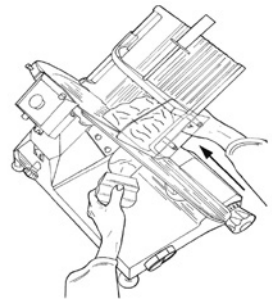

FIG. nr. 4 – Vlees snijden

- druk op de inschakelknop "1";
- druk de slede (snijplank + vleesaandrukker + steel) soepel richting het mes zonder met de vleesaandrukker druk uit te oefenen op de levensmiddelen, omdat deze door de zwaartekracht druk uitoefenen op de diktemeter. Het mes snijdt voedingsmiddelen eenvoudig door en plakjes worden door de deflector naar de opvangplaat geleid (zie FIG. nr. 11);
- gebruik de snijmachine niet zonder voedingsmiddelen;
- zet de draaiknop, zodra de voedingsmiddelen zijn gesneden, in de stand "0" en schakel de machine uit door de schakelaar in de stand "0" te zetten;
- slijp het mes als de plakjes een ruw of rafelig oppervlak hebben en het snijden moeilijk wordt (zie 5.3).

## 5.3 Het mes slijpen

**WAARSCHUWING:** Alvorens het mes te slijpen, is het belangrijk alert te blijven voor **RESTRISICO'S** (zie 1.2.2) die betrekking hebben op gevaar voor verwondingen indien de onderstaande instructies niet worden gevolgd.

Het mes moet periodiek worden geslepen en, zodra het bot wordt, moeten de volgende instructies worden uitgevoerd:

- reinig het mes zorgvuldig met alcohol om vet te verwijderen nadat de stekker uit het stopcontact is getrokken;
- schroef de knop (1) los, til (a) de slijper (2) op tot aan de vergrendelpositie en draai de slijper 180°(b) (zie FIG. nr. 5 a). Laat de slijper daarna bewegen tot het uiteinde (c) zodat het mes tussen de twee slijpmolens is gepositioneerd. Vergrendel de knop;

- schakel de snijmachine in door op de inschakelknop "1" (AAN) te drukken;
- druk op de kleine knop (3) (zie FIG. nr. 5b), laat het mes voor ongeveer 30/40 sec. tegen de slijpmolen draaien om braam te produceren op de rand van het mes;
- druk tegelijkertijd op de knoppen voor 3/4 seconden (3 en 4) en laat ze daarna tegelijkertijd los (zie FIG. nr. 5c);
- er wordt aanbevolen om de slijpmolens te reinigen na het slijpen (zie 6.2.3);
- Plaats het mes, zodra het slijpen is voltooid, terug op zijn originele plek door de procedure in omgekeerde volgorde te volgen.
- na het slijpen, moet het mes worden gereinigd (See 6.2.2)

**OPMERKING:** Niet langer dan 3/4 seconden afbramen om gevaarlijke verdraaiingen van de snijkant van het mes te voorkomen.

Het mes moet worden vervangen als het niet meer kan worden geslepen of als de afstand tussen de rand van het mes en de beschermkap groter is dan 6mm.

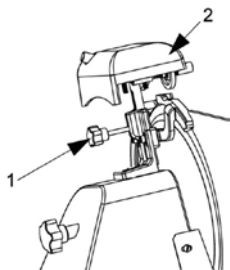

FIG. nr.

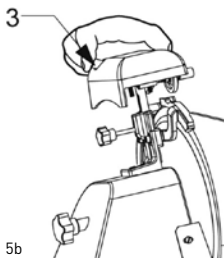

FIG. nr. 5b

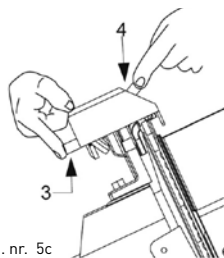

FIG. nr. 5c

## 6. Normaal reinigen

### 6.1 Algemene stappen

- Het reinigen van de snijmachine moet minimaal één keer er dag of, indien nodig, vaker worden uitgevoerd.
- De reinigingshandelingen moet extreem nauwkeurig worden uitgevoerd voor alle onderdelen van de snijmachine die direct of indirect in contact komen met voedingsmiddelen.
- De snijmachine mag niet worden gereinigd met een waterreiner en waterstralen met hoge druk, gebruik in plaats daarvan water en een neutraal reinigingsmiddel. **Gebruik geen andere reinigingsmiddelen.** Gereedschappen, borstels en andere apparaten die het oppervlak van de snijmachine waarschijnlijk kunnen beschadigen mogen niet worden gebruikt.

Alvorens reinigingshandelingen uit te voeren is het noodzakelijk om:

- de stekker uit het stopcontact te trekken om de snijmachine volledig te isoleren van de rest van het elektrische circuit;
- de draaiknop voor het instellen van de plaat in de stand "0" te zetten.

**WAARSCHUWING:** Let op de restrisico's door snijden en/of scherpe randen. Draag indien nodig beschermende handschoenen (niet meegeleverd).

NL

## 6.2 Reinigingsprocedure snijmachine

### 6.2.1. Reinigen snijplank

De slede (snijplank + arm + steel) kan eenvoudig worden verwijderd:

- zet de draaiknop in de stand "0" (1);
- zet de slede (2) aan het uiteinde van zijn rails (a) in de buurt van de bedieningselementen;
- draai de moer (3) los, schuif de slede omhoog (b);
- nadat u de slede heeft verwijderd is het mogelijk om de snijplank nauwkeurig te reinigen met warm water en een neutraal reinigingsmiddel (PH 7).

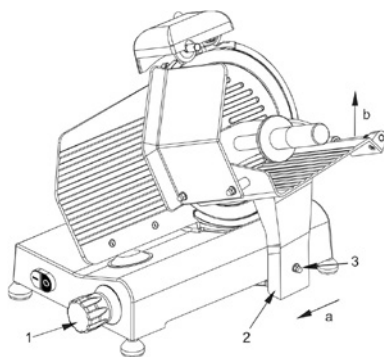

Het losmaken van de slede



## 6.2.2. Het mes, de beschermkap en de ring reinigen

Schroef de knop van de trekstaaf (1) los (zie FIG. nr. 6) om de beschermkap (2) los te maken.

**WAARSCHUWING: de reiniging van het mes moet worden uitgevoerd met metalen handschoenen (3) en een natte doek.**

Om het mes op het tegenoverliggende oppervlak te reinigen, is het noodzakelijk het mes te verwijderen (zie FIG. nr. 7).

Het mes moet als volgt worden verwijderd:

- demonteer de deksel van het mes (zie FIG. nr. 7);
- verwijder (a) de slijper en open het diktemes met de draaiknop om ervoor te zorgen dat verwijderingsinstrument van het mes (b) zich hecht aan het mes;
- draai de 3 of 4 schroeven (f) los (afhankelijk van het model) die het mes vastzetten;
- druk het Plexiglas verwijderingsinstrument voor het mes tegen het mes om het goed te koppelen met de twee schroefgaten (e) op het mes, draai het mes totdat het de juiste positie bereikt;
- draai de schroef (e) niet overdreven hard aan.

**N.B. de beschermkap moet worden gereinigd met warm water en een neutraal reinigingsmiddel.**

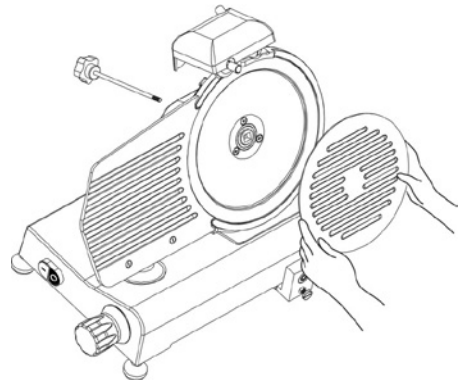

FIG. nr. 6 – Het losmaken van de beschermkap

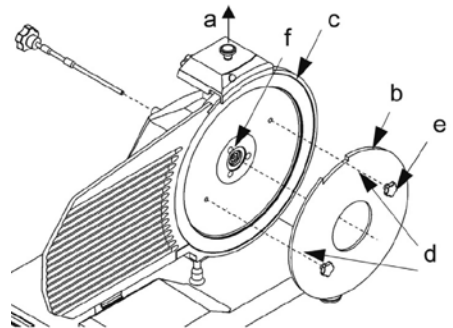

FIG. nr. 7 – Het masker plaatsen om het mes te verwijderen

## 6.2.3. De slijper reinigen

Het reinigen van de slijper wordt uitgevoerd door met een borstel tegen de slijpmolens te wrijven; de slijpmolens moeten in een veilige stand worden

gezet. Dit houdt in dat ze naar de zijde tegenover het mes moeten worden gedraaid.



---

## 6.2.4. Reinigen van de deflector

De twee schroeven (a) die de deflector vastzetten moeten worden losgedraaid om de deflector te verwijderen (zie fig. Nr. 8).

Reinig de deflector in dit stadium met warm water en een neutraal reinigingsmiddel.

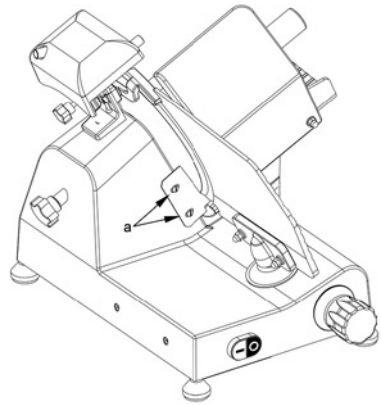

FIG.nr. 8- afbeelding van de

---

## 7. Onderhoud

### 7.1 Algemene stappen

Alvorens onderhoud uit te voeren is het noodzakelijk om:

- De stekker uit het stopcontact te trekken om de snijmachine volledig van los te koppelen van het elektrisch circuit.
- De draaiknop voor het instellen van de dikteplaat in de stand "0" te zetten.

---

### 7.2 Riem

De riem mag niet worden aangepast. Over het algemeen moet de riem na 3/4 jaar worden vervangen; in dit geval dient u contact op te nemen met een erkend servicecenter.

---

### 7.3 Voetjes

De voetjes kunnen slijten en hun elasticiteit verliezen en daarmee de stabiliteit van de snijmachine reduceren. In dit geval moeten ze worden vervangen.

---

### 7.4 Netsnoer

Controleer het netsnoer periodiek op slijtage. Als het netsnoer is versleten of beschadigd, neem dan contact op met het servicecenter om het te laten vervangen.

---

### 7.5 Mes

Controleer of het mes niet meer dan 10mm van zijn oorspronkelijke diameter verliest. Als u het wilt laten vervangen, neem dan contact op met het servicecenter.

---

### 7.6 Slijpmolens

Controleer of de slijpmolens hun schurende eigenschappen behouden tijdens het slijpen. Ze moeten op tijd worden vervangen om schade aan het mes te

voorkomen, neem daarom indien nodig contact op met het servicecenter om de slijpmolens te vervangen.

---

### 7.7 Smering van schuifgeleiders

Van tijd tot tijd moet u enkele oliedruppels (uit het olieflesje dat is meegeleverd met de snijmachine) gieten op de ronde staaf waarlangs de slede heen en

weer schuift; deze handeling kan worden uitgevoerd door de opening (oil) naast de draaiknop.



---

## 7.8 Label van het paneel met drukknoppen

Als het label van het paneel met drukknoppen is beschadigd, neem dan contact op met servicecenter om het te vervangen.

---

## 8. Verwijdering van de machine

### De machine buiten gebruik stellen

Als u, om wat voor reden dan ook, besluit dat u de machine buiten gebruik wilt stellen, zorg er dan voor dat niemand gebruik kan maken van de machine: haal de

stekker uit het stopcontact en koppel alle elektrische aansluitingen los.

---

### Garantie

Elk defect waardoor de werking van het apparaat nadelig wordt beïnvloed dat zich binnen één jaar na aankoop van het apparaat voordoet, wordt gratis hersteld door reparatie of vervanging, mits het apparaat conform de instructies is gebruikt en onderhouden en niet op enigerlei wijze verkeerd is behandeld of misbruikt. Dit laat onverlet uw bij wet bepaalde rechten. Als de garantie van kracht is, vermeld dan waar en wanneer u het apparaat

hebt gekocht en sluit een aankoopbewijs bij (bijv. kassabon of factuur).

Gezien ons streven naar voortdurende verdere productontwikkeling behouden wij ons het recht voor, zonder voorafgaande kennisgeving wijzigingen aan te brengen aan product, verpakking en documentatie.

---

### Verwijdering & milieu

Bij de buitengebruikstelling van het apparaat, mag het niet met het overige huisafval worden verwijderd. In plaats daarvan is het uw verantwoordelijkheid om uw afgedankte apparatuur in te leveren bij een daartoe aangewezen inzamelpunt. Het niet opvolgen van deze regel kan worden bestraft in overeenstemming met de geldende voorschriften voor afvalverwerking. De gescheiden inzameling en recycling van uw afgedankte apparatuur ten tijde van buitengebruikstelling helpt bij de instand-

houding van natuurlijke hulpbronnen en waarborgt dat de apparatuur wordt gerecycled op een manier die de volksgezondheid en het milieu beschermt. Voor meer informatie over waar u uw afval kunt inleveren voor recycling kunt u contact opnemen met uw lokale afvalverwerkingsbedrijf. De fabrikant en importeurs nemen geen verantwoordelijkheid voor de recycling, behandeling en ecologische verwijdering, hetzij rechtstreeks of via een openbaar systeem.

Szanowny Kliencie,

Dziękujemy za zakup urządzenia firmy Hendi. Prosimy o uważne zapoznanie się z niniejszą instrukcją przed podłączeniem urządzenia, aby uniknąć uszkodzeń spowodowanych niewłaściwą obsługą. Należy zwrócić szczególną uwagę na zasady bezpieczeństwa.

## WAŻNE ZASADY BEZPIECZEŃSTWA



- Nieprawidłowa obsługa i niewłaściwe użycie mogą spowodować poważne uszkodzenie urządzenia lub zranienie osób.
- Urządzenie stosuj wyłącznie zgodnie z przeznaczeniem. Producent i/lub Sprzedawca nie ponosi żadnej odpowiedzialności za szkody spowodowane nieprawidłową obsługą i niewłaściwym użytkowaniem urządzenia.
- Urządzenie nie jest przeznaczone do użytku domowego.
- W czasie użycia zabezpiecz urządzenie i wtyczkę kabla zasilającego przed kontaktem z wodą lub innymi płynami. W mało prawdopodobnym przypadku zanurzenia urządzenia w wodzie, natychmiast wyciągnij wtyczkę z kontaktu, a następnie zleć kontrolę urządzenia specjalście. Nieprzestrzeganie tej instrukcji może spowodować zagrożenie życia.
- Nigdy nie otwieraj samodzielnie obudowy urządzenia.
- Nie wtykaj żadnych przedmiotów w obudowę urządzenia.
- Nie dotykaj wtyczki kabla zasilającego wilgotnymi rękami.
- ⚠ **Ryzyko porażenia prądem!** Regularnie kontroluj stan wtyczki i kabla. W przypadku wykrycia uszkodzenia wtyczki lub kabla, zleć naprawę w wyspecjalizowanym punkcie naprawczym.
- **Nigdy nie używaj uszkodzonego urządzenia!** W przypadku, gdy urządzenie spadnie lub ulegnie uszkodzeniu w inny sposób, przed dalszym użyciem zawsze zleć przeprowadzenie kontroli i ewentualną naprawę w wyspecjalizowanym punkcie naprawczym.
- **Ostrzeżenie!** Nie zanurzaj elektrycznych części urządzenia w wodzie lub w innych płynach. Nigdy nie trzymaj urządzenia pod bieżącą wodą.
- Nigdy nie naprawiaj urządzenia samodzielnie może to spowodować zagrożenie życia.
- Chroń kabel zasilający przed kontaktem z ostrymi lub gorącymi przedmiotami i chroń go przed otwartym ogniem. Jeżeli chcesz odłączyć urządzenie z kontaktu, zawsze chwytaj za wtyczkę, nigdy nie ciągnij za kabel.
- Zabezpiecz kabel (lub przedłużacz), aby nikt przez omyłkę nie wyciągnął go z kontaktu ani się o niego nie potknął.
- Urządzenie powinno być używane tylko do celów, dla których zostały pierwotnie zaprojektowane.
- Kontroluj funkcjonowanie urządzenia w czasie użytkowania.
- Dzieci nie uświadamiają sobie zagrożeń, jakie może spowodować użycie urządzeń elektrycznych. Nigdy nie pozwalaj dzieciom posługiwać się elektrycznymi urządzeniami gospodarstwa domowego bez nadzoru.
- Gdy urządzenie nie jest używane oraz zawsze przed czyszczeniem, odłącz je od źródła zasilania, wyciągając wtyczkę z kontaktu.

PL



- **Uwaga!** Jeżeli wtyczka kabla zasilającego jest podłączona do kontaktu, urządzenie cały czas pozostaje pod napięciem.
- Wyłącz urządzenie, zanim wyciągniesz wtyczkę z kontaktu.
- Nigdy nie przenoś urządzenia za kabel zasilający.
- Nie używaj akcesoriów innych niż dostarczone z urządzeniem.
- Urządzenie można podłączać wyłącznie do gniazda o napięciu i częstotliwości zgodnej z danymi znajdującymi się na tabliczce znamionowej.
- Unikaj przeciążenia.
- Po użyciu wyłącz urządzenie wyjmując wtyczkę z gniazda.
- Instalacja elektryczna musi odpowiadać krajowym i lokalnym przepisom.
- Z urządzenia nie mogą korzystać osoby (także dzieci), u których stwierdzono osłabione zdolności fizyczne, sensoryczne lub umysłowe, albo którym brakuje odpowiedniej wiedzy i doświadczenia, chyba że odbywa się to pod nadzorem lub zgodnie z instrukcjami osoby odpowiedzialnej za ich bezpieczeństwo.

## Szczególne zasady bezpieczeństwa

-  **UWAGA!** Odłącz wtyczkę przed czyszczeniem, konserwacją lub naprawą!
-  **UWAGA!** Wymagana obsługa przez dwie osoby!
-  **UWAGA!** Przeczytaj instrukcję obsługi przed uruchomieniem, czyszczeniem lub konserwacją!
  - Produkty przeznaczone do krojenia muszą być rozmrożone, bez kości i rozpakowane. Urządzenie nie jest przeznaczone do krojenia żywności mrożonej, warzyw lub do innego celu.
  - Korzystaj z urządzenia wyłącznie w sposób opisany w instrukcji.
  - Każde inne zastosowanie może prowadzić do uszkodzenia urządzenia lub obrażeń ciała.
  - To urządzenie może być obsługiwane wyłącznie przez przeszkolony personel.
  - Nie umieszczaj urządzenia na przedmiotach generujących ciepło (kuchenka gazowa, elektryczna itp). Utrzymywaj urządzenie z dala od gorących powierzchni i otwartego ognia. Korzystaj z urządzenia wyłącznie na równej, stabilnej, poziomej, czystej i suchej powierzchni odpornej na wysokie temperatury.
  - **Uwaga, ryzyko zranienia!** Podczas obsługi noża, konieczna jest wzmożona ostrożność, zwłaszcza podczas demontażu ostrza. W razie potrzeby założyć rękawice ochronne (nie dotychczasowe).
  - **Uwaga!** Zabezpieczyć przewód zasilający, tak aby zapobiec przed przypadkowym potknięciem lub upadkiem
  - Nie korzystać z urządzenie przed poprawnym zamocowaniem noża, osłony noża oraz tacki na jedzenie.
  - Gebruik het apparaat niet in de buurt van explosieve of ontvlambare materialen, creditcards, magnetische schijven of radio's.

- Omzeil nooit de veiligheidsmechanismen op het apparaat.
- **WAARSCHUWING:** Houd alle ventilatieopeningen in het apparaat vrij.
- **WAARSCHUWING:** Schakel het apparaat **ALTIJD** uit en trek de stekker uit het stopcontact alvorens het apparaat te reinigen, onderhouden of op te bergen.
- **WAARSCHUWING!** Houd uw handen, lange haren en kleding **ALTIJD** uit de buurt van de bewegende onderdelen.
- Laat tijdens gebruik minimaal 20 cm ruimte vrij rond het apparaat voor voldoende ventilatie.
- **WAARSCHUWING!** Wees uiterst voorzichtig bij de omgang met de snijschijven. Draag beschermende handschoenen (niet meegeleverd) indien nodig.

---

### Przeznaczenie

- Urządzenie przeznaczone jest do zastosowania profesjonalnego i powinno być obsługiwane wyłącznie przez wykwalifikowany personel.
- Urządzenie jest przeznaczone tylko do krojenia artykułów spożywczych, np. mięsa, sery, pieczywo itp. Użycie urządzenia w jakimkolwiek innym celu może prowadzić do jego uszkodzenia lub do obrażeń ciała.
- Wykorzystanie urządzenia w jakimkolwiek innym celu uznane będzie za wykorzystanie niezgodne z przeznaczeniem. Użytkownik będzie wyłącznie odpowiedzialny za nieprawidłowe wykorzystanie urządzenia.

---

### Uziemienie

Jest to urządzenie klasy I i musi być uziemione. W przypadku wystąpienia zwarcia elektrycznego, uziemienie zmniejsza ryzyko porażenia prądem elektrycznym, zapewniając drogę wyjścia prądu elektrycznego. Urządzenie jest wyposażone

w kabel z przewodem uziemiającym z wtyczką z uziemieniem. Wtyczka musi być podłączona do gniazdka, które jest prawidłowo zainstalowane i uziemione.

PL

---

### Wprowadzenie

- Niniejsza instrukcja ma na celu przedstawienie użytkownikom informacji o krawalnicy i jej specyfikacji oraz dostarczenie niezbędnych instrukcji dotyczących użytkowania i konserwacji urządzenia w celu zapewnienia jego optymalnej eksploatacji i zachowania jego efektywności przez długi czas.
- Niniejsza instrukcja jest przeznaczona dla wykwalifikowanych osób posiadających odpowiednie umiejętności, ma za zadanie poinformować ich o użytkowaniu i okresowej konserwacji krawalnicy.



## 1. Informacje o kraljnicy

### 1.1 Ogólne środki ostrożności

- Kraljnica może być obsługiwana wyłącznie przez odpowiednio wykwalifikowane osoby, które zapoznane są ze środkami bezpieczeństwa opisanymi w instrukcji.
- W przypadku zmian personelu, należy przeprowadzić szkolenie.
- Mimo że kraljnica jest wyposażona w zabezpieczenia niebezpiecznych miejsc, nie dotykać noża ani ruchomych elementów.
- Przed przystąpieniem do mycia i konserwacji, odłącz kraljnicę od zasilania.
- Należy wziąć pod uwagę ryzyko resztkowe, kiedy zabezpieczenia są zdjęte w celu przeprowadzenia mycia i konserwacji.
- Mycie i konserwacja wymagają skupienia.
- Regularna kontrola przewodu zasilającego jest absolutnie konieczna. Zużyty lub uszkodzony przewód może stanowić duże ryzyko porażenia prądem.
- Jeśli kraljnica działa nieprawidłowo koniecznie zaprzestań jej użytkowania i powstrzymaj się od samodzielnej naprawy. Skontaktuj się z autoryzo-

wanym serwisem. **Nie wolno używać kraljnicy do krojenia zamrożonych produktów, mięsa z kośćmi lub ryb z ości ani innych produktów innych niż żywnościowe.**

- **Nie wolno obsługiwać kraljnicy bez pomocy dociskacza, kiedy do pokrojenia pozostał mały kawałek mięsa.**
- **Nie przyjmować niebezpiecznych pozycji, nóż może powodować obrażenia.**

Producent i/lub sprzedawca nie ponosi odpowiedzialności w następujących przypadkach:

- jeśli w kraljnicę ingerował nieupoważniony personel;
- jeśli niektóre części zostały wymienione na nieoryginalne części zamienne;
- jeśli instrukcje zawarte w niniejszym dokumencie nie są dokładnie przestrzegane;
- jeśli kraljnica nie jest czyszczona i oliwiona odpowiednimi produktami.

PL

### 1.2 Systemy bezpieczeństwa zamontowane w kraljnicy

#### 1.2.1. Mechaniczny system bezpieczeństwa

Mechaniczny system bezpieczeństwa kraljnicy opisany w niniejszej instrukcji jest zgodny z dyrektywami WE 2006/42 oraz regulacjami EN 1974. System bezpieczeństwa składa się z (patrz 1.3):

- ostony noża
- pierścienia

- obudowy noża
- dociskacza do mięsa
- pokrętła dociskacza do mięsa z nakrętką i podkładką dystansową
- ostona dłoni przy tacce na żywność

#### 1.2.2. Elektryczny system bezpieczeństwa

Kraljnica wyposażona jest w:

- mikroprzełącznik, który wyłącza kraljnicę jeśli drążek mocujący ostonę noża (poz.13, rys.1) został wyjęty; mikroprzełącznik nie pozwala na ponowne uruchomienie kraljnicy jeśli ostona nie jest ustawiona w pozycji wyłączonej.
- przekaźnik w skrzynce sterującej, który wymusza ponowne uruchomienie kraljnicy w przypadku wystąpienia przerwy w dostawie prądu.

Mimo że kraljnice zgodne z WE są wyposażone w zabezpieczenia elektryczne i mechaniczne (kiedy kraljnica pracuje oraz w trakcie konserwacji i mycia), wciąż istnieje **RYZYKO RESZTKOWE**, którego nie da się całkowicie wyeliminować. Ryzyko takie jest wyszczególnione w instrukcji pod znakiem **OSTRZEŻENIE**. Nóż i inne części urządzenia mogą prowadzić do skaleczeń i obrażeń.



### 1.3 Części krajalnicy

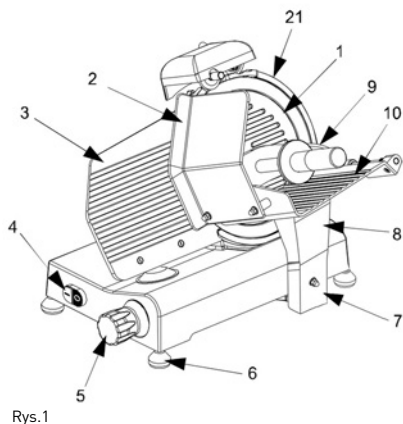

Rys.1

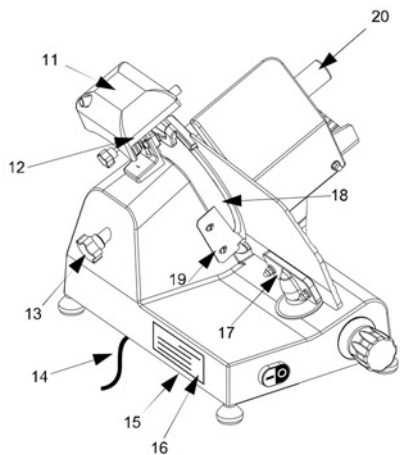

1. Ostrza noża	12. Pokrętko blokady ostrzałki
2. Ostrza dłoni	13. Dźwignia mocująca ostrza noża
3. Regulator grubości (płyta oporowa)	14. Przewód zasilający
4. Panel przycisków	15. Podstawa
5. Pokrętko regulacji grubości cięcia	16. Tabliczka znamionowa - numer seryjny
6. Nóżki	17. Wspornik regulatora grubości
7. Śruba blokady wózka	18. Nóż
8. Wspornik	19. Deflektor
9. Dociskacz żywności	20. Uchwyt dociskacza do mięsa
10. Tacka na żywność	21. Ostrza pierścieniowa noża
11. Ostrzałka	

PL



## 2. Dane techniczne

### Wymiary całkowite, waga, charakterystyka urządzenia

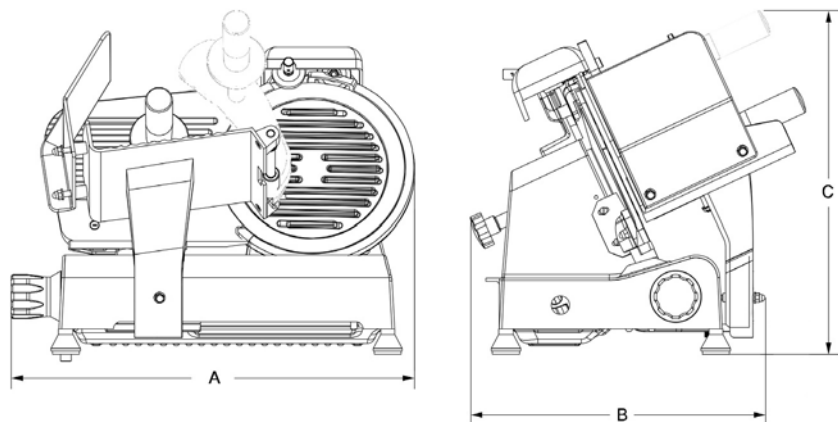

TABLICA 1

Parametr	Jednostki miary.	210215	210222	210246
Średnica noża	mm	250	250	300
Silnik	Wat	150	150	250
	KM:	0.2	0.2	1/3
Zasilanie		230V ~50Hz		
Grubość krojenia	mm	11	11	14
Zakres wózka	mm	245	245	245
Rozmiar tacki	mm	230x230	230x230	250x275
A x B x C	mm	494x402x398	494x402x398	615x494x477
Waga netto (ok.)	Kg	16,4	16,4	24,5
Poziom hałasu	dB (A)	<70	<70	<70
Współczynnik szczelności		IP33		
Klasa ochronności		Klasa I		

## 3. Dostawa krajalnicy

### 3.1 Wysyłka krajalnicy

Krajalnice są odpowiednio pakowane, a następnie wysyłane z magazynów. Opakowanie zawiera:

- kartonowe pudetko
- krajalnicę
- dwa opakowania z pianki polietylenowej
- koto ściernie ostrzałki oraz pas przenoszący napęd z silnika na nóż
- instrukcję

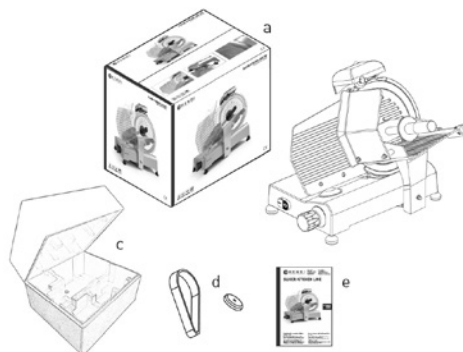



### 3.2 Sprawdzenie zawartości paczki przy dostawie

Jeśli przy dostawie nie stwierdzono zewnętrznych uszkodzeń, otworzyć paczkę i sprawdzić, czy zawiera wszystkie elementy. Jeśli przesyłka była przenoszona nieostrożnie, jest wgnieciona lub zniszczona, poinformować dostawcę o wszelkich uszkodzeniach. Niezwłocznie przy dostawcy wy-

pełnić szczegółowo odpowiedni formularz z firmy kurierskiej dotyczący zakresu uszkodzeń i/lub braków urządzenia. Późniejsze reklamacje nie będą uznawane. **Nie przewracać paczki!** W trakcie transportu podnosić karton za 4 narożniki (równoległe do ziemi).

### 3.3 Utylizacja opakowania

Elementy opakowania (kartonowe pudetko, palety, folia i poliuretan) należą do odpadów komunalnych, zatem można je łatwo zutylizować.

Jeśli krajalnica będzie instalowana w krajach, gdzie obowiązują szczególne przepisy, opakowanie zutylizować zgodnie z lokalnymi przepisami.

## 4. Instalacja

### 4.1 Ustawianie krajalnicy

Krajalnica musi być ustawiona na blacie roboczym odpowiednim do całkowitych wymiarów krajalnicy, wskazanych w „TABLICY 1” (w zależności od modelu). Błat musi być odpowiednio duży, dobrze wypoziomowany, suchy, gładki, wytrzymały, stabilny i umieszczony na wysokości 80 cm od ziemi.

Ponadto urządzenie musi być ustawione w pomieszczeniu o max. wilgotności 75%, o temperaturze od +5°C do +35°C, czyli w warunkach, które nie spowodują usterek krajalnicy.

**UWAGA:** Nie umieszczać urządzenia na przedmiotach generujących ciepło (kuchenka gazowa, elektryczna itp). Utrzymywać urządzenie z dala od gorących powierzchni i otwartego ognia. Korzystać z urządzenia wyłącznie na równej, stabilnej, poziomej, czystej i suchej powierzchni odpornej na wysokie temperatury.

### 4.2 Podłączenie do sieci

Krajalnica wyposażona jest w przewód zasilający oraz wtyczkę typu europejskiego.

Podłączyć krajalnicę do źródła zasilania 230V-50Hz. Bezwzględnie sprawdzić, czy uziemienie działa prawidłowo.

Bezwzględnie sprawdzić wartości na tabliczce znamionowej – czy numer seryjny odpowiada wskazaniom na liście przewozowym.

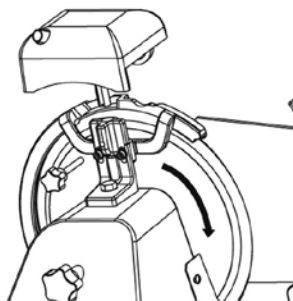

Kierunek obrotu noża



### 4.3 Schemat elektryczny

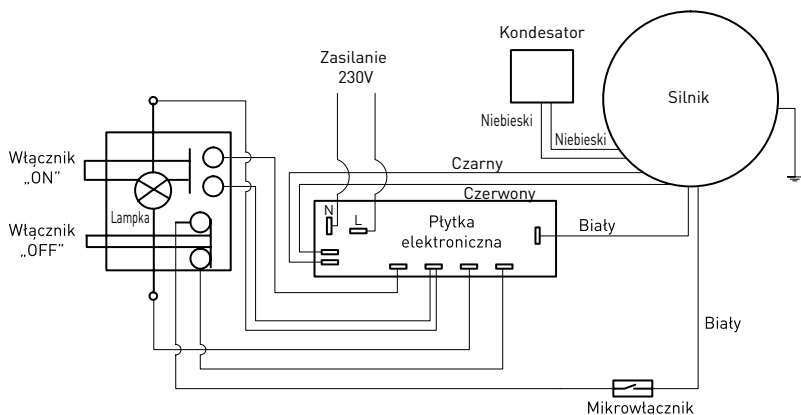

### 4.4 Sprawdzanie działania

Przed przetestowaniem krajalnicy sprawdzić, czy tacka na żywność jest zablokowana. Następnie sprawdzić działanie zgodnie z poniższymi wskazówkami:

- nacisnąć przycisk włączania „I” (ON) i wyłączenia „0” (OFF);
- sprawdzić przesuw tacki na żywność oraz dociska-cza do mięsa;

- sprawdzić działanie i regulację podstawki za pomocą pokrętła regulacyjnego;
- sprawdzić działanie ostrzałki;
- sprawdzić, czy krajalnica wyłączy się po odkręceniu dźwężka mocującego osłonę noża.

PL

## 5. Obsługa krajalnicy

### 5.1 Elementy sterowania

Elementy sterowania są umieszczone po lewej stronie podstawy, jak pokazano na poniższym rysunku.

Położenie elementów sterowania (patrz Rys.2)

1. Pokrętło regulacyjne do ustawiania grubości cięcia plasterów.
2. Przycisk wyłączenia „0” (czarny kolor)
3. Przycisk włączania „I” (biały kolor)

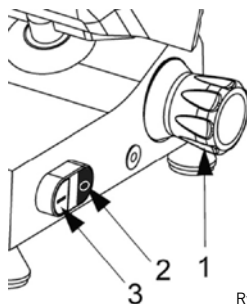

Rys. 2

## 5.2 Układanie i krojenie żywności

**OSTRZEŻENIE:** Produkty przeznaczone do krojenia mogą być układane na tacce na żywność tylko jeśli pokrętko regulacyjne jest ustawione w położeniu „0”, należy też zwrócić szczególną uwagę na nóż i ostre krawędzie.

Procedura przebiega następująco:

- po umieszczeniu produktu na tacce na żywność i oparciu o podstawkę, zablokować go ramieniem z uchwytyami;
- obracać pokrętko regulacyjne w celu otrzymania pożądanego grubości plasterów;
- aby uniknąć wypadków, osoba obsługująca kralajnicę musi stać przodem do urządzenia w odpowiedniej pozycji: opręć prawą rękę na dociskaczu do mięsa, a lewą obok deflektora (**nie dotykać noża**); ciało musi być w pozycji prostopadłej do blatu roboczego (patrz Rys. 3a). **OSTRZEŻENIE:** Zwrócić

szczególną uwagę: żadna część ciała nie może mieć kontaktu z nożem (patrz Rys. 3b);

- nacisnąć przycisk włączania „I”;
- równomiernie przesuwać wózek (tacka na żywność + dociskacz do mięsa + wspornik) w kierunku noża, nie dociskając żywności dociskaczem, ponieważ jest dociskana do podstawki pod własnym ciężarem. Nóż z łatwością potnie żywność, a plasty zostaną poprowadzone przez deflektor na tackę (patrz Rys.4);
- nie obsługiwać kralajnicy bez żywności;
- po pocięciu żywności ustawić pokrętko regulacyjne w pozycji „0” i wyłączyć urządzenie, ustawiając przetacznik w pozycji „0”;
- naostrzyć nóż jak tylko pocięte kawałki będą nierówne lub postrzępione, a krojenie stanie się utrudnione (patrz.pkt. 5.3).



Rys. 3a – Prawidłowa pozycja



Rys. 7b – Zła pozycja

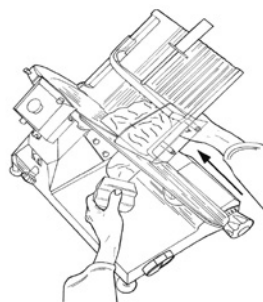

Rys. 4 – Krojenie mięsa

## 5.3 Ostrzenie noża

**OSTRZEŻENIE:** Przed przystąpieniem do ostrzenia noża należy zwrócić uwagę na RYZYKO RESZTKOWE (patrz pkt.1.2.2), które odnosi się do ryzyka obrażeń w przypadku nieprzestrzegania poniższych instrukcji.

Nóż musi być ostrzony co jakiś czas, kiedy tylko stanie się tępy. Należy wypełnić szczegółowe instrukcje:

- po odłączeniu wtyczki od gniazdka, dobrze wyczyścić nóż alkoholem, aby usunąć tłuszcz;
- odkręcić pokrętko (poz.1, Rys.5a), unieść ostrzałkę (poz.2, Rys.5a) do pozycji w której się zablokuje i obrócić o 180°.

Następnie przesunąć ją do końca, tak aby ostrze noża znajdowało się pomiędzy dwiema ostrzałkami. Zablokować pokrętko;

- włączyć kralajnicę, przetaczając przycisk do pozycji „I” (ON);
- nacisnąć guzik (poz.3, Rys.5b), pozwolić, aby ostrze noża ocierało się o ostrzałkę przez około 30/40 sekund, aż na krawędzi ostrza noża utworzy się zadziór;
- naciskać jednocześnie przyciski (poz. 3 i 4, Rys 5c) przez 3-4 sekundy, następnie puścić jednocześnie.
- wyczyścić ostrzałki po zakończeniu ostrzenia (patrz pkt.6.2.3);
- po zakończeniu ostrzenia, przywrócić kralajnicę do pierwotnego stanu poprzez odwrócenie procedury.
- Po ostrzeniu bezwzględnie umyć nóż kralajnicy (patrz 6.2.2).



**UWAGA:** Nie przeciągać usuwania zadziorów powyżej 3-4 sek., aby uniknąć niebezpiecznego skrzywienia krawędzi tnącej.

Ostrze wymienić, gdy nie ma możliwości dalszego ostrzenia noża lub gdy odległość między krawędzią ostrza a ostoną noża przekracza 6 mm.

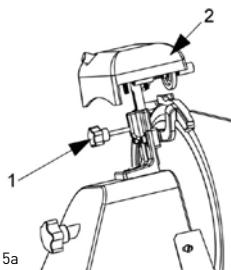

Rys. 5a

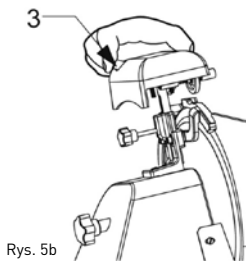

Rys. 5b

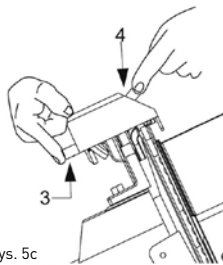

Rys. 5c

## 6. Standardowe mycie

### 6.1 Cechy ogólne

- Mycie krawalniczy przeprowadzaj przynajmniej raz dziennie lub częściej, w zależności od potrzeby.
- Mycie musi być szczególnie dokładne w przypadku części krawalniczych mających bezpośredni lub pośredni kontakt z żywnością.
- Krawalniczy nie wolno czyścić myjką ani strumieniem wody pod ciśnieniem, używaj tylko wody i neutralnego detergentu. **Nie stosować innych detergentów.** Nie wolno używać narzędzi, szczotek i innych przedmiotów, które mogą uszkodzić powierzchnię krawalniczy.

Przed przystąpieniem do czyszczenia koniecznie:

- odłącz wtyczkę zasilania od gniazdka, aby całkowicie odciąć krawalnicę od prądu;
- ustaw pokrętkę regulującą w pozycji „0”.

**OSTRZEŻENIE:** Zwróć uwagę na ryzyko resztkowe spowodowane tnącymi i/lub ostrymi powierzchniami. W razie potrzeby założyc rękawice ochronne (nie dołączone).

### 6.2 Procedura mycia krawalniczy

#### 6.2.1. Mycie tacki na żywność

Wózek (tacka na żywność + ramię + wspornik) można łatwo zdemontować:

- ustaw pokrętkę regulującą w pozycji „0” (1).
- ustaw wózek (poz. 2) na końcu przesuwu (poz. a), w pobliżu elementów sterowania;
- odkręć śrubę (poz. 3), przesunąć wózek w górę (poz. b);
- po zdemontowaniu wózka dokładnie umyj tackę na żywność przy pomocy gorącej wody i neutralnego detergentu (pH 7).

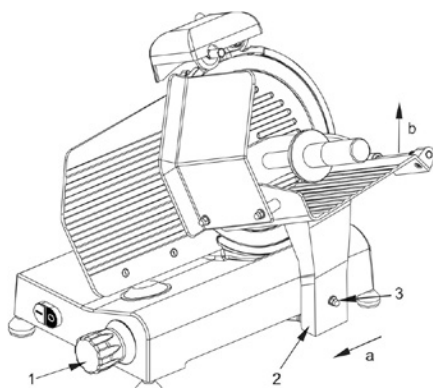

Zdemontowanie wózka.

## 6.2.2. Mycie noża, ostony noża i ostony pierścieniowej noża

Odkręć pokrętło drążka mocującego (1) (patrz Rys. 6), aby zdjąć ostonę noża (2).

**OSTRZEŻENIE: nóż czyścić mokną szmatką, w metalowych rękawicach.**

Aby umyć nóż z drugiej strony, zdejmij go (patrz Rys. 7).

Nóż zdejmuje się w następujący sposób:

- zdjęć ostonę noża (patrz rys. 7);
- zdjęć ostrzałkę (a) i obrócić pokrętło regulujące, aby przyrząd z plexi do zdejmowania noża (b) przylegał do niego;
- poluzować 3 lub 4 (w zależności od modelu) śruby (f) mocujące nóż;
- przyłożyć przyrząd z plexi (b) do zdejmowania noża, tak aby dwie śruby (e) weszły do otworów w nożu, obracać nóż, aż znajdzie się w odpowiedniej pozycji;
- lekko dokręcić śrubę (e).

**UWAGA: ostonę noża myć gorącą wodą z neutralnym detergentem.**

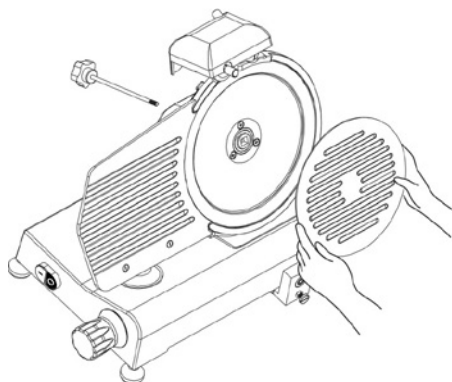

Rys. 6 – Zdejmowanie ostony noża

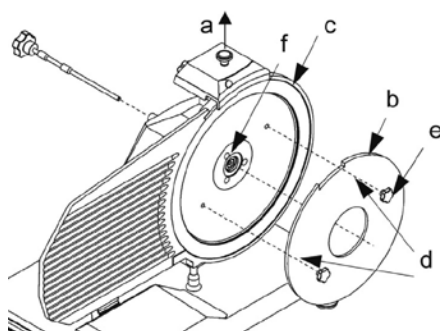

Fig. 7 – Zakładanie przyrządu z plexi (b) w celu zdjęcia noża

## 6.2.3. Mycie ostrzałki

Mycie ostrzałki polega na wyczyszczeniu kamieni ostrzałki szczotką. Kamienie ostrzałki muszą znajdować się w pozycji zablokowanej, czyli muszą być zwrócone w stronę przeciwną do noża.

## 6.2.4. Mycie deflektora

Aby zdjąć deflektor odkręć dwie śruby (a) mocujące (patrz Rys. 8).

Umyj deflektor gorącą wodą z neutralnym detergentem.

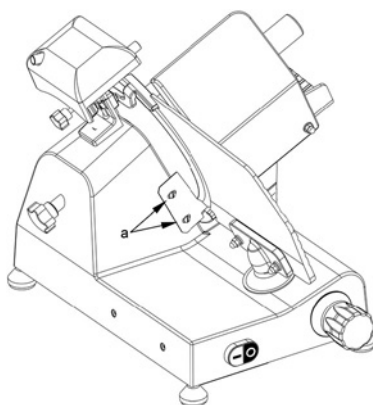

Fig. 8 - Widok na deflektor

---

## 7. Konserwacja

### 7.1 Cechy ogólne

Przed przystąpieniem do konserwacji:

- Odłącz wtyczkę zasilania od gniazdka, aby całkowicie odciąć krajalnicę od prądu.
- Ustaw pokrętło regulujące grubość cięcia w pozycji „0”.

---

### 7.2 Pasek

Nie regulować paska. Zazwyczaj wymieniać go po 3-4 latach. W tym celu konieczne skontaktuj się z autoryzowanym serwisem.

---

### 7.3 Nóżki

Nóżki mogą ulec zniszczeniu i utracić elastyczność, co ma negatywny wpływ na stabilność krajalnicy. W takim przypadku bezwzględnie je wymienić. W tym celu konieczne skontaktuj się z autoryzowanym serwisem.

---

### 7.4 Przewód zasilający

Okresowo sprawdzać zużycie przewodu zasilającego, w razie konieczności skontaktuj się z „autoryzowanym serwisem” w celu jego wymiany.

---

### 7.5 Nóż

Regularnie sprawdzaj, czy nóż nie zmniejszył się o więcej niż 10 mm w stosunku do pierwotnej średnicy. W celu wymiany noża, skontaktuj się z autoryzowanym serwisem.

---

### 7.6 Ostrzałki

Regularnie sprawdzaj, czy ostrzałki zachowały odpowiednie właściwości ściernie w trakcie ostrzenia. Aby nie uszkodzić noża, muszą być one okresowo wymieniane. W tym celu konieczne skontaktuj się z autoryzowanym serwisem.

---

### 7.7 Oliwienie przewodnic

Co jakiś czas nalej kilka kropli oleju na okrągłą przewodnicę, po której porusza się wózek. Czynność tę wykonaj przez otwór (OIL) obok pokrętła regulacyjnego.

---

### 7.8 Oznakowanie panelu przycisków

Jeśli oznakowanie panelu przycisków uległo uszkodzeniu, skontaktuj się bezwzględnie z autoryzowanym serwisem w celu jego wymiany.

---

## 8. Utylizacja urządzenia

### Wyłączanie urządzenia z użytku

Jeśli z jakiegoś powodu zajdzie konieczność wyłączenia urządzenia z użytku, upewnij się, że nikt nie będzie w stanie go użyć: odłącz je od prądu aby wyeliminować potencjalne zagrożenia elektryczne.

## Gwarancja

Każda usterka powodująca zte funkcjonowanie urządzenia, która ujawni się w ciągu jednego roku od zakupu, zostanie bezpłatnie usunięta lub urządzenie zostanie wymienione na inne, pod warunkiem, że było użytkowane i konserwowane zgodnie z instrukcją obsługi i nie było wykorzystywany do innych celów lub w jakikolwiek inny niewłaściwy sposób. Nie narusza to innych praw użytkownika, wynikających z przepisów prawa. W przypadku ko-

rzystania z gwarancji, należy podać miejsce i czas zakupu urządzenia, dotychczas do niego dowód zakupu (np. paragon).

Zgodnie z naszą polityką ciągłego udoskonalania produktów zastrzegamy sobie prawo do wprowadzania zmian w produkcie, opakowaniu oraz specyfikacjach zawartych w dokumentacji bez uprzedniego powiadomienia.

## WYCOFANIE Z UŻYTKOWANIA I OCHRONA ŚRODOWISKA

### Pamiętaj!

**Nie wyrzucaj zużytego sprzętu łącznie z innymi odpadami**

**Nie demontuj zużytych urządzeń zawierających niebezpieczne składniki na własną rękę!**

**Grożą Ci za to kary grzywny!**

Po zakończeniu eksploatacji produktu nie wolno gromadzić razem z odpadami komunalnymi, tylko należy odstawić do punktu odbioru odpadów elektrycznych i elektronicznych. Użytkownik ponosi odpowiedzialność za przekazanie wycofanego z użytkowania urządzenia do punktu gospodarowania odpadami. Nieprzestrzeganie tej zasady może być karane zgodnie z lokalnie obowiązującymi przepisami dotyczącymi gospodarowania odpadami. Jeśli urządzenie wycofane z użytkowania jest po prawnie odebrane jako osobny odpad, może zostać przetworzone i zutylicowane w sposób przyjazny dla środowiska, co zmniejsza negatywny wpływ na środowisko i zdrowie ludzi. Aby uzyskać więcej informacji dotyczących dostępnych usług w zakresie odbioru odpadów, należy skontaktować się z lokalną firmą odbierającą odpady.



**Symbol przekreślonego kosza na śmieci oznacza, że tego produktu nie wolno wyrzucać do zwykłych pojemników na odpady.**

Zużyte urządzenia elektryczne i elektroniczne mogą zawierać niebezpieczne składniki np. rtęć, ołów, kadm lub freon. Jeśli tego typu substancje przedostaną się w sposób niekontrolowany do środowiska, spowodują skażenie wody i gleby, a także wpłyną niekorzystnie na zdrowie ludzi i zwierząt.

Właściwe postępowanie ze użytym sprzętem zapobiega potencjalnym negatywnym konsekwencjom dla środowiska naturalnego i ludzkiego zdrowia.

Jednocześnie oszczędzamy naturalne zasoby naszej Ziemi wykorzystując powtórnie surowce uzyskane z przetworzenia sprzętu.



Cher client,

Merci d'avoir acheté cet appareil de HENDI. Veuillez lire attentivement ce mode d'emploi avant de brancher l'appareil afin d'éviter tout endommagement pour cause d'usage abusif. Veuillez notamment lire les consignes de sécurité avec la plus grande attention.

## Règles de sécurité

- L'utilisation abusive et le maniement incorrect de l'appareil peuvent entraîner une grave détérioration de l'appareil ou provoquer des blessures.
- Cet appareil n'est pas destiné à un usage domestique.
- L'appareil doit être utilisé uniquement pour le but il a été conçu. Le fabricant décline toute responsabilité en cas de dommage consécutif à un usage abusif ou un maniement incorrect.
- Veuillez à tenir l'appareil et la prise électrique hors de portée de l'eau ou de tout autre liquide. Si malencontreusement l'appareil tombe dans l'eau, débranchez immédiatement la prise électrique et faites contrôler l'appareil par un réparateur agréé. La non-observation de cette consigne entraîne un risque d'accident mortel.
- Ne tentez jamais de démonter vous-même le bâti de l'appareil.
- N'enfoncez aucun objet dans la carcasse de l'appareil.
- Ne touchez pas la prise avec les mains mouillées ou humides.
-  **Risque d'électrocution!** Ne tentez jamais de réparer l'appareil. Tous défauts et dysfonctionnement doivent être supprimés par le personnel qualifié.
- **N'utilisez jamais l'appareil endommagé!** Débranchez l'appareil endommagé de l'alimentation électrique et contactez votre revendeur.
- **Avertissement:** N'immergez pas les pièces électriques de l'appareil dans l'eau ou dans d'autres liquides. Ne mettez pas l'appareil sous l'eau courante.
- Vérifiez régulièrement la fiche et le câble d'alimentation pour les dommages. La fiche ou le câble d'alimentation endommagé(e) transmettent pour la réparation au service ou à une personne qualifiée, pour prévenir tous les menaces ou les blessures possibles.
- Assurez-vous que le câble d'alimentation n'est pas en contact avec les objets pointus ou chauds ; gardez le câble loin des flammes nues. Pour retirer la fiche de la prise murale, tirez toujours en tenant la fiche et non le câble d'alimentation.
- Protégez le câble d'alimentation (ou la rallonge) contre le débranchement accidentel de la prise murale. Le câble doit être posé de manière ne provoquant pas les chutes accidentelles.
- Surveillez en permanence l'appareil pendant l'utilisation.
- **Avertissement !** Si la fiche est insérée dans la prise murale, l'appareil doit être considéré comme branché à l'alimentation.
- Avant de retirer la fiche de la prise, éteignez l'appareil !
- Ne transportez jamais l'appareil en tenant le câble.
- N'utilisez aucuns accessoires qui n'ont pas été fournis avec l'appareil.
- L'appareil doit être branché à la prise murale avec une tension et la fréquence indi-

FR







quées sur la plaque signalétique.

- Insérez la fiche à la prise murale située dans un endroit facilement accessible de sorte qu'en cas de panne l'appareil puisse être immédiatement déconnecté. Pour éteindre complètement l'appareil, débranchez-le de la source d'alimentation. Pour cela, retirez la fiche à l'extrémité du câble d'alimentation de la prise murale.
- Eteignez l'appareil avant de débrancher l'appareil de la prise!
- N'utilisez jamais les accessoires non recommandés par le fabricant. L'utilisation des accessoires non recommandés peut présenter des risques pour l'utilisateur et provoquer les dommages à l'appareil. Utilisez uniquement des pièces et accessoires originaux.
- Cet appareil n'est pas apte à être utilisé par des personnes (enfants compris) avec capacités physiques, sensorielles ou intellectuelles diminuées ou ne possédant pas l'expérience et les connaissances suffisantes.
- Ne laissez jamais les enfants utiliser l'appareil.
- L'appareil et le câble d'alimentation doivent être stockés hors de la portée des enfants.
- Ne permettez pas aux enfants d'utiliser l'appareil pour jouer
- Débranchez toujours l'appareil de l'alimentation s'il doit être laissé sans surveillance et également avant le montage, le démontage et le nettoyage.
- Ne laissez jamais l'appareil sans surveillance lorsqu'il est utilisé.

---

## Regles de securite particulieres

-  **ATTENTION!** Débranchez avant de nettoyer, d'entretenir ou de réparer!
-  **ATTENTION!** Manipulation à deux personnes requises!
-  **ATTENTION!** Lire le manuel d'instructions avant toute utilisation, nettoyage ou entretien!
- Les produits à découper doivent être décongelés, sans os ou emballage. L'appareil n'est pas destiné à découper les aliments surgelés, les légumes ou à d'autres fins.
- Utilisez l'appareil uniquement conformément aux instructions présentées au mode d'emploi.
- Toute autre utilisation peut entraîner des dommages à l'appareil ou des blessures.
- Cet appareil peut être utilisé uniquement par un personnel qualifié.
- Ne placez pas l'appareil sur les objets générant de la chaleur (cuisinière à gaz, électrique etc.). Tenez l'appareil loin des surfaces chaudes et des flammes nues. Utilisez l'appareil uniquement sur une surface plane, horizontale, stable, propre et sèche résistant à des températures élevées.
- Attention, risque de blessures ! Pendant la manipulation d'une lame il est nécessaire de garder la plus grande prudence, en particulier lors du démontage de la lame. S'il n'est nécessaire, portez des gants de protection (non fournis).
- **Attention !** Protégez le câble d'alimentation pour éviter de trébucher ou tomber.



- N'utilisez pas l'appareil avant d'installer correctement la lame, la protection de la lame ou le plateau pour la nourriture.
- N'utilisez pas l'appareil à proximité de matériaux explosifs ou inflammables, de cartes de crédits, de disques magnétiques ou de radios.
- Ne modifiez jamais les verrous de sécurité.
- **AVERTISSEMENT** : N'obstruez pas les orifices de ventilation.
- **AVERTISSEMENT** : Rappelez-vous TOUJOURS d'éteindre et de débrancher l'appareil de la source d'alimentation avant de nettoyer, d'entretenir ou de remplacer les accessoires.
- **AVERTISSEMENT !** Rappelez-vous TOUJOURS de ne pas porter de vêtements amples et de ne pas toucher les parties mobiles avec vos mains nues et d'attacher vos cheveux.
- Assurez un espace d'au moins 20 cm autour de l'appareil, pour garantir une ventilation adéquate pendant l'utilisation.
- **AVERTISSEMENT !** Faites une attention particulière lorsque vous touchez les disques à trancher. Si nécessaire, portez des gants de protection (non fournis).

---

### Destination de l'appareil

- L'appareil est destiné à un usage professionnel et ne doit être utilisé que par du personnel qualifié.
- L'appareil est conçu uniquement pour trancher des aliments, par ex. viande, fromage, pain, etc. L'utilisation de l'appareil à d'autres fins peut entraîner des dommages ou des blessures.
- L'utilisation de l'appareil à d'autres fins sera considérée comme une utilisation inappropriée. L'utilisateur sera seul responsable de l'utilisation incorrecte de l'appareil.

---

### Mise à la terre

La vitrine réfrigérant est un appareil de la 1ère classe de protection et doit être obligatoirement mis à la terre. La mise à la terre réduit le risque de choc électrique grâce à un conduit évacuant

le courant électrique. L'appareil est équipé d'un conduit avec la mise à la terre et la prise de terre. N'insérez pas la fiche à la prise murale si l'appareil n'a pas été correctement installé et mis à la terre.

---

### Introduction

- Le présent mode d'emploi a pour l'objectif de présenter aux utilisateurs les informations sur la trancheuse et les spécifications et de fournir les instructions nécessaires pour l'utilisation et l'entretien de l'appareil afin d'assurer son fonctionnement optimale et préserver l'efficacité pendant une longue période.
- Le présent mode d'emploi est destiné aux personnes qualifiées ayant de bonnes compétences et doit informer sur l'utilisation et l'entretien périodique de la trancheuse.

---

## 1. Informations sur la trancheuse

### 1.1 Précautions générales

- La trancheuse doit être utilisée uniquement par les personnes qualifiées qui ont lu les informations sur les mesures de sécurité présentées dans le mode d'emploi.
- En cas de changement de personnel, il est nécessaire d'organiser la formation.
- Bien que la trancheuse est équipée des éléments de protection des endroits dangereux, il est recommandé de ne pas toucher la lame ou les pièces mobiles.
- Débranchez la prise électrique avant de nettoyer l'appareil.
- Prenez en considération le risque résiduel lorsque les éléments de protection sont retirés pour effectuer le nettoyage et l'entretien.
- Le nettoyage et l'entretien exigent de la concentration.
- Il est absolument nécessaire de contrôler le câble d'alimentation. Le câble d'alimentation usé ou détérioré peut présenter un risque élevé de choc électrique.
- Si la trancheuse ne fonctionne pas correctement, il est conseillé de cesser de l'utiliser et de ne pas effectuer la réparation. Veuillez contacter un centre de service autorisé.

- **Il est interdit d'utiliser la trancheuse pour couper les produits congelés, la viande et les poissons avec les os ou d'autres produits, autres que la nourriture.**
- **Ne pas utiliser la trancheuse à l'aide de l'équerre de maintien quand il vos reste à couper un petit morceau de viande.**
- **Ne pas prendre une position dangereuse puisque la lame peut provoquer les dommages.**

Le fabricant et/ou le vendeur n'assume aucune possibilité dans les cas suivants:

- si la trancheuse a été réparé par les personnes non autorisées;
- si certaines pièces ont été remplacées par des pièces de rechanges non originales;
- si les instructions contenues dans le présent document ne sont pas strictement respectées;
- si la trancheuse n'est pas nettoyée et graissée en utilisant les produits adéquats.

FR

---

## 1.2 SYSTEMES DE SECURITE INSTALLES DANS LA TRANCHEUSE

### 1.2.1. Systeme de securite mecanique

Le système de sécurité mécanique de la trancheuse décrit dans le présent mode d'emploi est conforme aux directives CE **2006/42** et à la norme **EN 1974**.

Le système de sécurité est constitué de (voir 1.3):

- protection de la lame
- anneau
- boîtier de la lame
- équerre de maintien
- bouton de réglage de l'équerre de maintien de viande avec la rondelle entretoise
- protection de la main près du plateau de nourriture



## 1.2.2. SYSTEME DE SECURITE ELECTRONIQUE

La trancheuse est équipée en :

- microinterrupteur qui désactive la trancheuse si la barre de fixation de la protection de la lame (pos. 1.3, figure 1) a été supprimé ; le microinterrupteur ne permet pas le redémarrage de la trancheuse si la protection n'est pas positionnée dans la position d'arrêt.
- relais dans la boîte de commande qui force le redémarrage dans la trancheuse en cas de panne de courant.

Bien que les trancheuses sont en conformité avec les dispositions CE et sont équipées des éléments de protection électroniques et mécaniques (quand la trancheuse fonctionne et lors du nettoyage et de l'entretien), il y a toujours un **RISQUE RESIDUEL** qui ne peut pas être complètement éliminé. Un tel risque est spécifié dans le mode d'emploi sous le symbole **AVERTISSEMENT**. La lame et d'autres parties de l'appareil peuvent entraîner des blessures et des dommages.

## 1.3 Parties de la trancheuse

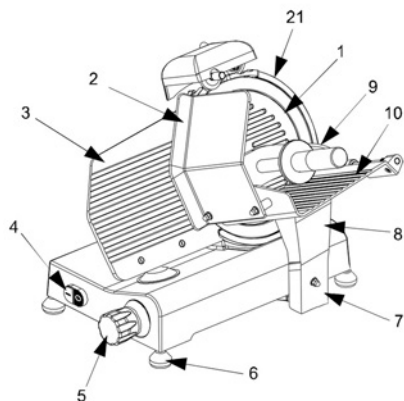
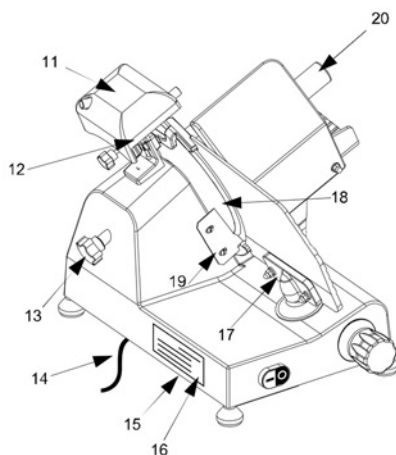

Fig. 1



1. Plaque couvre-lame	12. Bouton de verrouillage de l'affûteuse
2. Protection de la main	13. Barre de fixation de la plaque couvre-lame
3. Bouton de réglage de l'épaisseur (plaque de retenue)	14. Câble de l'alimentation
4. Panneau de touches	15. Châssis
5. Bouton de réglage	16. Plaque signalétique - numéro de série
6. Pieds	17. Support du régulateur de l'épaisseur
7. Vis pour le réglage de verrouillage du chariot	18. Lame
8. Support	19. Déflecteur
9. Equerre de maintien du produit	20. Bouton de réglage de l'équerre de maintien de la viande
10. Plateau pour la nourriture	21. Protection annulaire de la lame
11. Affûteuse	

## 2. Paramètres techniques

### Dimensions, poids, caractéristiques



TABLEAU 1

Paramètre	Unité de mesure	210215	210222	210246
Diamètre de la lame	mm	250	250	300
Moteur	Watt	150	150	250
	KM:	0.2	0.2	1/3
Puissance		230V ~50Hz		
Épaisseur de coupe	mm	11	11	14
Portée du chariot	mm	245	245	245
Dimensions du plateau	mm	230x230	230x230	250x275
A x B x C	mm	494x402x398	494x402x398	615x494x477
Poids net (env.)	Kg	16,4	16,4	24,5
Niveau de bruit	dB (A)	<70	<70	<70
Classe de résistance à l'eau		IP33		
Classe de protection		Classe I		

FR

## 3. Livraison de la trancheuse

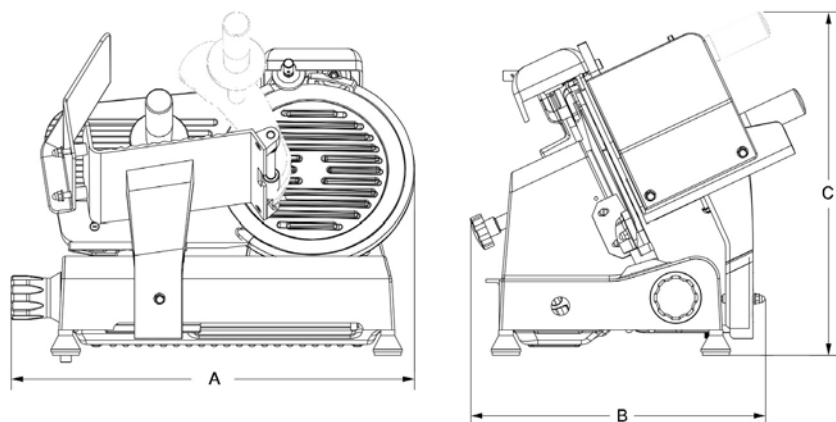
### 3.1 Expédition de la trancheuse

Les trancheuses sont correctement emballées, ensuite expédiées à partir des entrepôts. L'emballage comprend:

- a) boîte de carton
- b) trancheuse
- c) deux emballages en mousse de polyéthylène
- d) roue abrasive de l'affûteuse et la courroie de transfert d'entraînement du moteur à la lame
- e) mode d'emploi

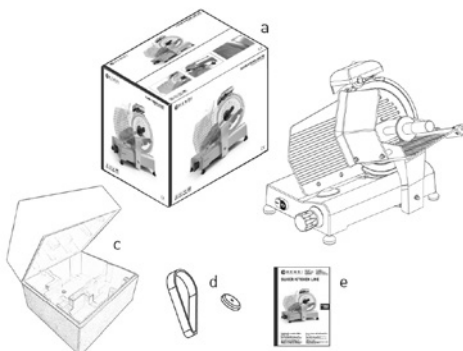

## 3.2 Vérification du colis à la livraison

Si pendant la livraison aucuns dommages externes n'ont été constatés, ouvrez le colis et vérifiez s'il comprend tous les éléments. Si le colis a été transporté sans prudence, est endommagé ou détérioré, il est nécessaire de communiquer au fournisseur tout dommage. Remplissez immédiatement chez

le fournisseur un formulaire du courrier concernant l'ampleur de dommages et/ou des éléments manquant de l'appareil. Toutes réclamations ultérieures ne seront pas acceptées. **Ne basculez pas le colis !** Pendant le transport soulevez le carton en tenant 4 angles (parallèlement au sol).

## 3.3 Élimination de l'emballage

Les éléments de l'emballage (boîte en carton, palettes, film et polyuréthane) appartiennent aux déchets municipaux donc il est possible de les éliminer facilement.

Si la trancheuse est installée dans les pays où les dispositions de la loi spécifiques sont en vigueur, l'emballage doit être éliminé conformément à la réglementation locale.

# 4. Installation

## 4.1 Positionnement de la trancheuse

La trancheuse doit être positionnée sur une table de travail qui correspond aux dimensions de la trancheuse indiquées au „TABLEAU 1” (en fonction du modèle). La table doit être suffisamment grande, bien nivelée, sèche, lisse, résistant et stable et placée à la hauteur de 80 cm à partir du sol.

En outre, l'appareil doit être installé dans un local où l'humidité max. est de 75%, la température est de +5°C à +35°C, donc dans les conditions qui ne provoqueront pas les défauts de la trancheuse.

**Note :** Ne placez pas l'appareil sur les objets générant de la chaleur (cuisinière à gaz, électrique etc.). Tenez l'appareil loin des surfaces chaudes et des flammes nues. Utilisez l'appareil uniquement sur une surface plane, horizontale, stable, propre et sèche résistant à des températures élevées.

## 4.2 Connexion au réseau

La trancheuse est équipée d'un câble d'alimentation et de la fiche de courant de type européen. Connectez la trancheuse à une source d'alimentation 230V ~50Hz. Assurez-vous que la mise à terre fonctionne correctement.

Vérifiez également les valeurs sur la plaque signalétique – si le numéro de série correspond aux indications sur la lettre de voiture.

Si le sens de rotation est incorrect, permutez deux des trois câbles d'alimentation dans la fiche ou dans la prise.

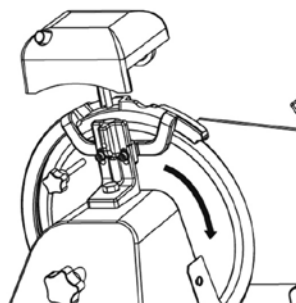

Sens de rotation de la lame

### 4.3 Schema électrique

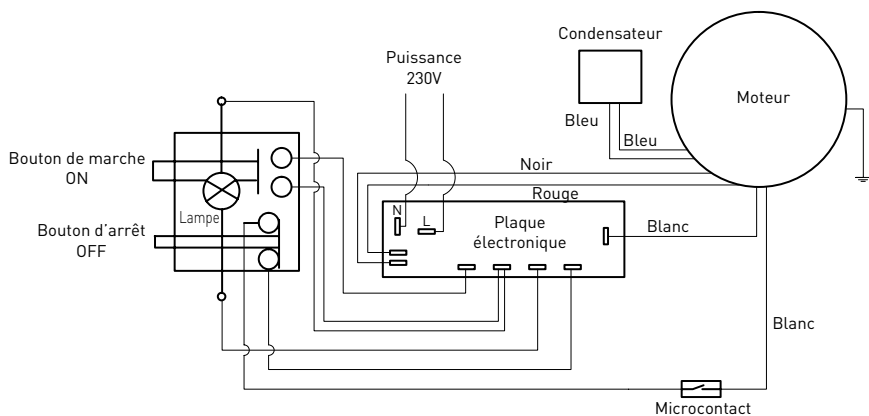

### 4.4 Verification du fonctionnement

Avant d'essayer la trancheuse, vérifiez si le plateau de nourriture est correctement verrouillé. Ensuite vérifiez le fonctionnement en conformité avec les directives suivantes:

- appuyez l'interrupteur de marche „I” (ON) et d'arrêt „0” (OFF);

- vérifiez la marche du plateau de nourriture et de l'équerre de maintien de la viande;
- vérifiez le fonctionnement de l'affûteuse;
- vérifiez si la trancheuse arrête après avoir desserré la barre de fixation de la plaque couvre-lame.

## 5. Utilisation de la trancheuse

### 5.1 Elements de commande

Les éléments de commande se trouvent à gauche du support, conformément à la figure ci-dessus.

Positionnement des éléments de commande (voir Fig.2).

1. Bouton de réglage de l'épaisseur des tranches.
2. Bouton d'arrêt „0” (Noir)
3. Bouton de marche „I” (Blanc)

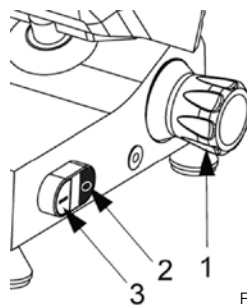

Fig. 2



## 5.2 Positionnement et coupe des produits alimentaires

**AVERTISSEMENT :** Les produits destinés à couper doivent être positionnés sur le plateau de nourriture uniquement quand le bouton de réglage est réglé à „0”, il faut faire une particulière attention à la lame et aux arêtes vives.

La procédure:

- Après avoir placé le produit sur le plateau de nourriture et appuyé sur l'appui, bloquez-le en utilisant le bras avec les poignées;
- Tournez le bouton de réglage pour obtenir de l'épaisseur des tranches désiré;
- Pour éviter les accidents, la personne exploitant la trancheuse doit être orientée vers l'appareil dans la position correcte : appuyer la main droite sur l'équerre de maintien de la viande et la main gauche à côté du déflecteur **(ne pas toucher la lame)** ; le corps doit être dans la position perpendiculaire à la surface de travail (voir Fig. 3a). **Avertissement :**

**Faites attention à ce qu'aucune partie du corps n'ait le contact avec la lame** (voir Fig.3b);

- Appuyez le bouton de marche „I”;
- 5 Déplacez de façon régulière le chariot (plateau de nourriture + équerre de maintien de viande + support) vers la lame sans appuyer le produit par l'équerre de maintien puisqu'il est appuyé contra le support par son propre poids. La lame coupe le produit facilement et les tranches seront guidées par le déflecteur sur le plateau (voir Fig.4);
- N'exploitez pas la trancheuse sans nourriture;
- Après avoir coupé le produit, positionnez le bouton de réglage dans la position „0” et éteignez l'appareil en positionnant le bouton dans la position „0”;
- Affûtez la lame quand les tranches coupées seront inégales ou détériorées et le tranchage devient difficile (voir. 5.3).



Fig. 3a – Position correcte



Fig. 3b – Mauvaise position

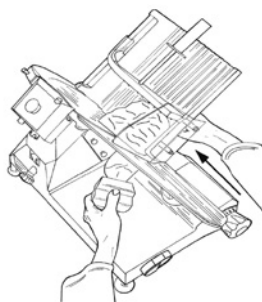

Fig. 4 – Découpe de la viande

## 5.3 Affûtage de la lame

**AVERTISSEMENT:** Avant d'affûter la lame, faites attention au **RISQUE RESIDUEL** (voir p.1.2.2) qui se réfère aux risques de blessure en cas de ne pas respecter les instructions ci-dessus.

La lame doit être affûtée de temps en temps quand elle devient terne. Vous devez remplir les instructions détaillées:

- Après avoir débranche la fiche de la prise, nettoyez bien la lame avec de l'alcool et éliminez la graisse;
  - Dévissez le bouton de réglage (pos.1, Fig.5a), soulever l'affûteuse à la position (pos.2, Fig.5a) dans laquelle elle sera bloquée et tournez de 180°.
- Ensuite déplacez-la jusqu'à la fin de sorte que la lame se trouve entre deux affûteuses. Verrouillez le bouton;

- Mettre la trancheuse en marche, en positionnant le bouton dans la position „I” (ON);
- Appuyez le bouton (pos.3, Fig.5b), laissez la lame frotter contre l'affûteuse pendant environ 30/40 secondes jusqu'à ce que sur le bord de la lame vous allez créer une bavure ;
- Appuyez simultanément deux boutons (pos. 3 et 4, Fig. 5c) pendant 3-4 secondes , ensuite relâchez-les dans le même temps. Fig.5b
- Il est recommandé de nettoyer les affûteuses après avoir fini l'affûtage (voir p.6.2.3);
- Après avoir fini l'affûtage mettre la trancheuse à l'état original, en inversant la procédure.
- Après l'affûtage lavez obligatoirement la lame de la trancheuse (voir 6.2.2).



**ATTENTION:** Ne pas prolonger l'élimination des bavures pendant plus de 3-4 secondes, pour éviter toute courbure de l'arête tranchante.

Remplacez la lame lorsqu'il n'est pas possible de l'affûter ou lorsque la distance entre le bord de la lame et la protection de la lame est supérieure à 6 mm.

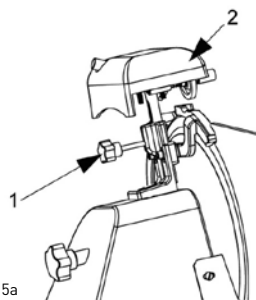

Fig. 5a



Fig. 5b

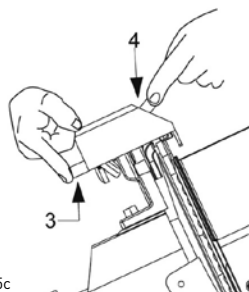

Fig. 5c

## 6. Nettoyage standard

### 6.1 Caracteristiques generales

- Le lavage de la trancheuse doit être effectué au moins une fois par jour, en fonction des besoins.
- Le lavage doit être particulièrement précis dans le cas de certaines trancheuses qui entrent en contact direct et indirect avec les aliments.
- Ne nettoyez pas la trancheuse en utilisant les dispositifs de lavage ni les jets d'eau à pression, utilisez de l'eau et un détergent neutre. N'utilisez pas les autres détergents. N'utilisez pas les outils, les brosses et d'autres objets qui peuvent détériorer la surface de la trancheuse.

Avant le nettoyage il est nécessaire:

- de débrancher la fiche de la prise murale, pour couper complètement la trancheuse du courant;
- positionner le bouton de réglage sur „0”.

**AVERTISSEMENT: Faites attention au risque résiduel dû aux surfaces aiguës et/ou tranchant. S'il n'est nécessaire, portez des gants de protection (non fournis).**



## 6.2 Procédure de lavage

### 6.2.1. Lavage du plateau de nourriture

Le chariot (plateau de nourriture + bras + support) peut être facilement démonté:

- Positionner le bouton de réglage sur „0” (1).
- Positionner le chariot (pos. 2) À la fin de la course (pos. A), près des éléments de commande ;
- Dévisser le vis de réglage (pos.3), Et déplacer le chariot vers le haut (pos.B) ;
- Après avoir démonté le chariot, nettoyer précisément le plateau de nourriture avec de l'eau chaude et du détergent naturel (ph 7).

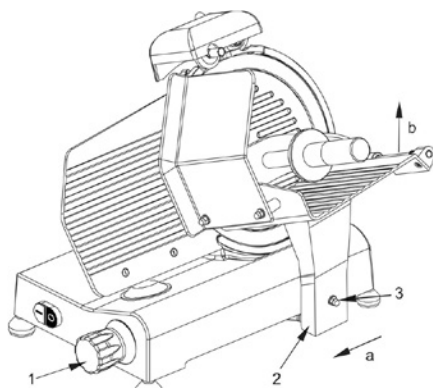

Démontage du chariot.

### 6.2.2. Lavage de la lame, de plaque couvre-lame et de la protection annulaire de la lame

Dévissez le bouton de la barre de fixation (1) (voir fig. 6), Pour retirer la plaque couvre-lame (2).

**Avertissement: la lame doit être nettoyée avec un chiffon mouillé, en gants en métal.**

Pour nettoyer la lame de l'autre côté, il faut la retirer (voir fig. 7).

La lame est enlevée de la manière suivante:

- Retirez la plaque couvre-lame (voir fig. 7);
- Retirez l'affûteuse (a) tournez le bouton de réglage pour que l'outil en plexi pour le démontage de la lame (b) adhère à celui-ci;
- Desserrez 3 ou 4 (en fonction du modèle) vis (f) de fixation de la lame;
- Mettre l'outil en plexi (b) pour le démontage de la lame pour que deux vis (e) entrent dans les trous de la lame, tournez la lame jusqu'à ce qu'elle se trouve dans la position correcte;
- Serrer légèrement la vis (e).

**Attention: la plaque couvre-lame doit être lavée avec de l'eau chaude et du détergent naturel.**

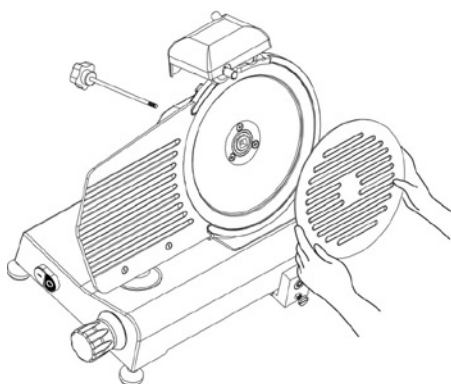

Fig. 6 – Démontage de la plaque couvre-lame

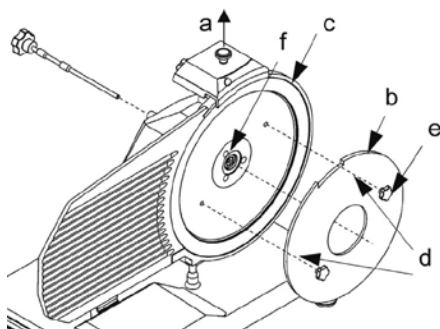

Fig. 7 – Montage de l'outil en plexi (b) pour enlever la lame

---

### 6.2.3. Lavage de l'affûteuse

Le lavage de l'affûteuse consiste à nettoyer les pierres de l'affûteuse avec la brosse. Les pierres de l'affûteuse doivent se trouver dans la position

verrouillée donc elles doivent être tournées dans la direction opposée à la lame.

---

### 6.2.4. Lavage du déflecteur

Desserrez deux vis de fixation (a) pour démonter le déflecteur (voir Fig. 8).

Laver le déflecteur avec de l'eau chaude et du détergent naturel.

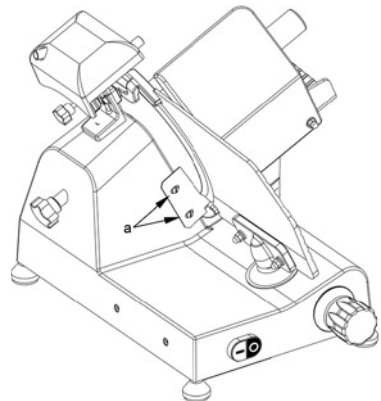

Fig. 8 - Vue du déflecteur

---

## 7. Entretien

### 7.1 Caracteristiques generales

Avant de commencer l'entretien il faut:

- débrancher la fiche de la prise murale pour couper la trancheuse du courant.
- Positionner le bouton de réglage de l'épaisseur sur „0”.

FR

### 7.2 Courroie

Ne réglez pas la courroie. D'habitude, elle doit être remplacée tous les 3-4 ans. Contactez le centre de service autorisé.

---

### 7.3 Pieds

Les pieds peuvent être endommagés ou perdre leur élasticité ce qui a un impact négatif sur la stabilité de la trancheuse. Dans ce cas il faut les remplacer. Contactez le centre de service autorisé.

---

### 7.4 Cable d'alimentation

Vérifiez régulièrement le câble d'alimentation et éventuellement contactez le centre de service autorisé pour le remplacer.

---

### 7.5 Lame

Vérifiez que le couteau n'a pas diminué de plus de 10 mm par rapport au diamètre initial. Pour remplacer la lame contactez le centre de service autorisé.

---

### 7.6 Affuteuses

Vérifiez que les affûteuses ont conservé les propriétés abrasives lors de l'affûtage. Pour ne pas détériorer la lame, elles doivent être périodiquement remplacées. Contactez le centre de service autorisé.

---



---

## 7.7 Lubrification des guides

Versez de temps en temps quelques gouttes d'huile sur le guidage rond sur lequel le chariot est déplacé. Cette opération peut être réalisée à travers du trou (OIL) à côté du bouton de réglage.

---

## 7.8 Marquage du panneau de boutons

Si le marquage du panneau des boutons est endommagé, contactez le centre de service autorisé pour le remplacer.

---

## 8. Élimination de l'appareil

### Pause dans l'exploitation

Si pour une raison quelconque il est nécessaire de cesser d'utiliser l'appareil, assurez-vous que

personne ne l'exploitera; débrancher le courant et éliminer les connexions électriques.

---

### Garantie

Tout vice ou toute défaillance entraînant un dysfonctionnement de l'appareil qui se déclare dans les 12 mois suivant la date de l'achat sera éliminé à titre gratuit ou l'appareil sera remplacé par un appareil nouveau si le premier a été dûment exploité et entretenu conformément aux termes de la notice d'exploitation et s'il n'a pas été indûment exploité ou de manière non conforme à sa destination. La présente stipulation ne porte pas de préjudice aux autres droits de l'utilisateur prévus par les dispositions légales. Dans le cas où l'appareil est donné à la réparation ou doit être remplacé

dans le cadre de la garantie, il y a lieu de spécifier le lieu et la date de l'achat de l'appareil et produire un justificatif nécessaire (par ex. facture ou ticket de caisse).

Conformément à notre politique d'amélioration permanente de nos produits, nous nous réservons le droit d'introduire sans avertissement préalable des modifications à l'appareil, à l'emballage et aux caractéristiques techniques précisées dans la documentation.

---

### Élimination et protection de l'environnement

En cas de retrait du produit de l'exploitation l'appareil ne peut pas être jeté avec d'autres déchets ménagers. L'utilisateur est responsable de la remise de l'équipement au point de collecte approprié pour l'équipement usagé. Le non-respect des dispositions ci-dessus peut entraîner les pénalités conformément à la réglementation applicable en matière d'élimination des déchets. La collecte sélective et le recyclage des équipements usagés contribuent à la conservation des ressources na-

tuelles et assurent un recyclage sans danger pour la santé et l'environnement. Pour plus d'informations sur les endroits de collecte des équipements usagés pour le recyclage, contactez la société de collecte des déchets locale. Le producteur et l'importateur ne sont pas responsables du recyclage et du traitement des déchets d'une manière respectueuse de l'environnement directement et dans le système public.

Gentile cliente,

grazie per aver acquistato questo apparecchio Hendi. Ti invitiamo a leggere queste istruzioni per l'uso con attenzione prima di collegare l'apparecchio al fine di evitare danni dovuti a uso improprio. Ti invitiamo inoltre a prestare particolare attenzione alle precauzioni di sicurezza.

## Precauzioni di sicurezza

- L'uso scorretto e improprio dell'apparecchio possono danneggiare seriamente l'apparecchio e ferire gli utenti.
- Questo apparecchio non è destinato all'uso domestico.
- L'apparecchio può essere utilizzato solo per lo scopo per cui è stato concepito e progettato. Il produttore non è responsabile di eventuali danni provocati da uso scorretto ed improprio.
- Tenere l'apparecchio e la spina elettrica lontani da acqua ed altri liquidi. Nel caso improbabile che l'apparecchio cada in acqua, staccare immediatamente la spina dalla presa e fare ispezionare l'apparecchio da un tecnico certificato. L'inosservanza delle presenti istruzioni può dare luogo a situazioni pericolose
- Non provare mai ad aprire l'involucro dell'apparecchio da soli.
- Non inserire oggetti nell'involucro dell'apparecchio.
- Non toccare la presa con le mani bagnate o umide.
-  **Pericoli di scosse elettriche!** Non tentare di riparare l'apparecchio da solo. Eventuali difetti e malfunzionamenti devono essere rimossi soli da personale qualificato.
- **Non usare l'apparecchio danneggiato!** L'apparecchio difettoso deve essere immediatamente scollegato dalla rete e contattare il rivenditore.
- **Attenzione:** Non immergere parti elettriche in acqua o altri liquidi. Non mettere l'apparecchio sotto l'acqua corrente.
- Controllare regolarmente se la spina e il cavo di alimentazione non sono danneggiati. La spina o il cavo danneggiati trasmettere al servizio o alla persona qualificare per riparare, per evitare eventuali pericoli e lesioni.
- Assicurarsi che il cavo di alimentazione non è in contatto con oggetti appuntiti o caldi. Tenere il cavo lontano da fiamme libere. Per scollegare la spina dalla presa, tirare sempre la spina, mai il cavo.
- Proteggere il cavo di alimentazione (o di estensione) per la sconnessione accidentale dalla presa. Disporre il cavo in modo per evitare lo slittamento accidentale.
- Sorvegliare l'apparecchio continuamente durante l'uso.
- **Attenzione!** Se la spina è inserita nella presa, l'apparecchio è considerato come collegato.
- Prima di rimuovere la spina dalla presa, spegnere l'apparecchio!
- Non trasportare l'apparecchio tenendo il cavo di alimentazione.
- Non utilizzare qualsiasi accessorio che non è stato fornito con l'apparecchio.
- L'apparecchio deve essere collegato ad una presa con tensione e frequenza indicate sulla targhetta.



IT



- Inserire la spina nella presa situata in un punto facilmente accessibile in modo che in caso di guasto sia possibile scollegare immediatamente l'apparecchio. Per spegnere completamente l'apparecchio, scollegarlo dalla presa di corrente. Per questo staccare la spina che si trova sull'estremità del cavo di alimentazione.
- Prima di scollegare la spina, ricordarsi sempre di spegnere l'apparecchio!
- Non usare gli accessori non raccomandati dal produttore. L'uso di accessori non raccomandati può creare i rischi per l'utente e provocare i danni all'apparecchio. Usare unicamente solo pezzi ed accessori originali.
- L'installazione elettrica deve soddisfare le normative nazionali e locali applicabili. Questo apparecchio non è destinato all'uso da parte di persone (inclusi i bambini) con capacità fisiche, sensoriali o mentali ridotte, o senza esperienza e conoscenza.
- Non permettere ai bambini di utilizzare l'apparecchio.
- Tenere l'apparecchio con il cavo fuori dalla portata dei bambini.
- Non permettere ai bambini di giocare con l'apparecchio.
- Scollegare l'apparecchio dalla rete se esso deve essere lasciato incustodito e prima del montaggio, dello smontaggio o della pulizia.
- Non lasciare l'apparecchio incustodito durante l'utilizzazione.

---

## Norme di sicurezza speciali

-  **ATTENZIONE!** Scollegare prima di pulire, di effettuare manutenzione o riparazione!
-  **ATTENZIONE!** Necessaria la movimentazione con due persone!
-  **ATTENZIONE!** Leggere il manuale di istruzioni prima di mettere in funzionamento, della pulizia o della manutenzione!
- I prodotti da tagliare devono essere scongelati, senza ossi o imballaggio. L'apparecchio non è destinato per il taglio dei prodotti surgelati, di verdura o per un altro scopo.
- Utilizzare l'apparecchio unicamente in modo descritto nelle istruzioni per l'uso.
- Ogni altro uso può causare danni all'apparecchio o lesioni.
- Questo apparecchio può essere azionato solo da personale qualificato.
- Non posizionare l'apparecchio su oggetti che generano calore (cucina a gas, cucina elettrica ecc.). Tenere l'apparecchio lontano da superfici calde o fiamme libere. Utilizzare l'apparecchio unicamente su una superficie piana, stabile, orizzontale, pulita ed asciutta resistente alle alte temperature.
- Attenzione, pericolo di lesioni! Durante la manipolazione della lama mantenere una particolare attenzione, in particolare durante lo smontaggio della lama. Se necessario, indossare i guanti di protezione (non forniti).
- Attenzione! Proteggere il cavo di alimentazione per impedire di inciampare o cadere.
- Non utilizzare l'apparecchio prima di installare correttamente la lama, la protezione della lama o il vassoio per il cibo.

- Non utilizzare l'apparecchio vicino a materiali esplosivi o infiammabili, carte di credito, dischi magnetici o radio.
- Non modificare mai serrature di sicurezza.
- **AVVERTIMENTO:** Non coprire le aperture di ventilazione.
- **AVVERTIMENTO:** Prima della pulizia o prima di mettere l'apparecchio in deposito di sostituire le parti, scollegare SEMPRE l'apparecchio dalla presa di corrente e lasciare raffreddare.
- **AVVERTIMENTO!** Ricordare SEMPRE di non indossare abiti larghi e non toccare le parti in movimento con le mani e legare i capelli.
- Fornire almeno 20 cm di distanza attorno all'apparecchio per assicurare un'adeguata ventilazione.
- **AVVERTIMENTO!** Prestare particolare attenzione toccando i dischi da taglio. Se necessario, indossare i guanti protettivi (non inclusi).

---

### Destinazione del dispositivo

- Il dispositivo è destinato all'uso professionale e deve essere utilizzato esclusivamente da personale qualificato.
- Questa apparecchiatura è ideata solo per affettare alimenti, ad esempio carni, formaggio, pane, ecc. L'uso del dispositivo per qualsiasi altro scopo può causare danni o lesioni.
- L'uso del dispositivo per qualsiasi altro scopo sarà considerato un uso improprio. L'utente sarà l'unico responsabile per l'uso scorretto del dispositivo.

---

### Messa a terra

La vetrina refrigerata, rientrando nella 1° classe di protezione, richiede messa a terra.

La messa a terra, grazie all'impiego di un cavo di scarica della corrente elettrica, diminuisce il ri-

schio di folgorazione. L'apparecchio è dotato del filo di terra e relativa spina. Non inserire la spina nella presa prima di accertare corretta installazione dell'apparecchio e messa a terra dello stesso.

---

### INTRODUZIONE

- Le presenti istruzioni d'uso forniscono agli utenti le informazioni sull'affettatrice e le sue specifiche nonché le istruzioni per l'uso e la manutenzione dell'apparecchio per garantire l'uso ottimale e la sua efficacia per un lungo periodo.
- Le presenti istruzioni sono destinate a persone qualificate che possiedono le competenze appropriate e informano sull'utilizzazione e sulla manutenzione periodica dell'affettatrice.



---

## 1. INFORMAZIONI SULL'AFFETTATRICE

### 1.1 PRECAUZIONI GENERALI

- L'affettatrice può essere utilizzata solo dal personale adeguatamente qualificato che ha letto le informazioni sulle misure di sicurezza descritte nelle istruzioni d'uso.
- In caso di cambiamenti del personale, organizzare una formazione.  
Benché l'affettatrice disponga di elementi di sicurezza integrati di luoghi pericolosi, si raccomanda di non toccare la lama e le parti in movimento.
- Prima di pulire e mantenere l'apparecchio, estrarre la spina dalla presa.
- Considerare il rischio residuo quando gli elementi di sicurezza sono rimossi per fare la pulizia e la manutenzione.
- La pulizia e la manutenzione richiedono concentrazione.
- I controlli regolari del cavo di alimentazione sono assolutamente necessari. Il cavo usurato o danneggiato può rappresentare un alto rischio di scossa elettrica.
- Se l'affettatrice non funziona correttamente, si raccomanda di interrompere il suo utilizzo e di astenersi dalla riparazione. Si prega di prendere contatto con un centro di assistenza autorizzato.

- **Non utilizzare l'affettatrice per tagliare il prodotto congelato, la carne o i pesci con le ossa o altri prodotti diversi da alimenti.**
- **Non avviare l'affettatrice senza la morsa quando è rimasto un piccolo pezzo di carne da tagliare.**
- **Non prendere una posizione pericolosa, la lama può causare danni..**

Il produttore e/o il rivenditore non saranno possibili nei seguenti casi:

- se il personale non autorizzato ha effettuato gli interventi sull'affettatrice
- se alcune parti sono state sostituite con i pezzi di ricambio non originali
- se le istruzioni contenute nel presente documento non sono strettamente osservate
- se l'affettatrice non è pulita e lubrificata con i prodotti adeguati.

IT

---

### 1.2 SISTEMI DI SICUREZZA INTEGRATI NELL'AFFETTATRICE

#### 1.2.1. SISTEMA MECCANICO DI SICUREZZA

Il sistema meccanico di sicurezza nell'affettatrice descritto nelle presenti istruzioni d'uso è conforme alle direttive CE **2006/42** e ai regolamenti **EN 1974**. Il sistema di sicurezza si compone da (vedere 1.3):

- protezione della lama
- anello

- involucro della lama
- morsa della carne
- manopola della morsa della carne con dado e rondella distanziale
- protezione delle mani presso un vassoio di cibo



## 1.2.2. SISTEMA DI SICUREZZA ELETTRONICO

L'affettatrice è dotata di:

- microinterruttore che spegne l'affettatrice se la barra di fissaggio della protezione di lama (pos.1.3, fig.1) è stata rimossa; il microinterruttore non permette di riavviare l'affettatrice se la protezione non è messa nella posizione disattivata.
- microinterruttore nell'armadio di controllo che impone un riavvio dell'affettatrice in caso di interruzioni di corrente.

Benché le affettatrici siano conformi alle disposizioni CE e dotate di protezioni di sicurezza elettroniche e meccaniche (quando l'affettatrice funziona e durante la pulizia e la manutenzione) vi è ancora un **RISCHIO RESIDUO** che non può essere completamente eliminato. Tali rischi sono specificati nelle istruzioni d'uso sotto il segnale di **AVVERTIMENTO**. La lama e altre parti dell'apparecchio possono causare lesioni e danni.

## 1.3 ORGANI DELL'AFFETTATRICE

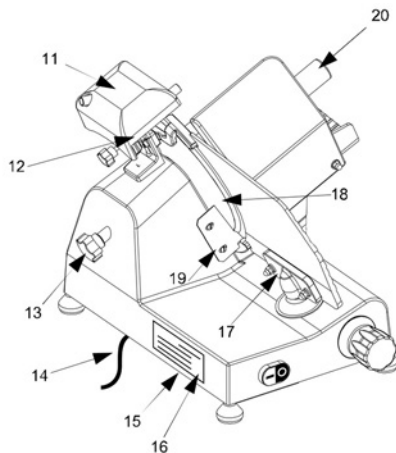
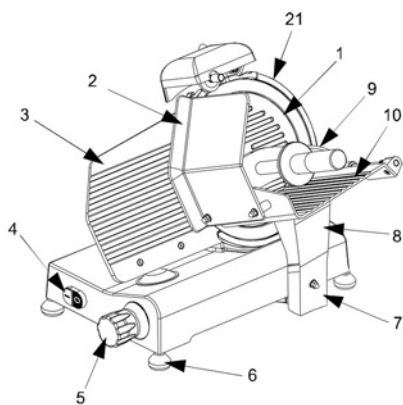

1. Protezione della lama
2. Protezione delle mani
3. Manopola di regolazione dello spessore (piastra di spinta)
4. Pannello di pulsanti
5. Manopola di regolazione
6. Piedi
7. Svitare della serratura del carrello
8. Supporto
9. Morsa del cibo
10. Vassoio di cibo
11. Affilatrice

12. Manopola di serratura dell'affilatrice
13. Barra di fissaggio della lama
14. Cavo di alimentazione
15. Basamento
16. Targhetta - numero di serie
17. Supporto di manopola dello spessore
18. Lama
19. Deflettore
20. Manopola della morsa della carne
21. Protezione anulare della lama



## 2. CARATTERISTICHE TECNICHE

### DIMENSIONI, PESO, CARATTERISTICHE DELL'APPARECCHIO



TABELLA 1

Parametro	Unità di misura	210215	210222	210246
Diametro della lama	mm	250	250	300
Motore	Watt	150	150	250
	KM:	0.2	0.2	1/3
Tensione			230V ~50Hz	
Spessore di taglio	mm	11	11	14
Portata di carrello	mm	245	245	245
Dimensioni di vassoio	mm	230x230	230x230	250x275
A x B x C	mm	494x402x398	494x402x398	615x494x477
Peso netto (circa)	Kg	16,4	16,4	24,5
Livello di rumore	dB (A)	<70	<70	<70
Classe di resistenza all'acqua		IP33		
Classe di protezione		Classe I		

## 3. CONSEGNA DELL'AFFETTATRICE

### 3.1 SPEDIZIONE DELL'AFFETTATRICE

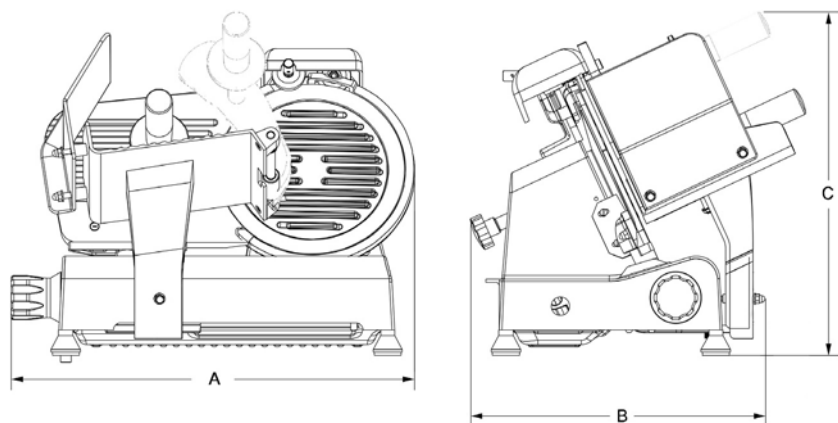
Le affettatrici sono adeguatamente imballate e spedite dal magazzino. L'imballaggio include:

- a) scatola di cartone
- b) affettatrice
- c) due pacchetti di schiuma di polietilene
- d) ruota abrasiva dell'affilatrice e cinghia di trasferimento della propulsione dal motore alla lama
- e) istruzioni d'uso

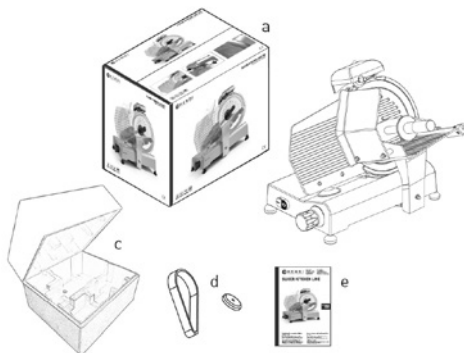

### 3.2 CONTROLLO DEL CONTENUTO DELL'IMBALLAGGIO ALLA CONSEGNA

Se alla consegna non ci sono danni esterni, aprire l'imballaggio e controllare se esso contiene tutti gli elementi. Se l'imballaggio è stato trasportato senza cautela, è ammaccato o danneggiato, è necessario informare il fornitore di eventuali danni. Compilare dettagliatamente nella presenza del corriere il

modulo apposito riguardante la portata dei danni e/o gli elementi mancati. Tutti i reclami successivi non saranno accettati. **Non ribaltare il pacchetto!!!** Durante il trasporto sollevare il cartone tenendo 4 angoli (parallelamente al suolo).

### 3.3 SMALTIMENTO DELL'IMBALLAGGIO

Gli elementi dell'imballaggio (come scatola di cartone, palette, film e poliuretano) appartengono a rifiuti urbani e possono essere facilmente smaltiti.

Se l'affettatrice è installata nei paesi in cui la legislazione specifica è in vigore, l'imballaggio deve essere smaltito in conformità alla normativa locale vigente.

## 4. INSTALLAZIONE

### 4.1 POSIZIONAMENTO DELL'AFFETTATRICE

L'affettatrice deve essere installata sul piano di lavoro corrispondente alle dimensioni complessive dell'apparecchio indicate nella "Tabella 1" (secondo il modello). Il piano deve essere sufficientemente ampio, ben livellato, asciutto, liscio e robusto, all'altezza di 80 cm dal suolo.

Inoltre, il dispositivo deve essere installato in una stanza con l'umidità mass. di 75%, la temperatura da +5°C a +35°C, cioè in condizioni che non causano difetti dell'affettatrice.

**Attenzione:** Non posizionare l'apparecchio su oggetti che generano calore (cucina a gas, cucina elettrica ecc.). Tenere l'apparecchio lontano da superfici calde o fiamme libere. Utilizzare l'apparecchio unicamente su una superficie piana, stabile, orizzontale, pulita ed asciutta resistente alle alte temperature.



## 4.2 CONNESSIONE ALLA RETE

L'affettatrice è fornita con il cavo di alimentazione e la spina di tipo europeo.

Collegare l'affettatrice a un'alimentazione 230V ~50Hz. Controllare se la terra sta funzionando correttamente.

Controllare anche i valori sulla targhetta – se il numero di serie corrisponda alle indicazioni riportare sulla lettera di vettura.

Se il senso di rotazione è sbagliato, invertire due dei tre cavi di alimentazione nella presa o nella spina murale.

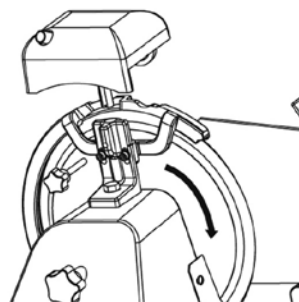

Senso di rotazione della lama

## 4.3 SCHEMA ELETTRICO

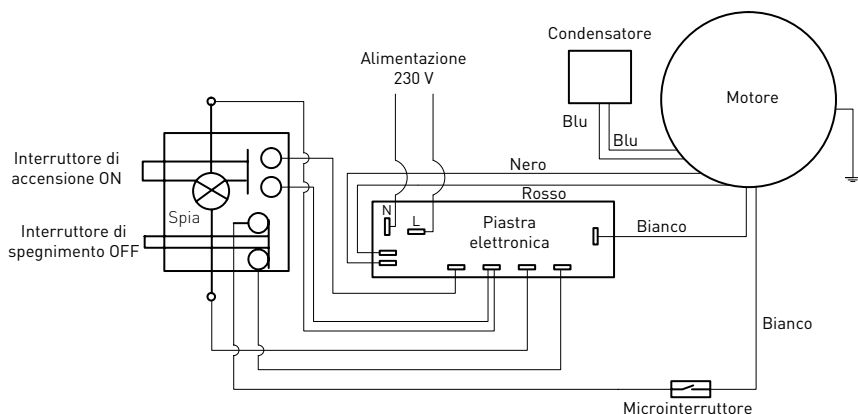

## 4.4 CONTROLLO DEL FUNZIONAMENTO

Prima della prova dell'affettatrice controllare se il vassoio di cibo è bloccato. Poi controllare il funzionamento in conformità con le seguenti indicazioni:

- premere l'interruttore di accensione „I” (ON) e di spegnimento „0” (OFF);
- controllare lo scorrimento del vassoio di cibo e della morsa di carne;

- controllare il funzionamento e la regolazione usando la manopola di regolazione
- controllare il funzionamento dell'affilatrice;
- controllare se l'affettatrice è arrestata dopo aver rimosso la barra di fissaggio della protezione della lama.

## 5. UTILIZZAZIONE DELL'AFFETTATRICE

### 5.1 ORGANI DI CONTROLLO

Gli organi di controllo sono situati sul lato sinistro del basamento, come illustrato nella figura seguente.

Posizione degli organi del controllo (vedere Fig.2)

1. Manopola dello spessore delle fette - 1.
2. Interruttore di spegnimento „0” (nero)
3. Interruttore di accensione „I” (Bianco)

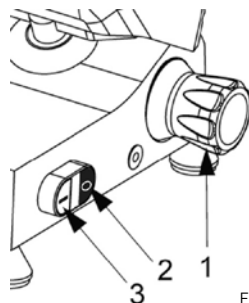

Fig. 2

### 5.2 POSA E TAGLIO DEL CIBO

**AVVERTIMENTO: I prodotti per il taglio possono essere messi su un vassoio di cibo solo se la manopola dello spessore è impostata su „0”, si dovrebbe anche prestare molta attenzione alla lama e i bordi taglienti.**

Procedura:

- Dopo aver posto il prodotto su un vassoio di cibo e apporre sul basamento, bloccarlo con un braccio con le maniglie;
- Ruotare la manopola per ottenere lo spessore desiderato della fetta;
- Per evitare incidenti, la persona che usa l'affettatrice deve essere rivolta verso l'apparecchio nella posizione corretta: apporre la mano destra sulla morsa di carne, la mano sinistra accanto al deflettore (**non toccare il coltello**); il corpo deve essere nella posizione perpendicolare al piano di lavoro (vedere

Fig. 3a). **AVVERTIMENTO: Prestare attenzione particolare: nessuna parte del corpo non può avere contatti con la lama** (vedere Fig.3b);

- Premere l'interruttore di accensione „I”;
- Spostare uniformemente il carrello (vassoio di cibo + morsa di carne + supporto) verso la lama, senza spingere il cibo con la morsa perché il cibo è spinto sul basamento sotto il proprio peso. La lama taglia facilmente il cibo e le fette saranno guidate dal deflettore sul vassoio (vedere Fig.4);
- Non usare dell'affettatrice senza il cibo;
- Dopo aver tagliato il cibo, mettere la manopola di spessore nella posizione „0” e spegnere l'apparecchio mettendo l'interruttore nella posizione „0”;
- Affilare la lama quando i pezzi tagliati sono irregolari o cenciosi, e il taglio diventa difficile (vedere. p. 5.3).



Fig. 3a – Posizione corretta



Fig. 3b – Posizione incorretta

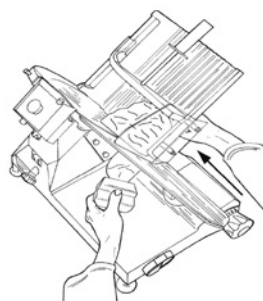

Fig. 4 – Taglio della carne



### 5.3 AFFILATURA DELLA LAMA

**AVVERTIMENTO:** Prima di affilare la lama, prestare attenzione al **RISCHIO RESIDUO** (vedere p.1.2.2), che si riferisce al rischio di lesioni in caso di non osservare le istruzioni sottoindicate.

La lama deve essere affilata di volta in volta, quando diventa opaca. È necessario rispettare le istruzioni dettagliate:

- Dopo aver estratto la spina dalla presa pulire bene la lama con alcol per eliminare i grassi;
- svitare la manopola (pos.1, Fig.5a), sollevare l'affilatrice (pos.2, Fig.5a) nella posizione in cui si bloccherà, poi ruotare di 180°.

Poi spostarla fino alla fine perché la lama si trovi tra due affilatrici. Bloccare la manopola.

- Accendere l'affettatrice commutando l'interruttore nella posizione „I” (ON);
- Premere il pulsante (pos.3, Fig.5b), permettere che la lama si strofina contro l'affilatrice per circa 30/40 secondi fino a quando sul bordo della lama viene creato un ricciolo;
- Premere contemporaneamente due pulsanti (pos. 3 e 4, Fig.5c) per 3-4 secondi, poi rilasciare contemporaneamente.
- Si consiglia di pulire l'affilatrice dopo l'affilatura (vedere p.6.2.3); Fig. 5b
- Dopo l'affilatura ripristinare l'affettatrice al suo stato originale invertendo la procedura.
- Dopo l'affilatura lavare assolutamente la lama (vedere 6.2.2).

**NOTA:** Non prolungare l'eliminazione dei riccioli più di 3-4 secondi per evitare una distorsione del tagliente.

**Sostituire la lama quando non è possibile affilarla o quando la distanza tra il bordo e la protezione è superiore a 6 mm.**

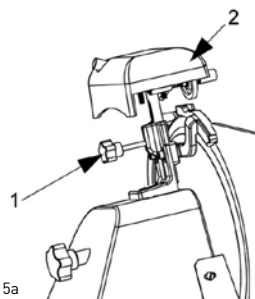

Fig. 5a



Fig. 5b

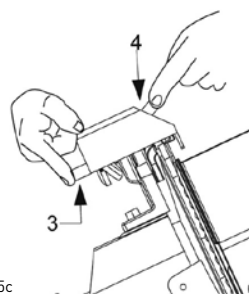

Fig. 5c

## 6. PULIZIA STANDARD

### 6.1 CARATTERISTICHE GENERALI

- La pulizia dell'affettatrice deve essere eseguita almeno una volta al giorno o più spesso, a seconda della necessità.
- La pulizia deve essere particolarmente precisa nel caso di alcune affettatrici che hanno contatto diretto e indiretto con il cibo.
- L'affettatrice non deve essere pulita a getto d'acqua o ad alta pressione, utilizzare acqua e detergente neutro. Non utilizzare altri detergenti. Non utilizzare strumenti, pennelli e altri oggetti che possono danneggiare la superficie dell'affettatrice.

Prima della pulizia è necessario:

- Estrarre la spina dalla presa a muro per tagliare completamente l'affettatrice dall'alimentazione;
- Mettere la manopola nella posizione „0”.

**AVVERTIMENTO: Prestare attenzione al rischio residuo derivante dalle parti taglienti e/o le superfici taglienti. Se necessario, indossare i guanti di protezione (non forniti).**

### 6.2 PROCEDURA DI LAVAGGIO DELL'AFFETTATRICE

#### 6.2.1. LAVAGGIO DEL VASSOIO DI CIBO

Il carrello (vassoio di cibo + braccio +supporto) si possono facilmente rimuovere:

- posizionare la manopola nella posizione „0” (1).
- posizionare il carrello (pos. 2) alla fine dello scorrimento (pos. a) presso gli organi di controllo;
- pulsante di rilascio del carrello (pos. 3) premere il pulsante di rilascio del carrello, spostare il carrello verso l'alto (pos. b)
- dopo aver rimosso il carrello si può lavare il vassoio di cibo con acqua calda e detergente neutro (pH 7).

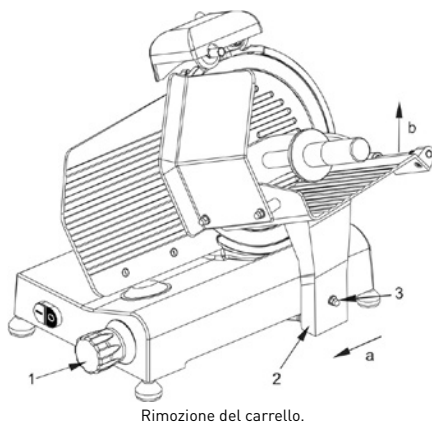

Rimozione del carrello.

#### 6.2.2. LAVAGGIO DELLA LAMA, DELLA PROTEZIONE DELLA LAMA E DELLA PROTEZIONE ANULARE DELLA LAMA

Svitare la manopola della barra di fissaggio (1) (vedere Fig. 6), per rimuovere la protezione della lama (2).

**AVVERTIMENTO: lavare la lama con un panno umido, usando i guanti in metallo.**

Per lavare la lama dall'altra parte si deve rimuoverla (vedere Fig. 7).

La lama è rimossa come segue:

- rimuovere la protezione della lama (vedere fig. 7);
- rimuovere l'affilatrice (a) e ruotare la manopola perché lo strumento di plexi per la rimozione

della lama (b) aderisca ad esso;

- allentare 3 o 4 [a seconda del modello] viti (f) di fissaggio della lama;
- mettere lo strumento di plexi (b) per rimuovere la lama in modo che due viti (e) entrano nei fori della lama, ruotare la lama finché sia in posizione corretta;
- avvitare leggermente la vite (e).

**NOTA: la protezione della lama deve essere lavata con acqua calda con un detergente neutro.**



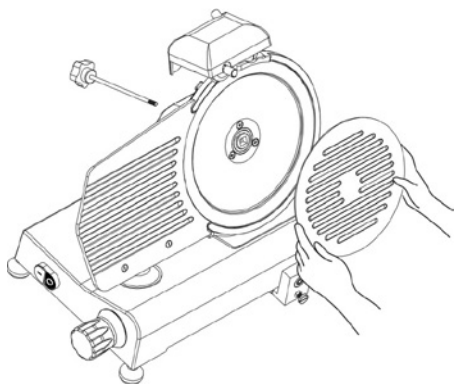

Fig. 6 - Rimozione della protezione della lama

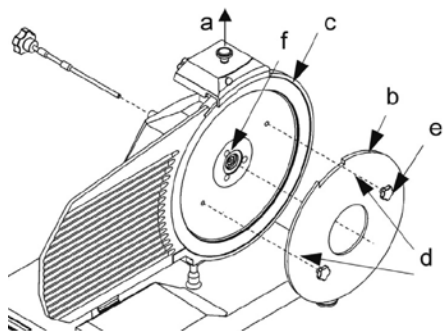

Fig. 7 - Installazione dello strumento di plexi (b) per rimuovere la lama

### 6.2.3. LAVAGGIO DELL'AFFILATRICE

Il lavaggio dell'affilatrice consiste nella pulizia delle pietre dell'affilatrice con un pennello. Le pietre dell'affilatrice devono essere in posizione di blocco,

cioè devono essere rivolte in direzione opposta alla lama.

### 6.2.4. LAVAGGIO DEL DEFLETTORE

Per rimuovere il deflettore si deve svitare due viti (a) di fissaggio (vedere Fig. 8).

Lavare il deflettore con acqua calda e detergente neutro.

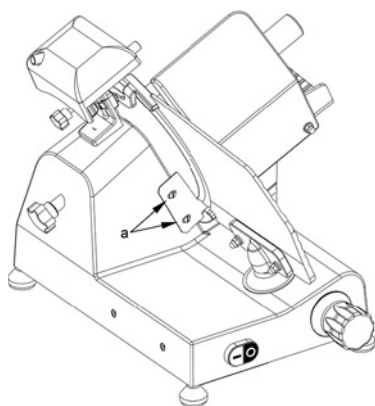

Fig. 8 - Vista del deflettore

## 7. MANUTENZIONE

### 7.1 CARATTERISTICHE GENERALI

Prima della manutenzione si deve:

- estrarre la spina di alimentazione dalla presa per tagliare completamente l'alimentazione.
- Mettere la manopola dello spessore nella posizione „0”.

### 7.2 CINGHIA

Non regolare la cinghia. Di solito, la cinghia è sostituita dopo 3-4 anni. Prendere contatto con un centro di assistenza autorizzato.



---

### 7.3 PIEDI

I piedi possono danneggiarsi e perdere la loro elasticità che ha un impatto negativo alla stabilità dell'affettatrice. In questo caso si deve sostituirle. Prendere contatto con un centro di assistenza autorizzato.

---

### 7.4 CAVO DI ALIMENTAZIONE

Controllare periodicamente il cavo di alimentazione e se necessario prendere contatto con un centro di assistenza autorizzato.

---

### 7.5 LAMA

Controllare se la lama non viene ridotta di oltre 10 mm dal diametro originale. Per sostituire la lama prendere contatto con un centro di assistenza autorizzato.

---

### 7.6 AFFILTRICI

Controllare se le affilatrici hanno mantenuto le sue proprietà abrasive durante l'affilatura. Per evitare danni alla lama, le affilatrici devono essere sostituiti periodicamente. Prendere contatto con un centro di assistenza autorizzato.

---

### 7.7 LUBRIFICAZIONE DELLE GUIDE

Di volta in volta versare alcune gocce di olio su una guida rotonda sulla quale si muove il carrello. Questo intervento può essere fatto attraverso il foro (OIL) accanto alla manopola di regolazione. Prendere contatto con un centro di assistenza autorizzato.

---

### 7.8 MARCATURA DEL PANNELLO DI PULSANTI

Se la marcatura del pannello di pulsanti è danneggiata, prendere contatto con un centro di assistenza autorizzato.

---

## 8. SMALTIMENTO DELL'APPARECCHIO

### APPARECCHIO FUORI SERVIZIO

Se per qualche motivo è necessario mettere l'apparecchio fuori servizio, assicurarsi che nessuno sarà

in grado di usarlo: scollegare dalla rete elettrica ed eliminare i collegamenti elettrici.

---

### Garanzia

Qualsiasi difetto che influenza la funzionalità del dispositivo che compaia entro un anno dall'acquisto sarà corretto a titolo interamente gratuito o con la sostituzione del prodotto che è stato utilizzato e sottoposto a manutenzione corretta seguendo le istruzioni, senza alcuna violazione. I diritti legali del cliente non sono assolutamente modificati. Nel caso in cui l'intervento di manutenzione o sostitu-

zione sia previsto nel periodo di validità della garanzia, precisare dove e quando si è acquistato il prodotto, possibilmente allegando lo scontrino.

In linea con la nostra politica di sviluppo continuo dei prodotti, ci riserviamo il diritto di modificare il prodotto, l'imballo e le specifiche di documentazione, senza notifica alcuna.



---

## Smaltimento e protezione dell'ambiente

In caso di ritiro dell'apparecchiatura dal funzionamento il prodotto non può essere smaltito con altri rifiuti domestici. L'utente è responsabile della consegna dell'attrezzatura al punto di raccolta appropriato per l'attrezzatura usata. Il mancato rispetto delle disposizioni sopramenzionate può comportare l'imposizione di sanzioni in conformità con le normative vigenti in materia di smaltimento dei rifiuti. La raccolta e il riciclaggio selettivi di attrezzature usate contribuiscono alla conserva-

zione delle risorse naturali e garantiscono il riciclaggio in modo tale da non nuocere alla salute e all'ambiente. Per ulteriori informazioni sui luoghi di smaltimento delle apparecchiature usate per il riciclaggio, contattare la società locale di raccolta dei rifiuti. Il produttore e l'importatore non sono responsabili per il riciclaggio e il trattamento dei rifiuti in modo ecologico, sia direttamente che nel quadro del sistema pubblico.

Stimate client,

Vă mulțumim pentru achiziționarea acestui aparat HENDI. Vă rugăm să citiți cu atenția acest manual înainte de a conecta aparatul pentru evitarea defectării ca urmare a utilizării incorecte. Acordați o atenție deosebită regulilor de siguranță.

## Reguli de siguranță



- Operarea incorectă și utilizarea necorespunzătoare a aparatului poate cauza avaria grav a aparatului și poate cauza răni oamenilor.
- Acest aparat nu este destinat uzului casnic.
- Aparatul poate fi folosit doar în scopul pentru care a fost proiectat. Producătorul nu este responsabil pentru orice avariere cauzată de operarea incorectă și a utilizării necorespunzătoare.
- Asigurați-vă că aparatul și ștecherul nu intră în contact cu apă sau alte lichide. În cazul în care aparatul este scăpat în apă, scoateți imediat ștecherul din priză și un tehnician autorizat trebuie să-l verifice. Dacă nu respectați aceste instrucțiuni, acest lucru poate cauza situații care vă pot pune viața în pericol.
- Nu încercați să deschideți singuri carcasa aparatului.
- Nu introduceți nici un fel de obiecte în carcasa aparatului.
- Nu atingeți ștecherul cu mâinile ude sau umede.
- ⚠ **Pericol de electrocutare!** Nu încercați să reparați singur/ă aparatul. În cazul unei defecțiuni, reparațiile vor fi efectuate întotdeauna numai de personal calificat.
- **Nu utilizați niciodată un aparat defect!** Deconectați aparatul de la priza electrică și contactați distribuitorul în cazul unei defecțiuni.
- **Avertisment!** Nu scufundați părțile electrice ale aparatului în apă sau în alte lichide. Nu țineți niciodată aparatul sub jet de apă.
- Verificați în mod regulat ștecărul și cablul pentru a vă asigura că nu sunt deteriorate. În cazul în care ștecărul sau cablul de alimentare este deteriorat, acesta trebuie înlocuit de agentul de service sau de alt personal calificat similar pentru a evita orice pericol.
- Cablul nu trebuie să intre în contact cu obiecte ascuțite sau fierbinți și trebuie păstrat departe de foc. Pentru a scoate ștecărul din priză, trageți întotdeauna de ștecăr, nu de cablu.
- Asigurați-vă că nimeni nu poate trage din greșeală cablul (sau prelungitorul) și că nimeni nu se poate împiedica de el.
- Supravegheați întotdeauna aparatul atunci când este în funcțiune.
- **Avertisment!** Atât timp cât ștecărul este în priză, aparatul este conectat la sursa de electricitate.
- Opriti aparatul înainte de a scoate ștecărul din priză.
- Nu cărați niciodată aparatul ținându-l de cablu.
- Nu utilizați dispozitive suplimentare care nu sunt livrate împreună cu aparatul.
- Conectați aparatul doar la prize electrice cu intensitatea și frecvența electrice menționate pe eticheta aparatului.

RO



- Conectați cablul de alimentare la o priză electrică ușor accesibilă, astfel încât aparatul să poată fi deconectat imediat în caz de urgență. Scoateți cablul de alimentare din priza electrică pentru a opri complet aparatul. Utilizați cablul de alimentare ca dispozitiv de deconectare.
- Opriți întotdeauna aparatul înainte de a deconecta cablul de alimentare.
- Nu utilizați niciodată accesorii care nu sunt recomandate de către producător. Acestea pot reprezenta un risc de siguranță pentru utilizator și pot deteriora aparatul. Utilizați numai piese și accesorii originale.
- Acest aparat nu trebuie folosit de copii sau persoane care au capacități mentale, senzoriale sau fizice reduse, sau lipsă de experiență și cunoștințe.
- Acest aparat nu trebuie utilizat sub nicio formă de către copii.
- Nu țineți produsul și cablurile sale la îndemâna copiilor.
- Copiii nu trebuie să se joace cu acest produs.
- Deconectați întotdeauna aparatul de la sursa de alimentare în cazul în care este lăsat nesupravegheat, precum și înainte de asamblare, dezasamblare sau curățare.
- Nu lăsați niciodată aparatul nesupravegheat pe parcursul utilizării.

## Reguli speciale de siguranță

-  **ATENȚIE!** Deconectați cablul înainte de curățare, întreținere sau reparare!
-  **ATENȚIE!** Este necesară manevrarea cu două persoane!
-  **ATENȚIE!** Citiți manualul de utilizare înainte de operare, curățare sau întreținere!
- Alimentele care urmează să fie tăiate trebuie să fie dezghețate, despachetate și fără oase înainte de a putea fi tăiate cu aparatul. Nu utilizați aparatul pentru a tăia alimente și legume congelate sau în orice alt scop.
- Utilizați aparatul numai în modul descris în manual.
- Orice altă utilizare poate avaria aparatul sau poate provoca accidente.
- Acest aparat poate fi operat numai de către personal instruit.
- Nu puneți aparatul pe un obiect de încălzire (aparat de gătit cu benzină, electric, cărbune etc.) Țineți aparatul la distanță de suprafețele fierbinți și de focul deschis. Utilizați întotdeauna aparatul pe o suprafață orizontală, stabilă, curată, termorezistentă și uscată.
- Pericol de accidentare! Aveți grijă când manipulați lama, mai ales atunci când scoateți lama pentru curățare. Purtați mănuși de protecție (nu sunt furnizate) dacă este necesar.
- **Atenție!** Așezați corespunzător cablul de alimentare, dacă este necesar, pentru a împiedica împiedicarea accidentală și căderea.
- Nu utilizați aparatul înainte de a fi asamblat corect cu lama, apărătoarea lamei și suportul pentru alimente.

- Nu utilizați aparatul în apropierea materialelor explozibile sau inflamabile, cardurilor de credit, discurilor magnetice sau radiourilor.
- Nu scoateți niciodată din circuit comutatoarele de siguranță ale aparatului.
- **AVERTISMENT:** Nu obstrucționați orificiile de ventilație ale aparatului.
- **AVERTISMENT:** Opriti ÎNTOTDEAUNA aparatul și deconectați-l de la sursa de alimentare electrică înainte de a efectua operațiuni de curățare, întreținere sau depozitare.
- **AVERTISMENT!** Mențineți ÎNTOTDEAUNA degetele, părul lung și hainele la depărtare de piesele în mișcare.
- În timpul utilizării, lăsați cel puțin 20 cm în jurul aparatului ca spațiu de ventilație.
- **AVERTISMENT!** Trebuie multă atenție la manipularea discurilor tăietoare. Dacă este necesar, purtați mănuși de protecție (nu sunt furnizate).

---

### Destinația produsului

- Acesta este un aparat de uz profesional și poate fi utilizat numai de către personalul calificat.
- Aparatul este destinat doar pentru felierea alimentelor, de exemplu, mezeluri, brânză, pâine etc. Orice altă utilizare poate provoca avarierea aparatului sau accidentarea persoanelor.
- Utilizarea aparatului în orice alt scop reprezintă o utilizare incorectă. Utilizatorul este singurul responsabil de orice utilizare incorectă a aparatului.

---

### Instalația de împământare

Acest aparat este încadrat în clasa de protecție I și trebuie împământat. Împământarea reduce riscul electrocutării prin asigurarea unui fir de ieșire pentru curentul electric. Acest aparat este dotat cu

un cablu cu fir de împământare cu fișă. Fișa trebuie conectată la o priză instalată corespunzător și împământată.

RO

---

### INTRODUCERE

- Prezentul manual are rolul de a da clienților informații privind feliatorul și specificația acestuia precum și instrucțiunile necesare de utilizare și întreținere, care să asigure utilizarea în condiții optime a aparatului și să mențină pe termen lung eficiența acestuia.
- Manualul îi va informa pe utilizatorii calificați și experimentați în legătură cu modul de utilizare a feliatorului și cu întreținerea sa periodică.



## 1. INFORMAȚII PRIVIND FELIATORUL

### 1.1 MĂSURI GENERALE DE PRECAUȚIE

- Feliatorul trebuie utilizat numai de oameni cu înaltă calificare, care cunosc bine măsurile de siguranță descrise în acest manual.
- În cazul în care personalul se rotește, instruirea personalului de schimb trebuie făcută dinainte.
- Deși feliatorul este prevăzut cu dispozitive de siguranță în punctele periculoase, este recomandabil să nu se atingă lama și componentele în mișcare ale acestuia.
- Înainte de a începe operațiile de curățare și întreținere ștecherul feliatorului trebuie scos din priză.
- În momentul în care dispozitivele de protecție sunt demontate pentru a se face curățarea și întreținerea riscurile reziduale trebuie evaluate cu grijă.
- Curățarea și întreținerea trebuie făcute cu multă atenție.
- Controlul regulat al cordonului de alimentare este absolut necesar; un cordon uzat sau deteriorat îl expune pe utilizator unui pericol grav de electrocutare.
- Dacă feliatorul funcționează defectuos, recomandăm să nu se încerce repararea lui; apelați la „CENTRUL DE SERVICE”.

- **Nu utilizați feliatorul pentru a tăia produse congelate, carne și pește cu oase sau orice produse altele decât cele alimentare.**
- **Când bucata de carne se apropie de capăt ea nu mai poate fi manevrată decât cu ajutorul împingătorului.**
- **Nu vă puneți în situații periculoase: lama vă poate răni.**

Producătorul și/sau vânzătorul nu pot fi făcuți răspunzători în următoarele situații:

- dacă la feliator au umblat persoane neautorizate;
- dacă unele dintre piese au fost înlocuite cu alte piese neoriginale;
- dacă instrucțiunile din acest manual nu sunt respectate cu strictețe;
- dacă produsul nu este curățat și nu se folosește marca corectă de ulei.

RO

### 1.2 SISTEMELE DE SIGURANȚĂ INSTALATE PE FELIATOR

#### 1.2.1. SISTEMUL DE SIGURANȚĂ MECANICĂ

Sistemul mecanic de siguranță al feliatorului descris în acest manual este conform cu directiva **2006/42 CE** și regulamentul **EN 1974**.

Sistemul de siguranță include (vezi 1.3):

- apărătoarea lamei
- inelul

- apărătoarea lamei
- împingătorul de carne;
- butonul împingătorului de carne, cu piuliță inelară și distanțier;
- apărătoare pentru mâini la tava de alimente;

#### 1.2.2. SISTEMUL DE SIGURANȚĂ ELECTRICĂ

Feliatorul este echipat cu:

- un micro-întrerupător care oprește feliatorul în cazul în care tija de fixare a apărătoarei lamei este scoasă (vezi FIG. nr. 1); micro-întrerupătorul nu permite repornirea feliatorului dacă apărătoarea nu a fost montată atunci când mașina era oprită.
- un releu situat în cutia de comandă și care impune repornirea feliatorului după o cădere a curentului.

Chiar dacă feliatoarele în variantă CE sunt prevăzute protecții electrice și mecanice (pentru timpul în care mașina este utilizată și pentru operațiile de întreținere și curățare) tot mai există **RISURI REZIDUALE** care nu pot fi complet eliminate; aceste riscuri sunt menționate în manual cu marcajul **AVERTISMENT**. Lama și alte piese ale mașinii pot provoca tăieturi și accidente.



### 1.3 COMPONENTELE FELIATORULUI

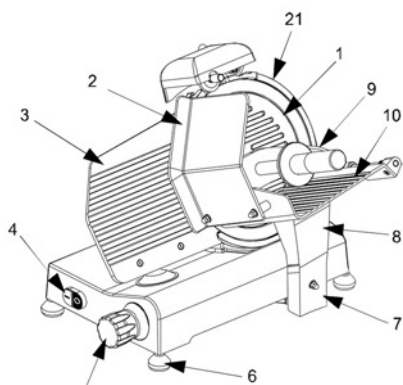
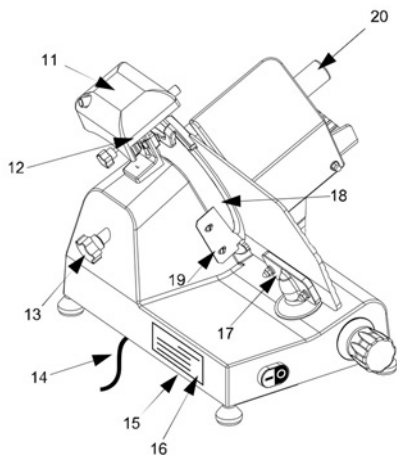

FIG. nr. 1

1. Apărătoarea lamei
2. Apărătoarea pentru mână
3. Calibru de grosime (placă)
4. Panou cu butoane
5. Buton rotativ gradat
6. Picior
7. Şurub de blocare al saniei
8. Suport
9. Împingător de carne
10. Tavă de alimente
11. Dispozitivul de ascuţit



12. Butonul de blocare a dispozitivului de ascuţit
13. Tija de fixare a apărătoarei lamei
14. Cordonul de alimentare
15. Bază
16. Plăcuţa de identificare - seria
17. Suportul calibrului de grosime
18. Lamă
19. Deflector
20. Butonul împingătorului de carne
21. Apărătoarea inelului lamei



## 2. DATE TEHNICE

### DIMENSIUNI DE GABARIT, GREUTATEA, CARACTERISTICI

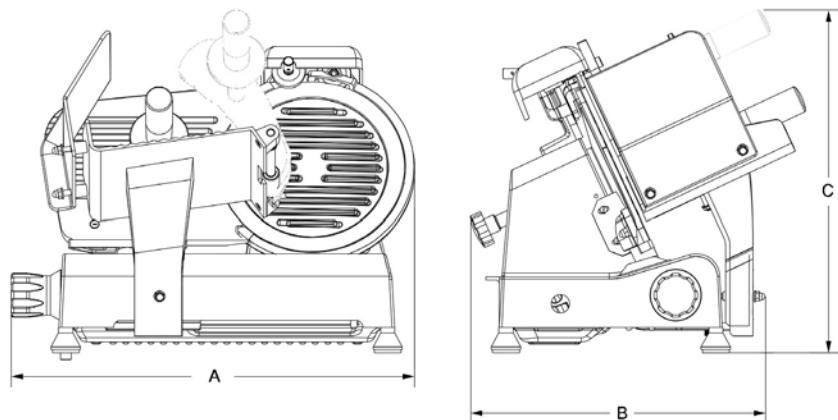

TABELUL 1

Parametrul	Unitatea de măsură	210215	210222	210246
ø lamă	mm	250	250	300
Motor	Wați	150	150	250
	CP	0.2	0.2	1/3
Alimentarea			230V ~50Hz	
Grosimea de tăiere	mm	11	11	14
Cursa saniei	mm	245	245	245
Mărimea tăvii	mm	230x230	230x230	250x275
A x B x C	mm	494x402x398	494x402x398	615x494x477
Greutate netă [aprox.]	Kg	16,4	16,4	24,5
Nivelul de zgomot	dB (A)	<70	<70	<70
Clasa de protecție contra apei		IP33		
Clasa de protecție		Clasa I		

## 3. INSTALAREA FELIATORULUI

### 3.1 MODUL DE EXPEDIERE A FELIATORULUI

Feliatoarele sunt ambalate cu grijă și apoi sunt expediate din depozitele noastre; coletul include:

- o cutie de carton
- feliatorul
- două plăci din spumă de polietilenă
- roată și curea trapezoidală de transmisie
- manualul

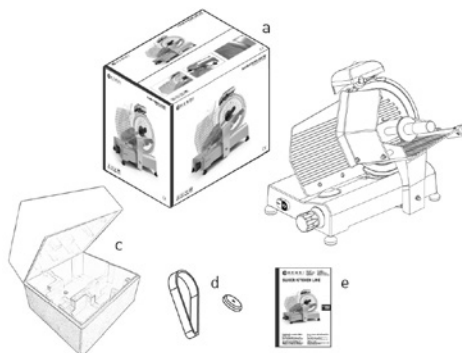



## 3.2 VERIFICAREA COLETULUI

Dacă la sosire nu se constată urme evidente de deteriorare, deschideți coletul și verificați dacă toate componentele sunt prezente. În cazul în care la livrare se constată că pachetul a fost manipulat grosolan și are deformări sau fisuri, transportatorul trebuie informat în legătură cu orice deteriorare și

se va completa imediat un raport detaliat privind avariile suferite de mașină, în prezența reprezentantului transportatorului. **Nu răsturnați coletul!** Atunci când coletul este deplasat, cutia trebuie ridicată din 4 colțuri (se va ține paralel cu solul).

## 3.3 ELIMINAREA AMBALAJULUI

Componentele ambalajului (cutia de carton, paletele, bridele din plastic și din poliuretan constituie deșeuri de tip menajer, prin urmare pot fi eliminate cu ușurință.

Dacă feliatorul urmează a fi instalat într-o țară care are anumite reglementări speciale, ambalajul va trebuie eliminat în conformitate cu acestea.

## 4. INSTALAREA

### 4.1 CUM SE INSTALEAZĂ FELIATORUL

Feliatorul trebuie instalat pe o masă care să fie adecvată pentru gabaritul feliatorului, așa cum este arătat în TABELUL 1 (în funcție de model); așadar masa trebuie să fie suficient de mare, să fie bine orizontalizată, uscată, netedă, rezistență stabilă și situată la 80 cm deasupra solului.

Totodată, mașina trebuie instalată într-o cameră cu umiditatea maximă de 75% la temperaturi între +5°C și 35°C, adică într-un mediu care să provoace defectarea feliatorului.

**Important:** Nu puneți aparatul pe un obiect de încălzire (aparat de gătit cu benzină, electric, cărbune etc.) Țineți aparatul la distanță de suprafețele fierbinți și de focul deschis. Utilizați întotdeauna aparatul pe o suprafață orizontală, stabilă, curată, termorezistentă și uscată.

RO

### 4.2 CONEXIUNEA ELECTRICĂ

Feliatorul este echipat cu un cordon de alimentare cu fișă VDE.

Feliatorul se conectează la o sursă de 230V ~50Hz Hz. Verificați dacă împământarea funcționează.

Totodată verificați datele de pe placa de identificare și vedeți dacă numărul de serie corespunde cu datele din avizul de livrare.

Dacă sensul de rotație este incorect, inversați două din cele trei fire de alimentare ale fișei sau prizei.

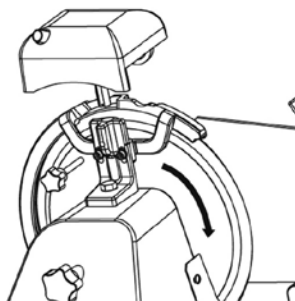

Sensul de rotație a lamei



## 4.3 CIRCUITUL ELECTRIC

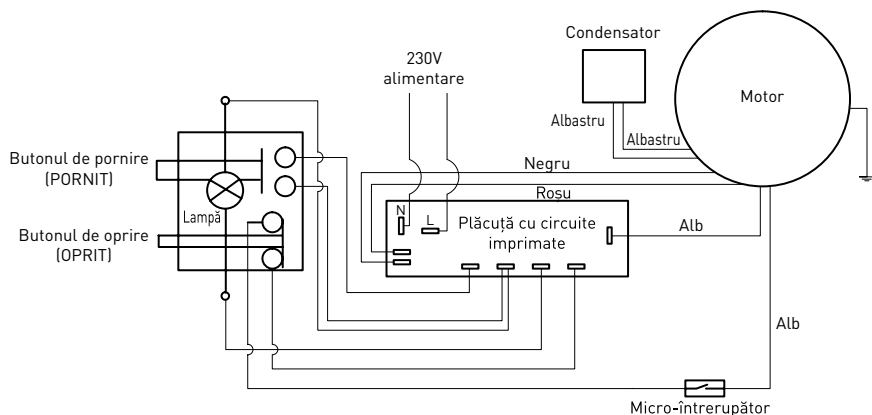

## 4.4 VERIFICAREA FUNCȚIONĂRII

Înainte de a testa feliatorul verificați dacă tava pentru alimente să fie blocată iar apoi testați funcționarea conform următoarei proceduri:

- apăsați butonul de pornire „I” (PORNIT) și butonul de oprire „0” (OPRIT);
- verificați funcționarea tăvii pentru alimente și a împingătorului de carne;

- verificați funcționarea și reglarea plăcii cu ajutorul butonului gradat;
- verificați funcționarea dispozitivului de ascuțit;
- verificați dacă feliatorul se oprește atunci când se scoate tija de fixare a apărătoarei lamei.

RO

## 5. MODUL DE UTILIZARE A FELIATORULUI

### 5.1 COMENZI

Comenzile sunt situate pe partea stângă a bazei, așa cum se arată în figura de mai jos.

Poziția comenzilor (vezi FIG. nr. 2)

1. Buton rotativ gradat pentru reglarea grosimii de tăiere.
2. Butonul de oprire „0” (negru)
3. Butonul de pornire „I” (alb)

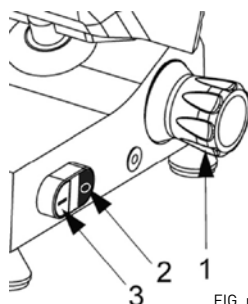

FIG. nr. 2



## 5.2 ÎNCĂRCAREA ȘI FELIEREA ALIMENTELOR

**AVERTISMENT: Produsele care urmează a fi feliate trebuie puse pe tavă doar atunci când butonul gradat este la poziția „0”. Atenție la lamă și la muchiile ascuțite.**

Procedura este următoarea:

- după ce produsul a fost pus pe tavă și așezat lângă placă el trebuie oprit cu ajutorul brațului prevăzut cu puncte de prindere;
- cu ajutorul butonului gradat reglați la grosimea de tăiere dorită;
- pentru a evita accidentele, operatorul trebuie să stea cu fața la mașină și să aibă o poziție corectă: puneți mâna dreaptă pe împingătorul de carne și pe cea stângă pe deflector (nu atingeți lama); corpul trebuie să fie perpendicular pe suprafața de lucru (vezi FIG. nr. 3a). **AVERTISMENT:** Atenție maximă: nicio parte a corpului nu trebuie să atingă lama (vezi FIG. nr. 3b).

- apăsați butonul de pornire „I”;
- împingeți ușor sania (tava de alimente + împingătorul de carne + suportul) către lamă, fără a apăsa prea tare alimentele cu împingătorul, dat fiind că propria greutate a acestora le face să apese asupra calibrului de grosime. Lama va tăia cu ușurință alimentele iar feliile vor fi dirijate de deflector spre pala colectoare (vezi FIG. nr. 4);
- feliatorul nu trebuie pornit fără alimente în el;
- după ce alimentele au fost tăiate butonul gradat se aduce la poziția „0” iar mașina se oprește aducând întrerupătorul la poziția „0”;
- lama trebuie reascuțită de îndată ce se constată că feliile au o suprafață neregulată sau zdrențuită iar tăierea se face cu dificultate (vezi 5.3).



FIG. nr. 3a – Poziția corectă



FIG. nr. 3b – Poziția greșită

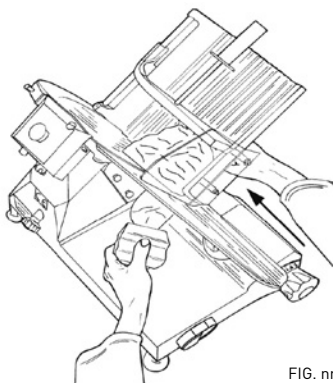

FIG. nr. 4 – Tăierea cărnii



## 5.3 ASCUȚIREA LAMEI

**AVERTISMENT:** Înainte de a trece la ascuțirea lamei trebuie să fiți atenți la RISCURILE REZIDUALE (vezi 1.2.2), respectiv la pericolul de accidentare dacă nu se respectă instrucțiunile de mai jos.

Lama trebuie ascuțită periodic și ori de câte ori se tocește; trebuie respectate instrucțiunile detaliate de mai jos:

- lama se curăță bine cu alcool pentru a înlătura grăsimea, după ce ștecherul a fost scos din priză;
- deșurubați butonul (1, FIG. nr. 5a), ridicați (a) dispozitivul de ascuțit (2, FIG. nr. 5a) până la poziția în care se blochează 180°.

Apoi lăsați-l să se deplaseze până la capăt astfel ca lama să ajungă între cele două dispozitive de ascuțit. Blocați butonul;

- porniți feliatorul apăsând butonul „I” (PORNIT);
- apăsați butonul mic (3, FIG. nr. 5b), lăsați lama să se frece de pietrele de ascuțit timp de 30/40 sec. pentru a obține o muchie bine ascuțită;
- apăsați simultan butoanele timp de 3/4 secunde (3 și 4, FIG. nr. 5c), apoi eliberați-le simultan;
- se recomandă ca după ascuțire pietrele de ascuțit să fie curățate (vezi 6.2.3);
- după ce s-a încheiat ascuțirea, feliatorul trebuie readus la poziția inițială inversând procedura.
- după ascuțire, lama trebuie curățată (vezi 6.2.2)

**NOTĂ:** Nu lungiți operația de debavurare peste 3/4 secunde pentru a evita pericolul de îndoire a lamei.

Lama trebuie înlocuită atunci când nu mai poate fi ascuțită sau atunci când spațiul dintre marginea lamei și apărătoarea acesteia devine mai mare de 6 mm.

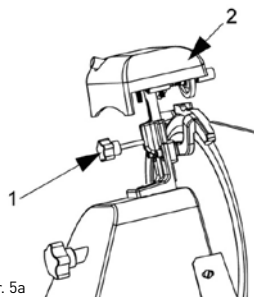

FIG. nr. 5a



FIG. nr. 5b

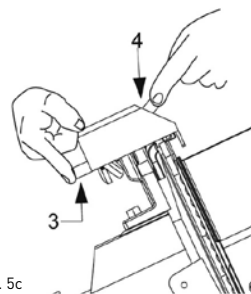

FIG. nr. 5c

## 6. CURĂȚAREA OBIȘNUITĂ

### 6.1 CARACTERISTICI GENERALE

- Curățarea feliatorului trebuie să facă cel puțin o dată pe zi sau mai des, dacă este necesar.
- Curățarea trebuie făcută cu atenție deosebită la piesele care vin în contact direct sau indirect cu alimentele.
- Feliatorul nu se curăță cu un aparat de spălat cu apă sub presiune; se va folosi apa și un detergent neutru. **Nu folosiți alți detergenți.** Nu se vor folosi scule, perii sau alte instrumente care ar putea deteriora suprafața feliatorului.

Înainte oricărei operații de curățare este necesar să:

- scoateți ștecherul din priză pentru a izola complet feliatorul de rețeaua electrică;
- aduceți butonul gradat la poziția „0”.

**AVERTISMENT:** Atenție la riscurile reziduale prezentate de muchiile tăietoare și/sau ascuțite. **Purtați mănuși de protecție (nu sunt furnizate) dacă este necesar.**



## 6.2 PROCEDURA DECURĂȚARE A FELIATORULUI

### 6.2.1. CURĂȚAREA TĂVII DE ALIMENTE

Sania (tava de alimente + brațul + baza) este ușor detașabilă:

- aduceți butonul gradat la poziția „0” (1);
- aduceți sania (2) până la capătul de cursă (a), lângă comenzi;
- desfaceți șurubul (3), trageți sania în sus (b);
- după ce ați scos sania tava poate fi curățată cu apă fierbinte și detergent neutru (pH 7).

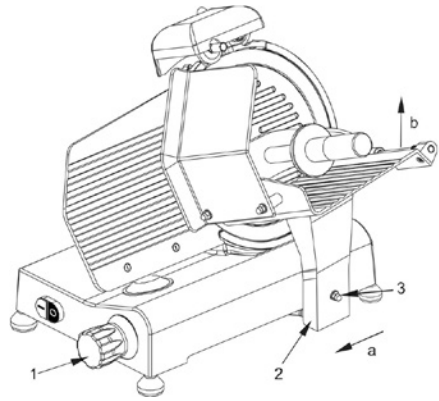

Demontarea saniei

### 6.2.2. CURĂȚAREA LAMEI, APĂRĂTOAREI ȘI A INELULUI

Se desface butonul (1) pentru a elibera apărătoarea lamei (2).

**AVERTISMENT: Curățarea lamei se face cu o cârpă udă și cu mănuși metalice (3).**

Pentru a curăța fața opusă este necesar să se scoată lama (vezi FIG. nr. 7).

Lama se demontează după cum urmează:

- demontarea apărătoarei lamei (vezi FIG. nr. 7);
- scoateți dispozitivul de ascuțit (a) și răsușiți etalonul de grosime cu ajutorul butonului gradat pentru ca scula (b) de extragere a lamei de plexiglas să vină în contact cu etalonul;
- slăbiți șuruburile 3 și 4 (f) care fixează etalonul (conform modelului);
- sprijiniți scula de extragere a lamei de plexiglas de lamă pentru ca găurile de pe aceasta să ajungă în dreptul șuruburilor (e) apoi se răsușește lama până când aceasta ajunge în poziția corectă;;
- strângeți ușor șurubul (e).

**N.B. Apărătoarea lamei trebuie curățată cu apă fierbinte și detergent neutru.**

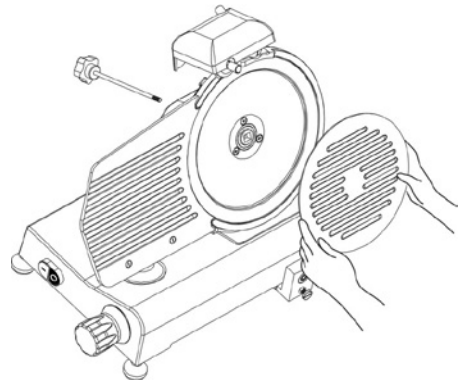

FIG. nr. 6 – Demontarea apărătoarei lamei

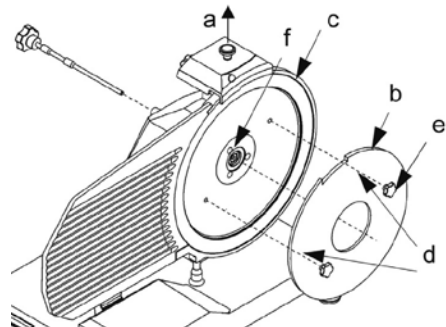

FIG. nr. 7 – Montarea sculei de extragere a lamei (b)



### 6.2.3. CURĂȚAREA DISPOZITIVULUI DE ASCUȚIT

Operația de curățare a dispozitivului de ascuțit se execută prin frecarea pietrelor cu o perie. Pietrele trebuie puse într-o poziție sigură, ceea ce înseamnă

că trebuie îndreptate în direcție opusă lamei de tăiat.

### 6.2.4. CURĂȚAREA DEFLECTORULUI

Pentru a scoate deflectorul se desfac cele două șuruburi (a) care îl fixează (vezi FIG. nr. 8).

Deflectorul se curăță cu apă fierbinte și detergent neutru.

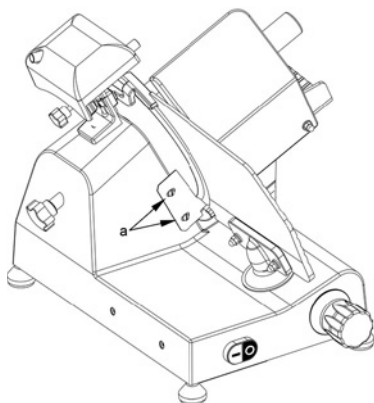

FIG. nr. 8 - Vedere a

## 7. ÎNTREȚINEREA

RO

### 7.1 CARACTERISTICI GENERALE

Înainte de a face întreținerea este necesar să:

- Scoateți ștecherul cordonului de alimentare din priză pentru a izola complet feliatorul de rețeaua electrică.
- Aduceți butonul gradat de reglare a grosimii la poziția „0”.

### 7.2 CUREAUA

Cureaua nu trebuie ajustată. În general ea trebuie înlocuită după 3 sau 4 ani; în acest caz trebuie să apelați la un „CENTRU DE SERVICE” autorizat.

### 7.3 PICIOARELE

Picioarele se pot deteriora și își pot pierde elasticitatea, reducând astfel stabilitatea feliatorului. În acest caz ele trebuie înlocuite. Pentru înlocuirea picioarelor apelați la un „CENTRU DE SERVICE” autorizat.

### 7.4 CORDONUL DE ALIMENTARE

Cordonul de alimentare trebuie verificat periodic să nu prezinte semne de uzură iar dacă are astfel de semne apelați la un „CENTRU DE SERVICE” autorizat pentru a-l înlocui.

### 7.5 LAMA

Verificați ca diametrul lamei să nu scadă cu mai mult de 10 mm față de valoarea inițială. Pentru a înlocui lama apelați la „CENTRUL DE SERVICE”.

### 7.6 DISPOZITIVUL DE ASCUȚIT - PIETRELE ABRAZIVE

Verificați dacă pietrele de ascuțit își păstrează proprietățile abrazive în timpul operațiunii de ascuțire. Dacă este necesară înlocuirea lor apelați la „CENTRUL DE SERVICE” pentru a nu deteriora lama.



---

## 7.7 LUBRIFIEREA GHIDAJELOR GLISANTE

Din timp în timp picurați câteva picături de ulei pe ghidajul rotund pe care se deplasează sania. Această operație se face prin orificiul (OIL) de lângă butonul gradat.

---

## 7.8 ETICHETELE DE PE PANOUL CU BUTOANE

Dacă etichetele de pe panoul cu butoane au fost deteriorate apălați la „CENTRUL DE SERVICE” să le înlocuiască.

---

## 8. ELIMINAREA MAȘINII

### CASAREA MAȘINII

Dacă dintr-un motiv oarecare scoateți mașina din uz aveți grijă ca nimeni altcineva să nu o mai poată

folosi: decuplați-o de la rețea și înlăturați conexiunile electrice.

---

### Garanție

Orice defecțiune care afectează funcționarea aparatului apărută la mai puțin de un an de la cumpărarea acestuia va fi remediată prin reparație sau înlocuire gratuită, cu condiția ca aparatul să fi fost folosit și întreținut conform instrucțiunilor nu să nu fi fost bruscat sau folosit necorespunzător în vreun fel. Drepturile dumneavoastră legale nu sunt afec-

tate. Dacă aparatul este în garanție, menționați când și de unde a fost cumpărat și includeți dovada cumpărării (de ex. chitanța).

Conform politicii noastre de dezvoltare continuă a produsului, ne rezervăm dreptul de a modifica produsul, ambalajul și documentația fără notificare.

---

### Eliminarea și mediul înconjurător

La dezafectarea aparatului, produsul nu trebuie aruncat împreună cu alte deșeuri menajere. În schimb, este responsabilitatea dumneavoastră să eliminați echipamentul uzat prin predarea acestuia la un punct de colectare desemnat. Nerespectarea acestei reguli poate fi penalizată în conformitate cu reglementările aplicabile privind eliminarea deșeurilor. Colectarea separată și reciclarea echipamentului dumneavoastră uzat la momentul debarasării contribuie la conservarea resurselor na-

ționale și asigură realizarea reciclării într-un mod care protejează sănătatea ființelor umane și a mediului. Pentru informații suplimentare privind modul în care puteți preda deșeurile dumneavoastră în scopul reciclării, vă rugăm să contactați compania locală de colectare a deșeurilor. Producătorii și importatorii nu își asumă responsabilitatea cu privire la reciclarea, tratarea și eliminarea ecologică a deșeurilor, fie direct, fie prin intermediul unui sistem public.

RO



Большое Вам спасибо за то, что Вы купили оборудование фирмы Hendi. Вам следует внимательно прочитать настоящую инструкцию пользователя во избежание повреждения машины в результате неправильной эксплуатации. Особенно рекомендуем ознакомиться с предупреждениями.



## Правила техники безопасности

- Неправильная эксплуатация и неподходящее использование агрегата может привести к его поломке и поранить оператора.
- Это оборудование не предназначено для домашнего использования.
- Оборудование следует использовать точно по назначению. Производитель не несет ответственности за повреждения, вызванные неправильной эксплуатацией или неправильным обслуживанием оборудования.
- Оборудование и электрическую штепсельную вилку следует держать вдали от воды и прочих жидкостей. Если штепсельная вилка попадет в воду, ее следует тут же вытащить из розетки электропитания и обратиться в службу сертифицированного сервиса для проверки устройства. Несоблюдение данных указаний может повлечь за собой угрозу здоровью и жизни обслуживающего персонала.
- Нельзя снимать кожух без особого разрешения.
- Нельзя класть никаких посторонних предметов вовнутрь агрегата.
- Нельзя касаться мокрыми, или влажными руками штепсельной вилки.
-  **Опасность поражения током!** Не следует самостоятельно чинить электроаппаратуру. Любые поломки и неисправности должны устраняться квалифицированным персоналом.
- **Никогда не следует пользоваться поврежденной электроаппаратурой.** Поврежденное устройство нужно отсоединить от электросети и обратиться к продавцу.
- **Предупреждение:** не следует погружать электрических деталей в воду, или иные жидкости. Не омыwać в струе воды.
- Регулярно проверять вилку и провод электропитания на предмет повреждений. Поврежденные вилку или провод передать для ремонта в сервисную точку, или обратиться к квалифицированному электрику во имя предотвращения опасности травм.
- Удостовериться, что провод электропитания не касается острых и горячих предметов; держать электропровод вдали от открытого огня. Для того, чтобы вынуть вилку из розетки всегда нужно тянуть за вилку, а не за электропровод.
- Защитить провод электропитания (удлинитель) от случайного выпадения из розетки. Электропровод прокладывать так, чтобы случайно не зацепиться за него.
- Непрестанно наблюдать за работающей электроаппаратурой.
- Предупреждение! Если вилка находится в розетке – это означает, что электроаппаратура считается подключенной к электропитанию.
- Перед тем, как вынуть вилку из розетки, электроаппаратуру следует выключить!
- Никогда нельзя переносить, передвигать электроаппаратуру держа за электропровод.



- Не использовать никаких деталей, аксессуаров, которые не поставляются вместе с этой электроаппаратурой.
- Электроаппаратуру следует подключать исключительно к розетке, в которой имеется напряжение и частота, указанную на щитке электроаппаратуры.
- Вилку следует вставлять в розетку, расположенную в удобном и легкодоступном месте, так чтобы в случае аварии можно бы ее немедленно вынуть. Для полного обесточивания электроаппаратуры ее следует отсоединить от электропитания; для этого следует вынуть вилку, находящуюся на конце провода электропитания, из розетки.
- Перед тем, как вынуть вилку всегда следует помнить о том, чтобы сначала выключить электроаппаратуру!
- Не следует использовать детали, аксессуары, не рекомендуемые производителем данной электроаппаратуры, т.к. использование таких деталей, аксессуаров может создать для пользователя угрозу его здоровью и жизни, а также может привести к поломке электроаппаратуры. Следует всего использовать оригинальные детали, аксессуары.
- Без надлежащего контроля или предварительного обучения эксплуатации оборудования проводимого лицом, отвечающим за безопасную эксплуатацию, оборудованием не могут пользоваться ни дети, ни лица с ограниченными физическими, или психическими возможностями, ни лица, которые не обладают необходимым опытом работы и знаниями в данной области.
- Ни в коем случае нельзя допускать к использованию электроаппаратуры детей.
- Электроаппаратуру следует хранить в месте недоступном для детей.
- Нельзя разрешать детям использовать электроаппаратуру в качестве игрушки.
- Всегда электроаппаратуру следует отсоединить от электропитания, если оставляем ее без надзора, перед монтажом, демонтажем и чисткой.
- Нельзя оставлять работающую электроаппаратуру без надзора.

## ОСОБЫЕ ПРАВИЛА БЕЗОПАСНОСТИ

-  **ВНИМАНИЕ!** Перед чисткой, обслуживанием или ремонтом отключайте прибор от сети!
-  **ВНИМАНИЕ!** Требуется обслуживание двумя людьми одновременно!
-  **ВНИМАНИЕ!** Перед эксплуатацией, очисткой или техническим обслуживанием прочтите руководство по эксплуатации!
- Продукты, предназначенные для резки, должны быть разморожены, без костей и распакованы. Устройство не предназначено для резки замороженных продуктов питания, овощей или для других целей.
- Используйте устройство только в соответствии с руководством.
- Любое другое применение может привести к повреждению устройства или травмам.



- Этот прибор может эксплуатироваться только обученным персоналом.
- Не устанавливайте устройство на предметах, генерирующих тепло (газовая, электрическая плита и т.п.). Устройство должно находиться вдали от горячих поверхностей и открытого пламени. Используйте устройство только на плоской, горизонтальной, чистой и сухой поверхности, устойчивой к воздействию высоких температур.
- Осторожно, опасность получения травмы! При обращении с ножом, необходима повышенная осторожность, особенно при удалении ножа. При необходимости, носите защитные перчатки (не поставляются).
- Внимание! Защитите шнур питания для предотвращения от случайного спотыкания или падения.
- Не используйте устройство прежде, чем оно будет правильно собрано с ножом, защитным кожухом ножа и лотком для пищевых продуктов.
- Не используйте устройство вблизи взрывчатых или легковоспламеняющихся материалов, кредитных карт, магнитных дисков или радиоприемников.
- Никогда не манипулируйте с предохранителями.
- **ПРЕДУПРЕЖДЕНИЕ:** Не закрывайте вентиляционные отверстия устройства.
- **ПРЕДУПРЕЖДЕНИЕ:** ВСЕГДА помните, чтобы выключать и отсоединить устройство от источника питания перед очисткой, обслуживанием или заменой аксессуаров.
- **ПРЕДУПРЕЖДЕНИЕ!** ВСЕГДА помните, чтобы не носить свободную одежду и не касаться движущихся частей руками и завязывать волосы.
- Обеспечьте пространство не менее 20 см вокруг устройства, чтобы обеспечить надлежащую вентиляцию во время использования.
- **ПРЕДУПРЕЖДЕНИЕ!** Будьте особенно осторожны при касании к режущим дискам. При необходимости надевайте защитные перчатки (не входят в комплект к устройству).

### Назначение устройства

- Устройство предназначено для профессионального использования и должно эксплуатироваться только квалифицированным персоналом.
- Настоящее устройство предназначено только для нарезания пищевых продуктов, в том числе мяса, сыра, хлеба и т. д. Использование устройства для любых других целей может привести к повреждению или травме тела.
- Использование устройства для любых других целей будет рассматриваться, как использование не по назначению. Пользователь будет нести исключительную ответственность за правильное использование устройства.

### МОНТАЖ ЗАЗЕМЛЕНИЯ

Холодильная надставка является устройством I класса защиты и должна быть заземлена. Заземление снижает риск поражения электрическим током за счет использования отводящего провода. Устройство оснащено заземляющим

проводом с вилкой с заземляющим контактом. Не вставляйте вилку в розетку, если устройство не установлено надлежащим образом и не заземлено.



## ВВЕДЕНИЕ

• Это руководство предназначено для предоставления пользователям информации о слайсере и её технических характеристиках, а также оно содержит необходимые инструкции по эксплуатации и обслуживанию устройства для обеспечения оптимального использования и

сохранения его эффективности в течение длительного времени.

• Данное руководство предназначено для квалифицированного персонала, чтобы ознакомить их с правильным использованием и периодическим техническим обслуживанием слайсера.

## 1. ИНФОРМАЦИЯ О СЛАЙСЕРЕ

### 1.1 ОБЩИЕ МЕРЫ БЕЗОПАСНОСТИ

• Слайсер может обслуживать только квалифицированный персонал, который ознакомился с мерами безопасности, указанными в руководстве.

• В случае изменений в кадрах, следует провести обучение.

• Несмотря на то, что слайсер оснащен защитами в опасных местах, рекомендуется не прикасаться к ножу или движущимся элементам.

• Перед очисткой и обслуживанием отключите слайсер от источника питания.

• Следует помнить об остаточном риске, когда сняты защиты для проведения очистки и обслуживания.

• Очистка и обслуживание требуют особенного внимания.

• Регулярный осмотр шнура питания абсолютно необходим. Изношенный или поврежденный шнур может представлять большой риск поражения электрическим током.

• Если слайсер не работает должным образом, рекомендуется прекратить его использование и воздержаться от самостоятельного ремонта. Обратитесь, пожалуйста, в авторизованный сервисный центр.

• **Не пользуйтесь слайсером для резки замороженных продуктов, мяса с костями или рыб с костями, или других не пищевых продуктов.**

• **Нельзя использовать слайсер без прижимного устройства, когда для резки остаётся маленький кусочек мяса.**

• **Не принимайте опасные позы, нож может привести к травме.** Производитель и/или продавец не несут ответственности в следующих случаях:

- если слайсером пользовались посторонние лица;

- если некоторые детали были заменены неоригинальными запасными частями;

- если инструкции, содержащиеся в данном документе, точно не соблюдались;

- если слайсер не очищался и не смазывался необходимыми средствами.

RU

### 1.2 СИСТЕМЫ БЕЗОПАСНОСТИ, УСТАНОВЛЕННЫЕ В СЛАЙСЕРЕ

#### 1.2.1. МЕХАНИЧЕСКАЯ СИСТЕМА БЕЗОПАСНОСТИ

Механическая система безопасности слайсера, представленная в данном руководстве, соответствует директиве **2006/42/ЕС** и стандарту **EN 1974**.

Система безопасности состоит из (смотри 1.3):

- защитных элементов ножа

- защитного кольца

- кожуха ножа

- прижимного устройства для мяса

- ручки прижимного устройства для мяса с гайкой и регулировочной шайбой

- защитой рук при лотке для пищи



## 1.2.2. ЭЛЕКТРОННАЯ СИСТЕМА БЕЗОПАСНОСТИ

Слайсер оснащен:

- микровыключателем, который выключает слайсер, когда вынимается стержень, крепящий защитный кожух ножа (поз.13, рис.1); микровыключатель не позволяет осуществить повторный запуск слайсера, если кожух не будет установлен в выключенную позицию.
- реле в коробке управления, которое заставляет повторный запуск слайсера, в случае отключения электроэнергии.

Несмотря на то, что слайсеры в соответствии с ЕС оснащены электронной и механической защитой (во время работы слайсера и во время очистки и обслуживания), всё ещё существует **ОСТАТОЧНЫЙ РИСК**, которого нельзя полностью устранить. Такой риск указан в руководстве под знаком **ПРЕДУПРЕЖДЕНИЕ**. Нож и другие детали устройства могут привести к порезам и травмам.

## 1.3 ДЕТАЛИ СЛАЙСЕРА



Рис.1



1. Защита ножа
2. Защитный экран для рук
3. Регулятор толщины (опорная плита)
4. Кнопочная панель
5. Ручка регулировки
6. Ножи
7. Болт блокировки каретки
8. Кронштейн
9. Прижимное устройство
10. Лоток для пищи
11. Заточивающее устройство

12. Ручка блокировки заточивающего устройства
13. Стержень, крепящий защиту ножа
14. Шнур питания
15. Основание
16. Щиток с серийным номером
17. Кронштейн регулятора толщины
18. Нож
19. Дефлектор
20. Ручка прижима для мяса
21. Защитное кольцо лезвия

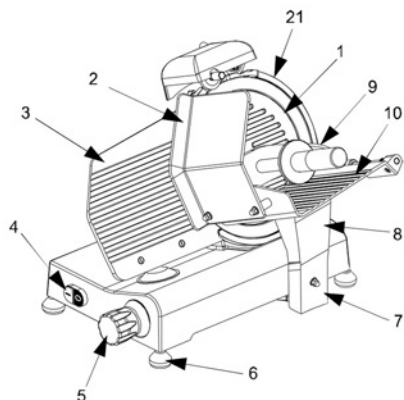
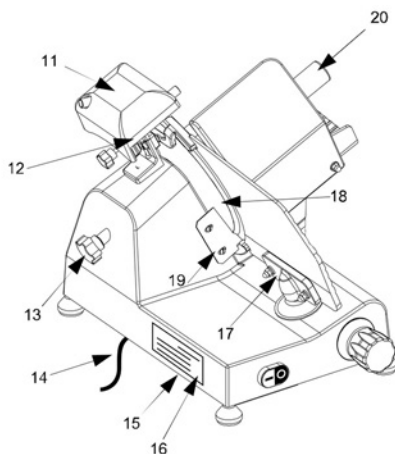
## 2. ТЕХНИЧЕСКИЕ ДАННЫЕ

### ПОЛНЫЕ РАЗМЕРЫ, ВЕС, ХАРАКТЕРИСТИКА УСТРОЙСТВА



ТАБЛИЦА 1

Параметр	Единица измерения	210215	210222	210246
Диаметр ножа	мм	250	250	300
Двигатель	Вт	150	150	250
	Л.С.	0.2	0.2	1/3
Питание			230В ~50Гц	
Толщина резки	мм	11	11	14
Диапазон каретки	мм	245	245	245
Размер лотка	мм	230x230	230x230	250x275
А x В x С	мм	494x402x398	494x402x398	615x494x477
Вес нетто (прибл.)	кг	16,4	16,4	24,5
Уровень шума	дБ (А)	<70	<70	<70
Класс влагозащиты		IP33		
Степень защиты		I Класс		

RU

## 3. ПОСТАВКА СЛАЙСЕРА

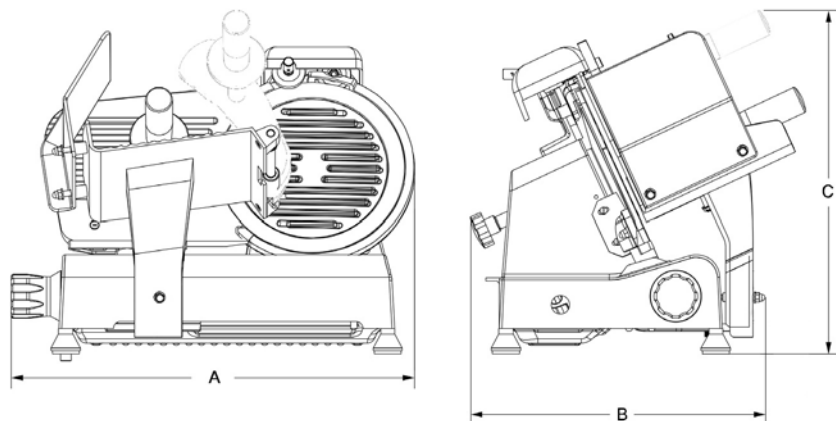
### 3.1 ОТПРАВКА СЛАЙСЕРА

Слайсеры упаковываются надлежащим образом, а потом отправляются со складов. Упаковка состоит из:

- а) картонной коробки
- б) слайсера
- в) двух упаковок из пенополиэтилена
- г) абразивного круга точилки и приводного ремня
- д) руководства

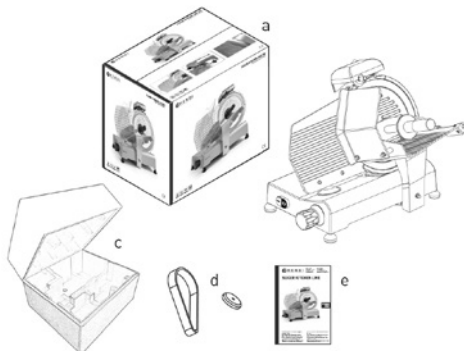

## 3.2 ПРОВЕРКА СОДЕРЖИМОГО УПАКОВКИ ПОСЛЕ ПОСТАВКИ

Если после поставки не обнаружено внешних повреждений, откройте упаковку и проверьте, содержит ли она все элементы. Если посылка передавалась небрежно, имеются вмятины или повреждения, необходимо сообщить поставщику о всех повреждениях. Немедленно, в присутствии поставщика, необходимо подробно заполнить

бланк курьерской компании, касательно объема повреждений и/или нехватки в устройстве. Более поздние жалобы не будут приниматься. **Не кантуйте упаковку!** Во время транспортировки поднимайте коробку за 4 угла (параллельно земле).

## 3.3 УТИЛИЗАЦИЯ УПАКОВКИ

Элементы упаковки (картонная коробка, поддон, плёнка и полиуретан) относятся к коммунальным отходам, поэтому их можно легко утилизировать.

Если слайсер будет установлен в странах, где действует специальное законодательство, упаковка должна быть утилизирована в соответствии с местными правилами.

## 4. УСТАНОВКА

### 4.1 УСТАНОВКА СЛАЙСЕРА

Слайсер должен быть установлен на рабочей поверхности, соответствующей общим размерам слайсера, указанным в „ТАБЛИЦЕ 1” (в зависимости от модели). Столешница должна быть соответственно большая, абсолютно ровная, сухая, гладкая, прочная, стабильная и установленная на 80 см от земли.

Кроме того, устройство должно быть установлено в помещении с макс. влажностью 75%, температурой от +5°C до +35°C, то есть в условиях, которые не вызывают повреждения слайсера.

### 4.2 ПОДКЛЮЧЕНИЕ К СЕТИ

Слайсер оснащен шнуром питания и вилкой европейского типа. Подключите слайсер к источнику питания 230В–50Гц. Проверьте правильность заземления. Вы должны также проверить значения на щитке – совпадает ли серийный номер с указанным в накладной.

Если направление вращения неправильное, поменяйте местами два из трех силовых кабелей в вилке или розетке.

**Примечание:** Не устанавливайте устройство на предметах, генерирующих тепло (газовая, электрическая плита и т.п.). Устройство должно находиться вдали от горячих поверхностей и открытого пламени. Используйте устройство только

на плоской, горизонтальной, чистой и сухой поверхности, устойчивой к воздействию высоких температур.

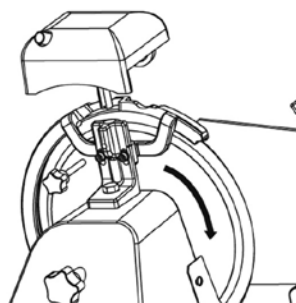

Направление вращения ножа

## 4.3 ЭЛЕКТРИЧЕСКАЯ СХЕМА

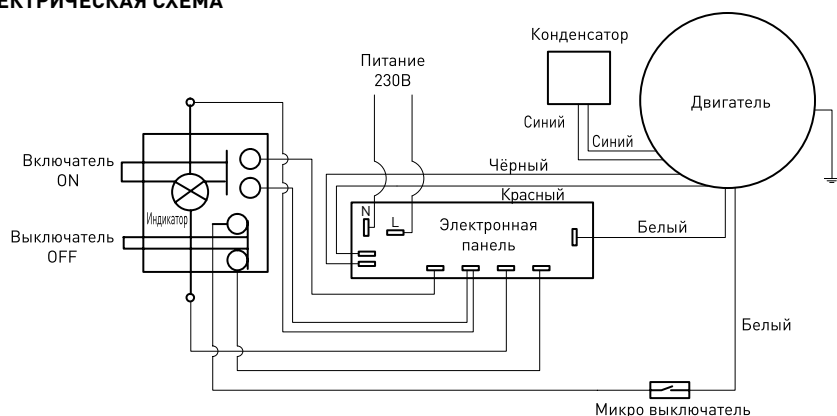

## 4.4 ПРОВЕРКА РАБОТЫ

Перед началом проверки слайсера убедитесь, что лоток для пищи заблокирован. Затем проверьте работу согласно с указаниями, представленными ниже:

- нажмите кнопку включения „I” (ON) и выключения „0” (OFF);
- проверьте передвижение лотка для пищи и прижимного устройства для мяса;

- проверьте работу и регулировку основания с помощью ручки регулировки;
- проверьте работу заточивающего устройства;
- проверьте, выключается ли слайсер после ослабления стержня, крепящего защиту ножа.

RU

## 5. ОБСЛУЖИВАНИЕ СЛАЙСЕРА

### 5.1 ЭЛЕМЕНТЫ УПРАВЛЕНИЯ

Элементы управления расположены на левой стороне основания, как показано на рисунке ниже.

Положение элементов управления (смотри Рис.2)

1. Ручка регулятора для установки толщины ломтиков.
2. Енопка выключения „0” (черный)
3. Кнопка включения „I” (белый)



Рис.2



## 5.2 РАСПОЛОЖЕНИЕ И РЕЗКА ПРОДУКТОВ ПИТАНИЯ

**ПРЕДУПРЕЖДЕНИЕ:** Продукты, предназначенные для резки, могут размещаться на лотке для пищи только, если ручка регулировки установлена в положение „0”, следует также обратить внимание на нож и острые края.

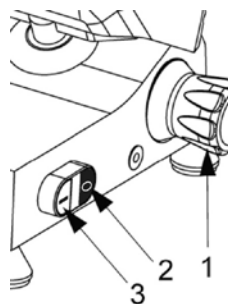
Процедура заключается в следующем:

- после размещения пищи на лотке, его следует опереть на основании, блокируя его плечом с держателями;
- поворачивайте ручку регулировки, чтобы получить желаемую толщину ломтиков;
- для избежания несчастных случаев, лицо, обслуживающее слайсер, должно стоять лицом к устройству в правильном положении: опираясь правой рукой на прижимное устройство для мяса, а левую руку держать около дефлектора (не прикасайтесь к ножу); тело должно быть перпендикулярно к рабочей столешнице (смотри Рис. 3а).

**ПРЕДУПРЕЖДЕНИЕ:** Обратите особое внимание: ни одна часть тела не может иметь контакт с ножом (смотри Рис.3б);

- нажмите кнопку включения „I”;
- равномерно передвигайте каретку (лоток для пищи + прижимное устройство для мяса + кронштейн) по направлению к ножу, не прижимая пищу прижимным устройством, т.к. она прижимается к основанию собственным весом. Нож легко порежет пищу, а ломтики пройдут через дефлектор и попадут на лоток (смотри Рис.4);
- не пользуйтесь слайсером без пищи;
- после резки пищи, установите ручку регулировки в положение „0” и выключите устройство, устанавливая переключатель в положение „0”;
- заточите нож, как только нарезанные кусочки будут неровные или с неровными краями, а нарезка станет трудной (смотри п. 5.3).



Рис. 3а – Правильная позиция



Рис. 7б – Плохая позиция



Рис. 4 – Резка мяса



## 5.3 ЗАТОЧКА НОЖА

**ПРЕДУПРЕЖДЕНИЕ:** Перед заточкой ножа обратите внимание на **ОСТАТОЧНЫЙ РИСК** (смотри п.1.2.2), который относится к риску травмы при несоблюдении указаний, представленных ниже.

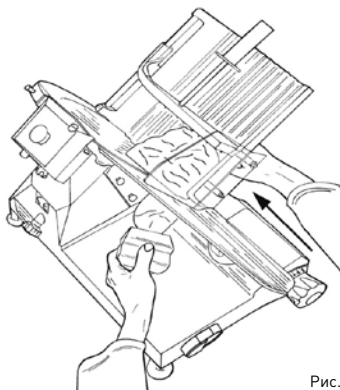
Нож следует затачивать время от времени, когда он становится тупым. Следует выполнить следующие действия:

- после отключения питания от розетки, тщательно очистите лезвие ножа спиртом, чтобы удалить жир;
- открутите ручку (поз.1, Рис.5а), поднимите затачивающее устройство (поз.2, Рис.5а) в положение, в котором оно заблокируется и поверните на 180°. Затем передвиньте его до конца, так чтобы лезвие ножа попало между заточками. Заблокируйте ручку;
- включите слайсер, переключая кнопку в положение „I“ (ON);
- нажмите кнопку (поз.3, Рис.5б), позволяя, чтобы лезвие ножа тёрлось о затачивающее устройство около 30/40 секунд, пока на лезвии ножа не появится заусеница;
- нажмите одновременно кнопки (поз. 3 и 4, Рис. 5с) в течение 3-4 секунд, потом одновременно отпустите. Рис.5б;
- рекомендуется очистить точилки после заточки (смотри п.6.2.3);
- после заточки, возвратите слайсер в исходное положение путем перемены процедуры на обратную.
- После заточки ножа необходимо вымыть нож слайсера (смотри 6.2.2).

**ВНИМАНИЕ:** Не удаляйте заусеницы в течение более, чем 3-4 сек., чтобы избежать опасной кривизны режущей кромки. Замените лезвие, если нет уже возможности заточить нож или, когда расстояние между краем лезвия и защитным экраном ножа превышает 6 мм.



Рис.5 а



Рис.5б

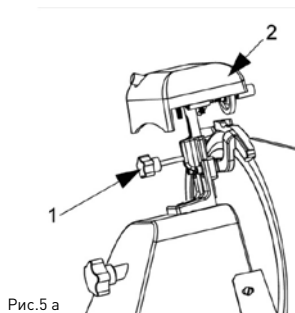

Рис.5в



## 6. СТАНДАРТНАЯ МОЙКА

### 6.1 ОБЩИЕ ХАРАКТЕРИСТИКИ

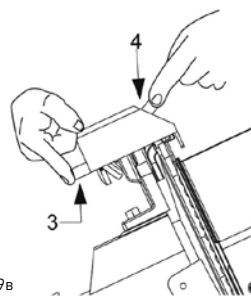
- Мыть слайсер следует, по крайней мере, один раз в день или чаще, в зависимости от потребностей.
- Мыть следует особенно тщательно в случае тех деталей слайсера, которые имеют прямой или косвенный контакт с пищей.
- Слайсер нельзя чистить мойкой или струёй воды высокого давления, использовать воду и нейтральное моющее средство. **Не пользоваться другими моющими средствами.** Нельзя пользоваться инструментом, щётками и другими предметами, которые могут повредить поверхность слайсера.

Перед очисткой необходимо:

- отсоединить вилку от розетки, чтобы полностью отсоединить слайсер от сети;
- установить ручку регулировки в положение „0“.

**ПРЕДУПРЕЖДЕНИЕ: Обратите внимание на остаточный риск, вызванный режущими и/или острыми поверхностями. При необходимости, носите защитные перчатки (не поставляются).**

### 6.2 ПРОЦЕСС МОЙКИ СЛАЙСЕРА

#### 6.2.1. ОЧИСТКА ЛОТКА ДЛЯ ПИЩИ

Каретку (лоток для пищи + плечо + кронштейн) можно легко разобрать:

- установите ручку регулировки в положение „0“ (1).
- установите каретку (поз. 2) на конце передвижения (поз. a), рядом с элементами управления;
- поверните болт (поз. 3), переместите каретку вверх (поз. b);
- после снятия каретки, вымойте тщательно лоток для пищи горячей водой и нейтральным моющим средством (рН 7).

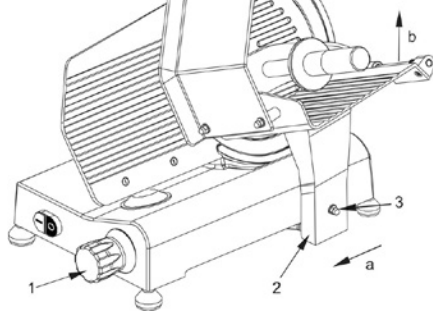

Разборка каретки.

#### 6.2.2. ОЧИСТКА НОЖА, ЗАЩИТЫ НОЖА И ЗАЩИТНОГО КОЛЬЦА ЛЕЗВИЯ

Открутите ручку крепления стержня (1) (смотри Рис. 6), чтобы снять защиту ножа (2).

**ПРЕДУПРЕЖДЕНИЕ: нож чистить влажной тканью в металлических перчатках.**

Для того, чтобы очистить нож с другой стороны, его следует снять (смотри Рис. 7).

Нож снимается следующим образом:

- снимите защиту ножа (смотри Рис. 7);
- снимите заточивающее устройство (a) и поверните ручку регулировки так, чтобы устройство из оргстекла для снятия ножа (b) примыкало к нему;
- ослабьте 3 или 4 (в зависимости от модели) винта (f), крепящие нож;

- приложите устройство из оргстекла (b) для снятия ножа так, чтобы два винта (e) вошли в отверстия в ноже, поворачивайте нож, пока он не попадет в нужное положение;
- легко затяните винт (e).

**ВНИМАНИЕ: защиту ножа следует мыть горячей водой с нейтральным моющим средством.**



Рис. 6 – Снятие защиты ножа



Рис. 7 – Установка устройства из оргстекла (b) для снятия ножа

### 6.2.3. ОЧИСТКА ЗАТАЧИВАЮЩЕГО УСТРОЙСТВА

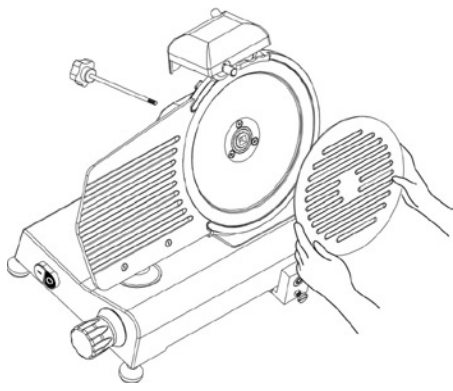
Очистка затачивающего устройства заключается в очистке заточных камней щёткой. Камни затачивающего устройства должны быть заблокиро-

ваны, то есть они должны находиться с противоположной стороны ножа.

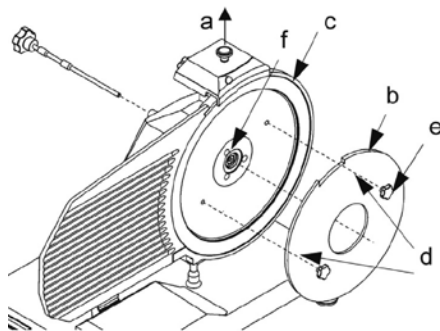
### 6.2.4. ОЧИСТКА ДЕФЛЕКТОРА

Для того, чтобы снять дефлектор, освободите два крепящих винта (a) (смотри Рис. 8).

Вымойте дефлектор горячей водой с нейтральным моющим средством.



Рис. 8 – Вид дефлектора

## 7. ТЕХНИЧЕСКОЕ ОБСЛУЖИВАНИЕ

### 7.1 ОБЩИЕ ХАРАКТЕРИСТИКИ

Перед началом обслуживания:

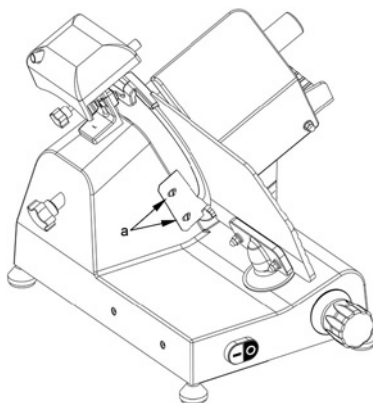
- отключите сетевую вилку от розетки, чтобы полностью отсоединить слайсер от сети.
- установите ручку регулировки толщины резки в положение „0”.

### 7.2 РЕМЕНЬ

Не регулируйте ремень. Обычно его заменяют после 3-4 лет, вы должны в этом случае связаться с авторизованным сервисным центром.



---

### 7.3 НОЖКИ

Ножки могут повредиться и потерять свою эластичность, что имеет отрицательное влияние на стабильность слайсера. В этом случае их следует

заменить. Вы должны связаться с авторизованным сервисным центром.

---

### 7.4 СЕТЕВОЙ ШНУР

Периодически проверяйте состояние сетевого шнура, а, в случае необходимости, свяжитесь с авторизованным сервисным центром с целью его замены.

---

### 7.5 НОЖ

Проверьте, не уменьшился ли нож более, чем на 10 мм по сравнению с первоначальным диаметром. Для замены ножа свяжитесь с авторизованным сервисным центром.

---

### 7.6 ЗАТАЧИВАЮЩЕЕ УСТРОЙСТВО

Проверьте, сохранили ли точилки необходимые абразивные свойства во время заточки. Для того, чтобы не повредить нож, их следует периодически заменять. Для этого свяжитесь с авторизованным сервисным центром.

---

### 7.7 СМАЗКА НАПРАВЛЯЮЩИХ

Время от времени налейте несколько капель масла на круглую направляющую, по которой движется каретка. Эти действия можете выполнять через отверстие (OIL) рядом с ручкой регулировки.

---

### 7.8 МАРКИРОВКА КНОПОЧНОЙ ПАНЕЛИ

Если маркировка кнопочной панели повредилась, свяжитесь с авторизованным сервисным центром с целью замены.

---

## 8. УТИЛИЗАЦИЯ УСТРОЙСТВА

### УСТРАНЕНИЕ НЕИСПРАВНОГО УСТРОЙСТВА

Если по какой-то причине будет необходимо исключить устройство из эксплуатации, убедитесь, что никто не будет в состоянии им пользоваться:

отключите его от сети и уберите электрические соединения.

---

### Гарантия

Любая неполадка или поломка, которая влечет за собой неправильную работу устройства, которая будет выявлена в течение первого года от даты покупки, будет устранена бесплатно, или же все устройство будет заменено новым, если оно эксплуатировалось и обслуживалось согласно инструкции по обслуживанию и не использовалось неправильно, или в разрез с назначением. Данное положение ни в коей мере не нарушает иных прав потребителя, изложенных в законо-

дательстве. В случае заявления устройства в ремонт или на замену в рамках гарантии, следует указать место и дату покупки устройства и приложить счет, или чековую квитанцию.

Согласно нашей политике совершенствования наших продуктов оставляем за собой право на ввод изменений в конструкцию, упаковку и в технические параметры, указываемые в технической документации без предупреждения.

## Утилизация и защита окружающей среды

В случае вывода оборудования из эксплуатации, продукт нельзя утилизировать вместе с другими бытовыми отходами. Пользователь несет ответственность за передачу оборудования в соответствующий пункт приёма техники бывшей в употреблении. Несоблюдение вышеуказанного положения может привести к наложению штрафов в соответствии с действующими правилами в отношении утилизации отходов. Селективный сбор и утилизация использованного оборудования способствуют сохранению природных ресурсов и обеспечивают рециркуляцию таким

образом, который не вреден для здоровья и окружающей среды. Для получения дополнительной информации о том, где можно отдать использованное оборудование для утилизации, обратитесь в местную компанию по сбору отходов. Производитель и импортер не несут ответственности за рециркуляцию и переработку отходов экологически безопасным способом, как непосредственно, так и в рамках государственной системы.



Αγαπητέ πελάτη,

Ευχαριστούμε που αγοράσατε αυτό το προϊόν HENDI. Διαβάστε προσεκτικά το παρόν εγχειρίδιο πριν συνδέσετε τη συσκευή, προκειμένου να προλάβετε πιθανή βλάβη που μπορεί να οφείλεται σε λανθασμένη χρήση. Διαβάστε ιδίως τους κανονισμούς ασφαλείας πολύ προσεκτικά.

## Κανονισμοί ασφαλείας

- Η συσκευή δεν ενδείκνυται για οικιακή χρήση.
- Η συσκευή πρέπει να χρησιμοποιείται μόνο για τον σκοπό για τον οποίο προορίζεται και σχεδιάστηκε. Ο κατασκευαστής δεν ευθύνεται για τυχόν ζημιές που προκλήθηκαν από εσφαλμένη λειτουργία και ακατάλληλη χρήση.
- Κρατήστε τη συσκευή και το βύσμα μακριά από νερό και άλλα υγρά. Σε περίπτωση που η συσκευή πέσει μέσα σε νερό, αφαιρέστε αμέσως το βύσμα από την πρίζα και μην τη χρησιμοποιήσετε μέχρι να ελεγχθεί η συσκευή από πιστοποιημένο τεχνικό. Η μη τήρηση των οδηγιών ενδέχεται να προκαλέσει κίνδυνο προς τη ζωή.
- Μην επιχειρήσετε ποτέ να ανοίξετε μόνοι σας το περίβλημα της συσκευής.
- Μην εισάγετε αντικείμενα στο περίβλημα της συσκευής.
- Μην αγγίζετε το βύσμα με υγρά χέρια.
-  **Κίνδυνος ηλεκτροπληξίας!** Μην επιχειρήσετε να επισκευάσετε μόνοι σας τη συσκευή. Σε περίπτωση δυσλειτουργίας, οι επισκευές πρέπει να διενεργούνται μόνο από εξειδικευμένο προσωπικό.
- **Μην χρησιμοποιείτε ποτέ συσκευή με βλάβη!** Σε περίπτωση βλάβης, αποσυνδέστε τη συσκευή από την πρίζα και επικοινωνήστε με τον πωλητή.
- **Προειδοποίηση!** Μην βυθίζετε τα ηλεκτρικά μέρη της συσκευής σε νερό ή άλλα υγρά. Μην βάζετε ποτέ τη συσκευή κάτω από τρεχούμενο νερό.
- Ελέγχετε τακτικά το βύσμα και το καλώδιο τροφοδοσίας για τυχόν ζημιές. Εάν το βύσμα ή το καλώδιο τροφοδοσίας είναι κατεστραμμένο, πρέπει να αντικατασταθεί από τεχνικό σέρβις ή εξειδικευμένα άτομα για την αποφυγή τυχόν κινδύνου ή τραυματισμού.
- Βεβαιωθείτε ότι το καλώδιο δεν έρχεται σε επαφή με αιχμηρά ή θερμά αντικείμενα και κρατήστε το μακριά από φωτιά. Για να βγάλετε το βύσμα από την πρίζα, να τραβάτε πάντα το βύσμα και όχι το καλώδιο.
- Βεβαιωθείτε ότι το καλώδιο (ή το καλώδιο επέκτασης) είναι τοποθετημένο έτσι ώστε να μην προκαλέσει κίνδυνο να σκοντάψει κανείς.
- Να προσέχετε πάντα τη συσκευή κατά τη χρήση.
- **Προειδοποίηση!** Όσο το βύσμα είναι στην πρίζα, η συσκευή είναι συνδεδεμένη στην πηγή τροφοδοσίας.
- Απενεργοποιήστε τη συσκευή πριν τραβήξετε το βύσμα από την πρίζα.
- Ποτέ μην μεταφέρετε τη συσκευή από το καλώδιο.
- Μην χρησιμοποιείτε συσκευές που δεν παρέχονται μαζί με τη συσκευή.
- Συνδέστε τη συσκευή μόνο σε ηλεκτρική πρίζα με τάση και συχνότητα που αναφέρονται στην ετικέτα της συσκευής.
- Συνδέστε το βύσμα σε μια εύκολα προσβάσιμη ηλεκτρική πρίζα έτσι ώστε σε περίπτωση

GR





έκτακτης ανάγκης η συσκευή να μπορεί να αποσυνδεθεί αμέσως. Για να απενεργοποιήσετε πλήρως τη συσκευή, βγάλτε το βύσμα από την πρίζα.

- Απενεργοποιείτε πάντα τη συσκευή πριν αποσυνδέσετε το βύσμα.
- Μην χρησιμοποιείτε ποτέ εξαρτήματα διαφορετικά από αυτά που συνιστώνται από τον κατασκευαστή. Σε αντίθετη περίπτωση, μπορεί να δημιουργηθεί κίνδυνος για τον χρήστη και να προκληθεί ζημιά στη συσκευή. Χρησιμοποιείτε μόνο αυθεντικά εξαρτήματα και αξεσουάρ.
- Αυτή η συσκευή δεν προορίζεται για χρήση από άτομα (συμπεριλαμβανομένων παιδιών) με μειωμένες σωματικές, αισθητήριες ή διανοητικές ικανότητες ή με έλλειψη πείρας και γνώσης.
- Αυτή η συσκευή δεν πρέπει, σε καμία περίπτωση, να χρησιμοποιείται από παιδιά.
- Κρατήστε τη συσκευή και το καλώδιο μακριά από παιδιά.
- Να αποσυνδέετε πάντα τη συσκευή από το ρεύμα εάν αφήνεται χωρίς επιτήρηση ή δεν χρησιμοποιείται και πριν από εργασίες συναρμολόγησης, αποσυναρμολόγησης ή καθαρισμού.
- Μην αφήνετε ποτέ τη συσκευή χωρίς επιτήρηση ενώ βρίσκεται σε λειτουργία.

---

## Ειδικοί κανονισμοί ασφαλείας

-  **ΠΡΟΣΟΧΗ!** Βγάλτε από την πρίζα πριν καθαρίσετε, συντηρήσετε και επισκευάσετε!
-  **ΠΡΟΣΟΧΗ!** Απαιτείται χειρισμός από δυο άτομα!
-  **ΠΡΟΣΟΧΗ!** Διαβάστε τις οδηγίες πριν την χρήση, καθαρισμό και συντήρηση!
- Προκειμένου να κοπεί το τρόφιμο, θα πρέπει να είναι αποψυγμένο, ασυσκευάστο και απαλλαγμένο από οστά, πριν να κοπεί με τη συσκευή. Μην χρησιμοποιείτε τη συσκευή για την κοπή παγωμένων τροφίμων, λαχανικών ή για οποιαδήποτε άλλη χρήση.
- Χρησιμοποιείτε τη συσκευή μόνο με τον τρόπο που περιγράφεται σε αυτό το εγχειρίδιο χρήσης.
- Η χρήση οποιουδήποτε άλλου μπορεί να οδηγήσει σε ζημιά στη συσκευή ή σε τραυματισμό.
- Η συσκευή πρέπει να χειρίζεται μόνο από εκπαιδευμένο προσωπικό.
- Μην τοποθετείτε την συσκευή επάνω σε θερμαινόμενα αντικείμενα (φούρνους υγραερίου, ηλεκτρικούς ή ψησταριές, κ.τ.λ.) Διατηρείτε την συσκευή μακριά από θερμές επιφάνειες και ελεύθερη φλόγα. Να χρησιμοποιείτε πάντα τη συσκευή σε μία επίπεδη, σταθερή, καθαρή, θερμοανθεκτική και στεγνή επιφάνεια.
- **Κίνδυνος τραυματισμού!** Χρειάζεται προσοχή κατά την μεταχείριση της λεπίδας, ειδικά κατά την αφαίρεση της για καθαρισμό. Φοράτε προστατευτικά γάντια (δεν παρέχονται) αν είναι απαραίτητο.
- **Προσοχή!** Οδηγήστε το καλώδιο με ασφάλεια, αν κριθεί απαραίτητο, για να μη σκοντάψετε ή πέσετε.



- Μην χρησιμοποιείτε τη συσκευή, προτού αυτή είναι πλήρως συναρμολογημένη με τη λεπίδα, τη προστασία της λεπίδας και το στήριγμα τροφίμου.
- Μην χρησιμοποιείτε τη συσκευή κοντά σε εκρηκτικά ή εύφλεκτα υλικά, πιστωτικές κάρτες, μαγνητικούς δίσκους ή ραδιόφωνα.
- Μην παρακάμπετε τις συνδέσεις ασφαλείας της συσκευής.
- **ΠΡΟΕΙΔΟΠΟΙΗΣΗ:** Απομακρύνετε όλα τα εμπόδια γύρω από όλα τα ανοίγματα εξαερισμού της συσκευής.
- **ΠΡΟΕΙΔΟΠΟΙΗΣΗ:** Πριν από τον καθαρισμό, τη συντήρηση ή την αποθήκευση, να απενεργοποιείτε ΠΑΝΤΑ τη συσκευή και να την αποσυνδέετε από την παροχή ρεύματος.
- **ΠΡΟΕΙΔΟΠΟΙΗΣΗ!** Διατηρείτε ΠΑΝΤΑ χέρια, μακριά μαλλιά και ενδύματα μακριά από τα κινούμενα μέρη.
- Αφήστε τουλάχιστον 20 cm ελεύθερο χώρο γύρω από τη συσκευή για λόγους αερισμού κατά τη χρήση.
- **ΠΡΟΕΙΔΟΠΟΙΗΣΗ!** Προσέχετε ιδιαίτερα κατά τον χειρισμό των δίσκων κοπής. Να φοράτε προστατευτικά γάντια (δεν παρέχονται), εάν είναι απαραίτητο.

#### Προβλεπόμενη χρήση

- Η συσκευή προορίζεται για επαγγελματική χρήση και πρέπει να χρησιμοποιείται μόνο από ειδικευμένο προσωπικό.
- Η συσκευή αυτή είναι σχεδιασμένη μόνο για την κοπή τροφίμων, π.χ. κρεατικά, τυριά, ψωμί, κ.τ.λ. Η χρήση οποιουδήποτε άλλου μπορεί να οδηγήσει σε ζημιά στο συσκευή ή σε τραυματισμό. Οποιαδήποτε άλλη χρήση μπορεί να προκαλέσει ζημιά στη συσκευή ή τραυματισμό.
- Η χρήση της συσκευής για οποιονδήποτε άλλο σκοπό θεωρείται εσφαλμένη. Ο χρήστης είναι αποκλειστικά υπεύθυνος για την μη κατάλληλη χρήση της συσκευής.

GR

#### Γείωση

Αυτή η συσκευή ταξινομείται στην κλάση προστασίας Ι και πρέπει να συνδέεται με γείωση προστασίας. Η γείωση μειώνει τον κίνδυνο ηλεκτροπληξίας παρέχοντας ένα καλώδιο διαφυγής για το ηλεκτρικό ρεύμα.

Αυτή η συσκευή είναι εξοπλισμένη με καλώδιο που φέρει καλώδιο γείωσης με βύσμα γείωσης. Το βύσμα πρέπει να είναι συνδεδεμένο σε σωστά τοποθετημένη και γειωμένη πρίζα.

#### ΕΙΣΑΓΩΓΗ

- Το εγχειρίδιο αυτό υπάρχει για να παρέχει στους πελάτες τις απαραίτητες πληροφορίες σχετικά με τη συσκευή κοπής και τα χαρακτηριστικά της καθώς και τις απαραίτητες οδηγίες λειτουργίας και συντήρησης, με σκοπό την καλύτερη δυνατή χρήση της συσκευής και τη διατήρηση της αποτελεσματικότητας για μεγάλο χρονικό διάστημα.
- Το εγχειρίδιο αυτό έχει γραφτεί για να χρησιμοποιηθεί από εξειδικευμένα και ικανά άτομα, τα οποία θα πληροφορηθούν σχετικά με τη χρήση του εργαλείου κοπής, καθώς και με τη περιοδική του συντήρηση.





## 1. ΠΛΗΡΟΦΟΡΙΕΣ ΣΧΕΤΙΚΑ ΜΕ ΤΗ ΣΥΣΚΕΥΗ ΚΟΠΗΣ

### 1.1 ΓΕΝΙΚΕΣ ΠΡΟΦΥΛΑΞΕΙΣ

- Το εργαλείο κοπής πρέπει να χρησιμοποιείται μόνο από υψηλά εξειδικευμένα άτομα, τα οποία έχουν πλήρη γνώση για τα μέτρα ασφαλείας τα οποία παρουσιάζονται στο εγχειρίδιο αυτό.
- Σε περίπτωση αλλαγής προσωπικού, παρέχεται εκπαίδευση από πριν.
- Αν και η συσκευή κοπής είναι εξοπλισμένη με συσκευές ασφαλείας στα επικίνδυνα σημεία, συνίσταται να μην αγγίζετε την λεπίδα και τα κινητά μέρη.
- Προτού ξεκινήσετε να καθαρίζετε και να συντηρείτε τις λειτουργίες, βγάλτε τη συσκευή κοπής από τη πρίζα.
- Αξιολογήστε με προσοχή τους υπόλοιπους κινδύνους με την αφαίρεση των προστατευτικών συσκευών για να συνεχίσετε τον καθαρισμό και τη συντήρηση.
- Ο καθαρισμός και η συντήρηση απαιτούν ιδιαίτερη συγκέντρωση.
- Ο τακτικός έλεγχος της παροχής ρεύματος είναι ιδιαίτερα απαραίτητος; ένα φθαρμένο ή κατεστραμμένο καλώδιο μπορεί να οδηγήσει σε έκθεση των χρηστών σε υψηλό κίνδυνο ηλεκτροπληξίας.

- Αν η συσκευή κοπής παρουσιάζει βλάβες, η χρήση ή η προσπάθεια επισκευής της συσκευής δεν συνίσταται, παρακαλούμε να καλέσετε το «ΚΕΝΤΡΟ ΕΠΙΣΚΕΥΗΣ ΚΑΙ ΣΥΝΤΗΡΗΣΗΣ».
- **Μην χρησιμοποιείτε τη συσκευή αυτή σε παγωμένα προϊόντα, κρέατα και ψάρια με κόκκαλα και άλλα προϊόντα, διαφορετικά από τρόφιμα.**
- **Μην χρησιμοποιείτε τη συσκευή κοπής χωρίς τον προωθητή κρέατος, όταν το κρέας είναι σχεδόν έτοιμο.**
- **Μην τοποθετείτε το σώμα σας σε επικίνδυνη θέση, η λεπίδα μπορεί να προκαλέσει τραυματισμούς.**

Ο κατασκευαστής ή/και ο πωλητής δεν αναλαμβάνουν καμία ευθύνη στις παρακάτω περιπτώσεις:

- σε περίπτωση που η συσκευή κοπής παραπονηθεί από μη εξουσιοδοτημένο προσωπικό,
- αν κάποια μέρη έχουν αντικατασταθεί από μη αυθεντικά ανταλλακτικά,
- αν οι οδηγίες που αναγράφονται στο εγχειρίδιο αυτό δεν ακολουθούνται ορθά,
- αν η συσκευή κοπής δεν καθαρίζεται και λιπαίνεται με τα σωστά προϊόντα.

GR

## 1.2 ΣΥΣΤΗΜΑΤΑ ΑΣΦΑΛΕΙΑΣ ΕΓΚΑΤΕΣΤΗΜΕΝΑ ΣΤΗ ΣΥΣΚΕΥΗ ΚΟΠΗΣ

### 1.2.1. ΣΥΣΤΗΜΑ ΜΗΧΑΝΙΚΗΣ ΑΣΦΑΛΕΙΑΣ

Το σύστημα μηχανικής ασφάλειας της συσκευής κοπής που περιγράφεται στο εγχειρίδιο αυτό είναι σύμφωνο με τις διατάξεις 2006/42 EC και τους κανόνες EN 1974.

Το σύστημα ασφαλείας περιλαμβάνει (βλ. 1.3):

- προστασία λεπίδας

- δακτύλιο
- κάλυμμα λεπίδας
- προωθητής κρέατος
- Διακόπτης προωθητή κρέατος με παξιμάδι και πλέγμα
- κάλυμμα χεριού στο πιάτο του φαγητού

### 1.2.2. ΣΥΣΤΗΜΑ ΗΛΕΚΤΡΙΚΗΣ ΑΣΦΑΛΕΙΑΣ

Η συσκευή κοπής είναι εξοπλισμένη με:

- έναν μικροδιακόπτη ο οποίος απενεργοποιεί τη συσκευή σε περίπτωση που η συνδετική ράβδος της προστασίας λεπίδας αφαιρεθεί (βλ. Εικ. 1), ο μικροδιακόπτης προστατεύει από την επανεκκίνηση της συσκευής, αν η προστασία δεν έχει οριστεί στην απενεργοποιημένη θέση.
- ένας ηλεκτρονόμος στον πίνακα ελέγχου, ο οποίος απαιτεί την επανεκκίνηση της συσκευής, όταν συμβαίνει μία διακοπή ρεύματος.

Αν και οι συσκευές με πιστοποίηση CE παρέχονται με ηλεκτρική και μηχανική προστασία (όταν η συσκευή είναι σε λειτουργία και για λειτουργίες συντήρησης και καθαρισμού), υπάρχουν ακόμα **ΥΠΟΛΕΙΠΟΜΕΝΟΙ ΚΙΝΔΥΝΟΙ**, οι οποίοι δεν μπορούν να εξαλειφθούν πλήρως, οι κίνδυνοι αυτοί αναφέρονται στο εγχειρίδιο αυτό στην ενότητα **ΠΡΟΕΙΔΟΠΟΙΗΣΕΙΣ**. Η λεπίδα καθώς και τα άλλα μέρη της συσκευής μπορούν να προκαλέσουν κοψίματα και τραυματισμούς.



### 1.3 ΕΞΑΡΤΗΜΑΤΑ ΣΥΣΚΕΥΗΣ ΚΟΠΗΣ

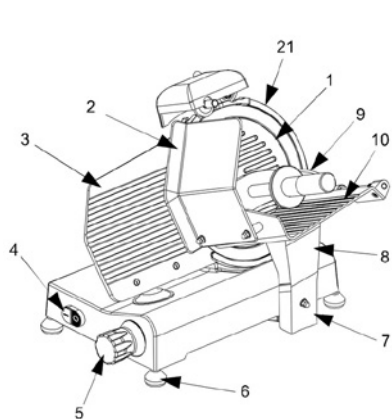

Εικ. 1

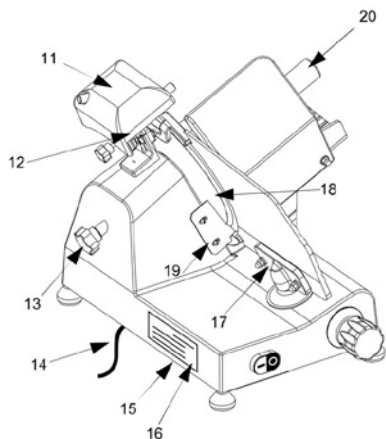

1. Προστασία λεπίδας	12. Κουμπί ασφάλισης τροχιστηρίου
2. Κάλυμμα χειρός	13. Συνδετική ράβδος προστασίας λεπίδας
3. Πλάκα πάχους	14. Καλώδιο παροχής ρεύματος
4. Διακόπτης ενεργοποίησης/απενεργοποίησης	15. Βάση
5. Ρυθμιστής πάχους	16. Επιγραφή δεδομένων - σειριακός αριθμός
6. Πόδια στήριξης	17. Υποστήριξη πλάκας πάχους
7. Κοχλίας ασφάλισης φόρτωσης	18. Λεπίδα
8. Κορμός	19. Εκτροπέας
9. Προωθητής κρέατος	20. Διακόπτης προωθητή κρέατος
10. Δίσκος τροφίμων	21. Δακτύλιος προστασίας λεπίδας
11. Τροχιστήριο	

## 2. ΤΕΧΝΙΚΑ ΣΤΟΙΧΕΙΑ

### ΣΥΝΟΛΙΚΕΣ ΔΙΑΣΤΑΣΕΙΣ, ΒΑΡΟΣ, ΧΑΡΑΚΤΗΡΙΣΤΙΚΑ

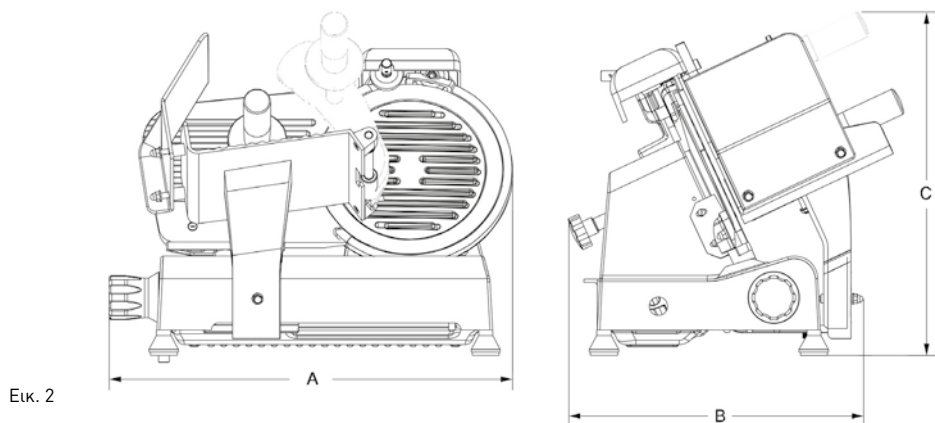

Εικ. 2

ΠΙΝΑΚΑΣ 1

Παράμετροι	Μονάδα μέτρησης	210215	210222	210246
∅ Λεπίδα	mm	250	250	300
Κινητήρας	Watt	150	150	250
	Άηνοι	0,2	0,2	1/3
Παροχή ρεύματος		230V ~50Hz		
Πάχος κοπής	mm	11	11	14
Μήκος φορτίου	mm	245	245	245
Μέγεθος δίσκου	mm	230x230	230x230	250x275
A x B x C	mm	494x402x398	494x402x398	615x494x477
Καθαρό βάρος (περίπου)	Kg	16,4	16,4	24,5
Επίπεδο θορύβου	dB (A)	<70	<70	<70
Κλάση προστασίας νερού		IP33		
Κατηγορία προστασίας		Κατηγορία I		

GR



### 3. ΠΑΡΟΧΗ ΤΗΣ ΣΥΣΚΕΥΗΣ ΚΟΠΗΣ

#### 3.1 ΑΠΟΣΤΟΛΗ ΤΗΣ ΣΥΣΚΕΥΗΣ ΚΟΠΗΣ

Οι συσκευές κοπής συσκευάζονται με προσοχή και μετά αποστέλλονται από τις αποθήκες μας, το πακέτο περιλαμβάνει:

- α) ένα χάρτινο κουτί
- β) τη συσκευή κοπής
- γ) δύο συσκευασίες πολυθενίου polyfoam
- δ) ένα τροχό και έναν ιμάντα V
- ε) εγχειρίδιο χρήσης

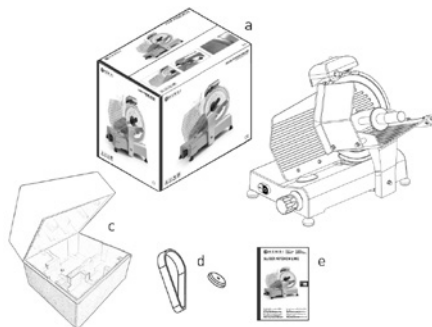

#### 3.2 ΕΛΕΓΧΟΣ ΠΑΚΕΤΟΥ ΚΑΤΑ ΤΗΝ ΠΑΡΑΛΑΒΗ

Αν δεν είναι εμφανής κάποια εξωτερική ζημιά στη συσκευασία κατά την παραλαβή, ανοίξτε και ελέγξτε τη πληρότητα της. Σχετικά με όλα τα εξαρτήματα. Αν η συσκευασία έχει υποστεί σκληρή μεταχείριση, κραδασμούς ή χτυπήματα, ο μεταφορέας θα πρέπει να είναι ενημερωμένος για οποιαδήποτε ζημιά, επιπρόσθετα, μία λεπτομερής αναφορά σχετικά με την

έκταση της ζημιάς που έχει προκληθεί στη συσκευή θα πρέπει να συμπληρωθεί άμεσα κατά τη στιγμή της παράδοσης παρουσία υπαλλήλου της μεταφορικής εταιρείας. **Μην αναποδογυρίζετε τη συσκευασία!!!** Όταν μεταφέρεται η συσκευασία, σιγουρευτείτε ότι το κουτί είναι σπκωμένο με τις 4 γωνίες (παράλληλες με το έδαφος).

GR

#### 3.3 ΔΙΑΘΕΣΗ ΣΥΣΚΕΥΑΣΙΩΝ

Τα περιεχόμενα της συσκευασίας (το κουτί, οι παλέτες, οι πλαστικοί δακτύλιοι και η πολυουρεθάνη) θεωρούνται αστικά απόβλητα, ως εκ τούτου μπορούν να πεταχτούν με ευκολία.

Αν η συσκευή κοπής πρόκειται εγκατασταθεί σε χώρες, όπου συγκεκριμένοι κανονισμοί είναι σε ισχύ, η συσκευασία πρέπει να διατίθεται σε συμφωνία με αυτούς.

### 4. ΕΓΚΑΤΑΣΤΑΣΗ

#### 4.1 ΤΟΠΟΘΕΤΩΝΤΑΣ ΤΗ ΣΥΣΚΕΥΗ ΚΟΠΗΣ

Η συσκευή κοπής πρέπει να τοποθετηθεί σε μία επιφάνεια εργασίας κατάλληλη για τις συνολικές διαστάσεις της συσκευής, όπως αυτές φαίνονται στον πίνακα 1 (σύμφωνα με το μοντέλο), ως εκ τούτου, θα πρέπει να είναι επαρκώς μεγάλη, καλά ζυγισμένη, στεγνή, λεία, ανθεκτική, σταθερή και τοποθετημένη σε ύψος 80 εκατοστών από το έδαφος.

Επιπρόσθετα, η συσκευή θα πρέπει να τοποθετηθεί σε ένα δωμάτιο με μεγ. υγρασία της τάξης του 75% σε θερμοκρασία +5 °C και 35 °C, αυτό είναι περι-

βάλλον, το οποίο δεν συμβάλλει στο σταμάτημα της λειτουργίας της συσκευής κοπής.

**Σημαντικό:** Μην τοποθετείτε την συσκευή επάνω σε θερμαινόμενα αντικείμενα (φούρνους υγραερίου, ηλεκτρικούς ή ψησταριές, κ.τ.λ.) Διατηρείτε την συσκευή μακριά από θερμές επιφάνειες και ελεύθερη φλόγα. Να χρησιμοποιείτε πάντα τη συσκευή σε μία επίπεδη, σταθερή, καθαρή, θερμοανθεκτική και στεγνή επιφάνεια.



## 4.2 ΗΛΕΚΤΡΙΚΗ ΣΥΝΔΕΣΗ

Η συσκευή κοπής είναι εξοπλισμένη με ένα καλώδιο παροχής ρεύματος και μία πρίζα VDE.

Συνδέστε τη συσκευή κοπής με μία παροχή ρεύματος 230 V ~50 Hz. Ελέγξτε αν η γείωση είναι πλήρως λειτουργική.

Επιπρόσθετα, ελέγξτε τα στοιχεία στην επιγραφή δεδομένων, αν ο σειριακός αριθμός αντιστοιχεί στα στοιχεία που αναγράφονται στο δελτίο αποστολής.

Αν η κατεύθυνση περιστροφής είναι λανθασμένη, αντιστρέψτε τα δύο από τα τρία καλώδια παροχής ρεύματος στο φιν ή στη πρίζα.

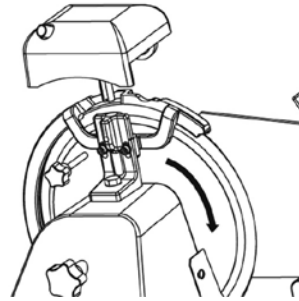

Κατεύθυνση περιστροφής της λεπίδας

## 4.3 ΗΛΕΚΤΡΙΚΟ ΚΥΚΛΩΜΑ

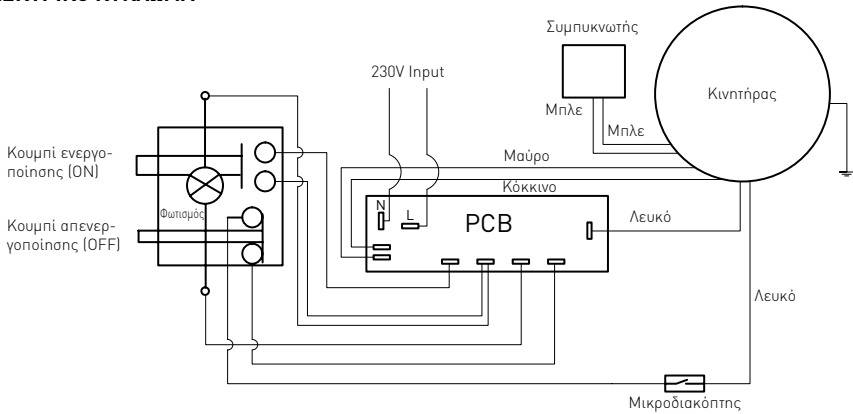

GR

## 4.4 ΕΛΕΓΧΟΣ ΛΕΙΤΟΥΡΓΙΑΣ

Πριν τη δοκιμή της συσκευής κοπής, ελέγξτε αν ο δίσκος τροφίμων είναι μπλοκαρισμένος και μετά δοκιμάστε να τη λειτουργία της σύμφωνα με τις παρακάτω διαδικασίες:

- πιέστε το κουμπί ενεργοποίησης «I» (ON) και τον διακόπτη απενεργοποίησης «0» (OFF),
- ελέγξτε τη κοπή του δίσκου τροφίμων και τον προωθητή κρέατος,

- ελέγξτε τη λειτουργία και την ρύθμιση του δίσκου χρησιμοποιώντας το κουμπί περιστροφής,
- ελέγξτε τη λειτουργία του τροχιστηρίου,
- βεβαιωθείτε ότι η συσκευή κοπής απενεργοποιείται με την αφαίρεση της συνδετικής ράβδου για την προστασία λεπίδας.



## 5. ΘΕΤΩΝΤΑΣ ΣΕ ΛΕΙΤΟΥΡΓΙΑ ΤΗ ΣΥΣΚΕΥΗ ΚΟΠΗΣ

### 5.1 ΚΟΥΜΠΙΑ ΕΛΕΓΧΟΥ

Τα κουμπιά είναι τοποθετημένα στην αριστερή πλευρά της βάσης, όπως φαίνεται .

Θέση των κουμπιών ελέγχου (βλ. Εικ.2).

1. Περιστροφικό κουμπί για τη ρύθμιση του πάχους κοπής.
2. Κουμπί απενεργοποίησης «0» (Μαύρο χρώμα)
3. Κουμπί ενεργοποίησης «I» (Λευκό χρώμα)

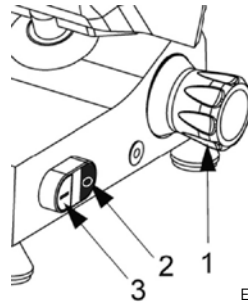

Εικ. 2

### 5.2 ΤΟΠΟΘΕΤΗΣΗ ΚΑΙ ΚΟΠΗ ΤΩΝ ΤΡΟΦΙΜΩΝ

**ΠΡΟΕΙΔΟΠΟΙΗΣΗ:** Τα προϊόντα προς κοπή πρέπει να τοποθετούνται στο δίσκο τροφίμων μόνο όταν ο διακόπτης είναι στη θέση «0». Δείξτε προσοχή στη λεπίδα και στις κοφτερές γωνίες.

Η διαδικασία έχει ως εξής:

- όταν το προϊόν έχει τοποθετηθεί στο δίσκο τροφίμων και είναι τοποθετημένο στο πιάτο, σταματήστε το με το εργαλείο που παρέχεται με σημεία συγκράτησης,
- ρυθμίστε το κουμπί περιστροφής με τέτοιο τρόπο, ώστε να βρείτε το επιθυμητό πάχος κοπής,
- για να αποφύγετε τα ατυχήματα, ο χρήστης της θα πρέπει να έχει τη συσκευή μπροστά του και να έχει σωστή θέση σώματος: τοποθετείστε το δεξί χέρι στον προωθητή κρέατος και το αριστερό δίπλα στον εκτροπέα (μην αγγίζετε την λεπίδα), το σώμα πρέπει να είναι κάθετα επί της επιφάνειας κοπής (βλ. ΕΙΚ. 3α). **ΠΡΟΕΙΔΟΠΟΙΗΣΗ:** Δείξτε εξαιρετική προσοχή: κανένα μέρος του σώματος σας δεν πρέπει να έρθει σε επαφή με τη λεπίδα (βλ. ΕΙΚ 3β);

- πιέστε το κουμπί ενεργοποίησης «I»,
- σπρώξτε ήρεμα το φορτίο (δίσκος τροφίμων + προωθητής κρέατος + κορμός) προς τη λεπίδα χωρίς να ασκείτε πίεση στα τρόφιμα με τον προωθητή κρέατος, δεδομένου ότι έχουν τη δική τους ισχύ βαρύτητας, η οποία ασκεί πίεση στη πλάκα πάχους. Η λεπίδα θα κόψει με ευκολία τα τρόφιμα και οι φέτες θα οδηγηθούν από τον εκτροπέα στο δίσκο συλλογής (βλ. ΕΙΚ 4);
- μην θέτετε σε λειτουργία τη συσκευή κοπής χωρίς τρόφιμα, όταν έχει ολοκληρωθεί η κοπή των τροφίμων, τοποθετείστε το διακόπτη περιστροφής στη θέση «0» και απενεργοποιείστε τη συσκευή τοποθετώντας το διακόπτη στη θέση «0»,
- τροχίστε ξανά τη λεπίδα όταν οι φέτες δείχνουν
- μία σκληρή ή φαγωμένη επιφάνεια και το κόψιμο αυτών γίνεται δύσκολο (βλ. 5.3).

GR



Εικ. 3α. Σωστή θέση



Εικ. 3β. Κακή θέση

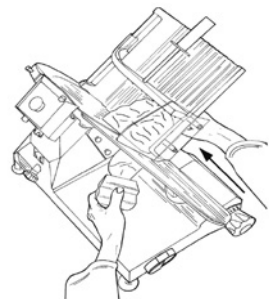

Εικ. 4. Κοπή κρέατος



### 5.3 ΤΡΟΧΙΖΟΝΤΑΣ ΤΗ ΛΕΠΙΔΑ

**ΠΡΟΕΙΔΟΠΟΙΗΣΗ:** Προτού προχωρήσετε στο τρόχισμα της λεπίδας, παραμείνετε σε εγρήγορση για τους ΛΟΙΠΟΥΣ ΚΙΝΔΥΝΟΥΣ (βλ. 1.2.2), οι οποίοι αναφέρονται στο κίνδυνο τραυματισμού σε περίπτωση που δεν ακολουθηθούν οι παρακάτω οδηγίες.

Η λεπίδα πρέπει να τροχίζεται περιοδικά, όταν γίνεται αμβλεια, οι αναλυτικές οδηγίες που δίνονται παρακάτω, πρέπει να ακολουθούνται:

- καθαρίστε τη λεπίδα με ακρίβεια με οινόπνευμα για να αφαιρέσετε το λίπος, αφού η πρίζα έχει αποσυνδεθεί,
  - ξεβιδώστε τον διακόπτη (1, Εικ. 5a), σκώστε (a) το τροχιστήριο (2 Εικ. 5a) στη θέση κλειδώματος και περιστρέψτε το 180°.
- Ύστερα αφήστε το να κινηθεί ως το τέλος, έτσι ώστε η λεπίδα να είναι τοποθετημένη ανάμεσα στα δύο τροχιστήρια. Κλειδώστε το κουμπί,
- ενεργοποιήστε τη συσκευή πατώντας το κουμπί με την ένδειξη «I» (ON),
  - πιέστε το μικρό κουμπί (3, Εικ. 5b), αφήστε τη λεπίδα να περιστραφεί επάνω στο τροχιστήριο για 30/40 δευτερόλεπτα για να δημιουργήσει μία κοφτερή προεξοχή στην άκρη της λεπίδας,
  - πιέστε τα πλήκτρα ταυτόχρονα για 3/4 δευτερόλεπτα (3 και 4, Εικ. 5c) και μετά αφήστε τα ταυτόχρονα,
  - συνιστάται ο καθαρισμός των τροχιστηρίων με τη λήξη του τρόχισματος (βλ. 6.2.3),
  - όταν το τρόχισμα έχει ολοκληρωθεί, φέρτε τη λεπίδα πίσω στην αρχική της ρύθμιση με την αντίστροφη διαδικασία.
  - μετά το τρόχισμα, η λεπίδα θα

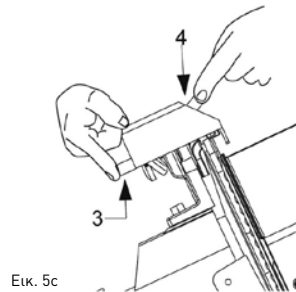
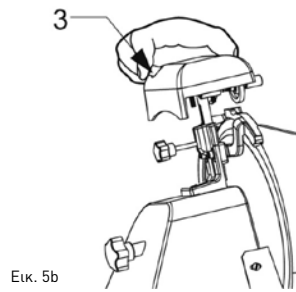
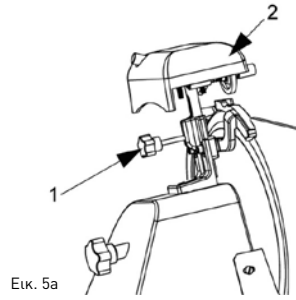

**ΣΗΜΕΙΩΣΗ:** Μην παρατείνετε τη διαδικασία προεξοχής για πάνω από 3/4 δεύτ. έτσι ώστε να αποφευχθεί μία επικίνδυνη διπλωση της κοφτερής επιφάνειας των λεπίδων.

Η λεπίδα θα πρέπει να αντικατασταθεί, όταν δεν μπορεί να τροχιστεί άλλο ή όταν το κενό μεταξύ της λεπίδας και του προστατευτικού της είναι παραπάνω από 6 χιλιοστά.



## 6. ΤΑΚΤΙΚΟΣ ΚΑΘΑΡΙΣΜΟΣ

### 6.1 ΓΕΝΙΚΑ ΧΑΡΑΚΤΗΡΙΣΤΙΚΑ

- Ο καθαρισμός της λεπίδας πρέπει να πραγματοποιείται τουλάχιστον μία φορά τη μέρα ή συχνότερα, αν κριθεί απαραίτητο.
- Ο καθαρισμός πρέπει να είναι εξαιρετικά ακριβής για τα μέρη αυτά της λεπίδας, τα οποία είναι άμεσα ή έμμεσα σε επαφή με τα τρόφιμα.
- Η λεπίδα δεν πρέπει να καθαρίζεται με καθαρισμό νερού και με πιεστικό νερού, χρησιμοποιείτε νερό και ουδέτερα απορρυπαντικά. **Μη χρησιμοποιείτε άλλα απορρυπαντικά.** Εργαλεία, βούρτσες και άλλες συσκευές είναι πιθανόν να προκαλέσουν ζημιά στην επιφάνεια κοπής δεν πρέπει να χρησιμοποιούνται.

Πριν την εκτέλεση του καθαρισμού είναι απαραίτητο να:

- αποσυνδέσετε την παροχή ρεύματος για να απομονώσετε την συσκευή κοπής από το λοιπό ηλεκτρικό δίκτυο εντελώς,
- να ρυθμίσετε το περιστρεφόμενο διακόπτη που ρυθμίζει το δίσκο στη θέση «0».

**ΠΡΟΕΙΔΟΠΟΙΗΣΗ: Δείξτε προσοχή στους λοιπούς κινδύνους λόγω των κοφτερών γωνιών. Φοράτε προστατευτικά γάντια (δεν παρέχονται) αν είναι απαραίτητο.**

### 6.2 ΔΙΑΔΙΚΑΣΙΑ ΚΑΘΑΡΙΣΜΟΥ ΣΥΣΚΕΥΗΣ ΚΟΠΗΣ

#### 6.2.1. ΚΑΘΑΡΙΣΜΟΣ ΔΙΣΚΟΥ ΤΡΟΦΙΜΩΝ

Το φορτίο (δίσκος τροφίμων + βραχίονας + κορμός) αφαιρούνται εύκολα:

- να ρυθμίσετε το περιστρεφόμενο διακόπτη στη θέση «0» (1),
- ρυθμίστε το φορτίο (2) στο τέλος της διαδρομής του (a) κοντά στα πλήκτρα ελέγχου,
- ξεβιδώστε τη βίδα (3), και σύρετε το φορτίο μπροστά (b),
- αφού έχετε αφαιρέσει το φορτίο, είναι δυνατό να καθαρίσετε με ακρίβεια το δίσκο του φαγητού με ζεστό νερό και ουδέτερο απορρυπαντικό (pH 7).

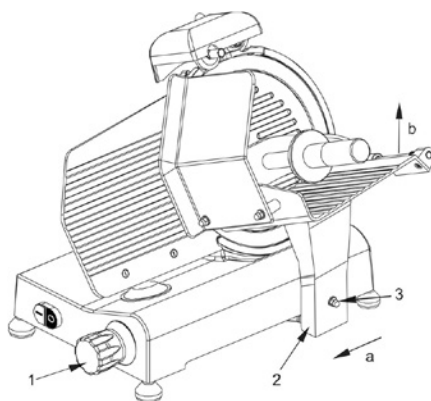

Αφαίρεση του φορτίου



## 6.2.2. ΛΕΠΙΔΑ, ΠΡΟΣΤΑΣΙΑ ΛΕΠΙΔΑΣ ΚΑΙ ΚΑΘΑΡΙΣΜΟΣ ΔΑΚΤΥΛΙΟΥ

Ξεβιδώστε το κουμπί και σφίξτε τη βίδα (1) (βλ. Εικ. 6) για να απελευθερώσετε τη προστασία της λεπίδας (2).

**ΠΡΟΕΙΔΟΠΟΙΗΣΗ: Ο καθαρισμός της λεπίδας πρέπει να πραγματοποιηθεί με υγρό πανί και μεταλλικά γάντια (3).**

Για να καθαρίσετε την αντίθετη επιφάνεια της λεπίδας, συνιστάται η αφαίρεση της λεπίδας (βλ. Εικ. 7). Η λεπίδα πρέπει να αφαιρείται ως εξής:

- αποσυναρμολογήστε το προστατευτικό της λεπίδας (βλ. Εικ. 7),
- αφαιρέστε το τροχιστήριο (a) και περιστρέψτε τη λεπίδα πάχους με το περιστρεφόμενο διακόπτη για να φέρετε το εργαλείο αφαίρεσης λεπίδας από Plexiglas (b) κοντά στην λεπίδα,
- χαλαρώστε 3 ή 4 βίδες (f) (σύμφωνα με το μοντέλο) για να στερεώσετε τη λεπίδα.
- λείρετε το εργαλείο αφαίρεσης της λεπίδας Plexiglas προς τη λεπίδα για να έχετε τη ζεύξη των τρυπών της λεπίδας με τις δύο βίδες (e), περιστρέψτε την λεπίδα μέχρι να φτάσει στη σωστή θέση,
- σφίξτε ελαφρά την βίδα (e).

**ΠΡΟΕΙΔΟΠΟΙΗΣΗ: Η προστασία της λεπίδας πρέπει να καθαρίζεται με καυτό νερό και ουδέτερο απορρυπαντικό.**

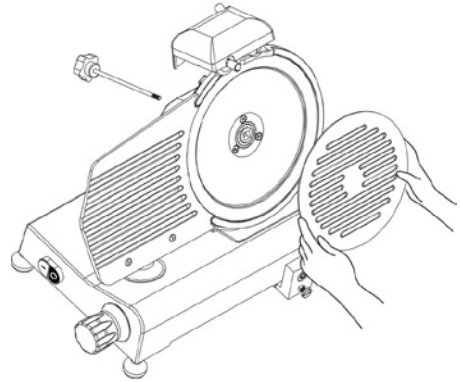

Εικ. 6 – Αφαίρεση προστατευτικού της λεπίδας

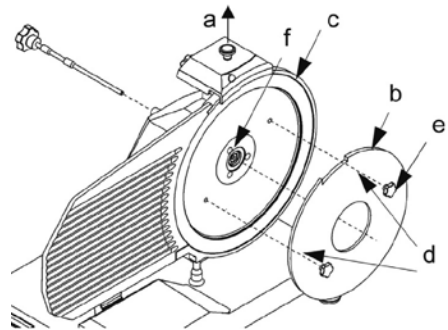

Εικ. 7 – Συναρμολογήστε το εργαλείο αφαίρεσης λεπίδας από Plexiglas (b)

## 6.2.3. ΚΑΘΑΡΙΖΟΝΤΑΣ ΤΟ ΤΡΟΧΙΣΤΗΡΙΟ

Η λειτουργία καθαρισμού διενεργείται με το τρίψιμο τα σημεία τριβής με μία βούρτσα. Αυτά πρέπει να τοποθετούνται σε θέση ασφαλείας, που σημαίνει ότι

πρέπει να είναι στραμμένα προς την αντίθετη πλευρά της λεπίδας.

## 6.2.4. ΚΑΘΑΡΙΖΟΝΤΑΣ ΤΟΝ ΕΚΤΡΟΠΕΑ

Για να αφαιρέσετε τον εκτροπέα, ξεβιδώστε τις δύο βίδες (a) που κρατάνε τον εκτροπέα σταθερό (βλ. Εικ. 8).

Καθαρίστε τον εκτροπέα με καυτό νερό και ουδέτερο απορρυπαντικό.

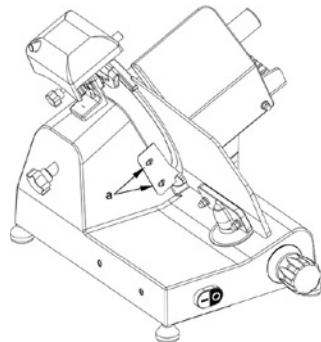

Εικ. 8 - Αποψη του εκτροπέα

---

## 7. ΣΥΝΤΗΡΗΣΗ

### 7.1 ΓΕΝΙΚΑ ΧΑΡΑΚΤΗΡΙΣΤΙΚΑ

Πριν την συντήρηση, κρίνεται απαραίτητο να:

- Αποσυνδέσετε το καλώδιο παροχής ρεύματος για να απομονώσετε την συσκευή κοπής από το λοιπό ηλεκτρικό δίκτυο εντελώς,
- Τοποθετήσετε το περιστρεφόμενο διακόπτη ρύθμισης του δίσκου πάχους στη θέση «0».

---

### 7.2 ΙΜΑΝΤΑΣ

Ο ιμάντας δεν ρυθμίζεται. Πρέπει, γενικά, να αντικαθίσταται κάθε 3 ή 4 χρόνια, στη περίπτωση αυτή παρακαλώ καλέστε το εξουσιοδοτημένο «ΚΕΝΤΡΟ ΕΠΙΣΚΕΥΩΝ».

---

### 7.3 ΠΟΔΙΑ ΣΤΗΡΙΞΗΣ

Τα πόδια στήριξης ενδέχεται να χάσουν την ελαστικότητα τους, μειώνοντας έτσι τη σταθερότητα της συσκευής κοπής. Στη περίπτωση αυτή θα πρέπει να αντικατασταθούν. Καλέστε στο εξουσιοδοτημένο «ΚΕΝΤΡΟ ΕΠΙΣΚΕΥΩΝ» για να αντικαταστήσετε τα πόδια στήριξης.

---

### 7.4 ΚΑΛΩΔΙΟ ΠΑΡΟΧΗΣ ΡΕΥΜΑΤΟΣ

Να ελέγχετε τακτικά το καλώδιο παροχής ρεύματος για οποιαδήποτε συμπτώματα φθοράς, αν υπάρχει αυτό, παρακαλώ καλέστε το «ΚΕΝΤΡΟ ΕΠΙΣΚΕΥΩΝ» για να το αντικαταστήσουν.

---

### 7.5 ΛΕΠΙΔΑ

Ελέγξτε ότι η λεπίδα δεν έχει απώλεια πάνω από 10 χιλιοστά από την αρχική της διάμετρο. Για να την αντικαταστήσετε, καλέστε το «ΚΕΝΤΡΟ ΕΠΙΣΚΕΥΩΝ».

GR

---

### 7.6 ΤΡΟΧΙΣΤΗΡΙΟ - ΣΗΜΕΙΑ ΤΡΙΒΗΣ

Ελέγξτε ότι τα σημεία τριβής διατηρούν την λειαντική τους ιδιότητα κατά τη διαδικασία τροχίσματος. Καλέστε το «ΚΕΝΤΡΟ ΕΠΙΣΚΕΥΩΝ» αν κριθεί απαραίτητο για την αντικατάσταση αυτών, για να εμποδίσετε τη καταστροφή της λεπίδας.

---

### 7.7 ΛΙΠΑΝΣΗ ΤΩΝ ΣΥΡΟΜΕΝΩΝ ΟΔΗΓΩΝ

Να ρίχνετε τακτικά μερικές σταγόνες λάδι στο στρογγυλό συρόμενο οδηγό, στον οποίο το φορτίο κινείται μπροστά και πίσω. Η λειτουργία αυτή μπορεί να πραγματοποιηθεί ανοίγοντας το (OIL) δίπλα στο περιστρεφόμενο διακόπτη.

---

### 7.8 ΕΝΔΕΙΞΗ ΤΟΥ ΠΙΝΑΚΑ ΔΙΑΚΟΠΤΩΝ

Αν οι ενδείξεις στο πίνακα έχουν καταστραφεί, καλέστε το «ΚΕΝΤΡΟ ΕΠΙΣΚΕΥΩΝ» για αντικατάσταση.

---

## 8. ΔΙΑΝΟΜΗ ΣΥΣΚΕΥΗΣ

### ΑΠΟΣΥΡΟΝΤΑΣ ΤΗ ΣΥΣΚΕΥΗ

Αν για κάποιο λόγο κριθεί απαραίτητη η απόσυρση της συσκευής, βεβαιωθείτε ότι κανένας δεν θα την

χρησιμοποιήσει: αποσυνδέστε την από τους αγωγούς και διακόψτε κάθε ηλεκτρική σύνδεση.



---

## Εγγύηση

Οποιοδήποτε ελάττωμα επηρεάζει τη λειτουργικότητα της συσκευής που γίνεται προφανές δύο χρόνια μετά την αγορά της, θα διορθώνεται με δωρεάν επισκευή ή αντικατάσταση, αρκεί η συσκευή να έχει χρησιμοποιηθεί και συντηρηθεί σύμφωνα με τις οδηγίες και να μην έχει γίνει κατάχρηση ή λανθασμένη χρήση της με οποιοδήποτε τρόπο. Δε θίγονται τα νόμιμα δικαιώματά σας. Εάν η συσκευή υποστηρίζεται

από εγγύηση, δηλώστε πού και πότε έχει αγοραστεί και συμπεριλάβετε την απόδειξη αγοράς (π.χ. απόδειξη λιανικής πώλησης).

Σύμφωνα με την πολιτική μας για τη συνεχή εξέλιξη των προϊόντων μας, διατηρούμε το δικαίωμα να αλλάξουμε το προϊόν, τη συσκευασία και τις προδιαγραφές τεκμηρίωσής του χωρίς προειδοποίηση.

---

## Απόρριψη & Περιβάλλον

Η συσκευή, μετά το πέρας της διάρκειας ζωής της, δεν πρέπει να απορρίπτεται ως οικιακό απόρριμμα. Πρέπει να απορρίπτεται, με δική σας ευθύνη, σε καθορισμένο σημείο συλλογής. Η μη τήρηση αυτού ενδέχεται να τιμωρείται σύμφωνα με τους ισχύοντες κανονισμούς για τη διάθεση των απορριμμάτων. Η χωριστή συλλογή και ανακύκλωση αυτής της συσκευής κατά τη στιγμή της απόρριψης βοηθά στη διατήρηση των φυσικών πόρων και εξασφαλίζει την

ανακύκλωσή της με τρόπο που προστατεύει την ανθρώπινη υγεία και το περιβάλλον. Για περισσότερες πληροφορίες σχετικά με το πού μπορείτε να απορρίψετε τη συσκευή για ανακύκλωση, επικοινωνήστε με την τοπική εταιρεία συλλογής απορριμμάτων. Οι κατασκευαστές και οι εισαγωγείς δεν αναλαμβάνουν την ευθύνη ανακύκλωσης, επεξεργασίας και οικολογικής διάθεσης, είτε άμεσα είτε μέσω δημόσιου συστήματος.

ΣΕΡΒΙΣ ΕΛΛΑΔΟΣ:

Τηλ.: 213 0 998989 (10 γραμμές)

info@pks-hendi.com











# HENDI

Hendi BV  
Steenoven 21  
3911 TX Rhenen  
The Netherlands

Tel: +31 317 681 040  
Fax: +31 317 681 045  
Email: info@hendi.eu  
www.hendi.eu

**Declaration of conformity/ Konformitätserklärung/ Conformiteitsverklaring/ Deklaracja Zgodności/ Déclaration de conformité/ Dichiarazione di conformità/ Declarație de conformitate/ Декларация соответствия/ Δήλωση συμμόρφωσης**

Hendi BV hereby declares under his own responsibility that the product:/ Hendi BV erkl rt unter seiner alleinigen verantwortung, dass Produkte:/ Hendi BV verklaart hierbij, onder eigen verantwoordelijkheid, dat de producten:/ Hendi BV o wiadcza, na swoj wytacz odpowiedzialno c,  e poni szsze produkty:/ Hendi BV d clare, sous sa seule responsabilit , que les produits suivants:/ Hendi BV dichiara, sotto la sua esclusiva responsabilit , che i seguenti prodotti:/ Hendi BV declar  pe propria r spundere c  produsele:/ Hendi BV заявляет с полной ответственностью, что следующие продукты:/ Hendi BV δηλώνει με δική της ευθύνη ότι τα προϊόντα:

Product number: / Produktnummer: / Productnummer: / Kod Produktu: /  
Code produit: / Codice prodotto: / Num rul: / Код Продукта: / Αριθμός προϊόντος: 210215, 210222, 210246

Product name: / Produktname: / Productomschrijving: / Nazwa Produktu: /  
Nom du produit: / Nome del prodotto: / Denumirea produsului: / Название  
Продукта: / Ονομασία προϊόντος: Meat Slicer / Schneidemaschine / Snijmachine / Krajalnica / Trancheuse  
/ Affettatrice / Feliator / Слайсер / Μνχανή κοπής αλλαντικών

Brand: / Marke: / Merk: / Marka: / Marque: / Marchio: / Brand: / Марка: / Μάρκα: Hendi

Meets the essential requirements as described in: /  
Erf llt die Anforderungen wie beschrieben in: /  
Voldoet aan de essenti le vereisten zoals beschreven in: /  
Spełnia wymagania zasadnicze okre lone w nast puj acych dyrektywach: / 2006/42/EC  
R pond aux exigences essentielles d finies dans les directives suivantes: / 2014/30/EU  
Il prodotto soddisfa i requisiti essenziali stabiliti nelle seguenti direttive: / 2011/65/EU & amendment 2015/863/EU  
 ndeplinește cerințele esențiale descrise  n: /  
Соответствует основным требованиям, записанным в следующих директивах: /  
Πληροί τις βασικές απαιτήσεις  πως περιγράφεται στο:

Has been engineered and manufactured in conformity to harmonized standards: /  
Wurde in  bereinstimmung mit harmonisierten Normen entwickelt und hergestellt: / EN 55014-1:2017  
Is ontwikkeld en vervaardigd in overeenstemming met geharmoniseerde normen: / EN 55014-2:2015  
Został zaprojektowany i wykonany zgodnie z normami zharmonizowanymi: / EN 61000-3-2:2014  
Il a  t  conçu et fabriqu  selon des normes harmonis es: / EN 61000-3-3:2013  
Il prodotto   stato progettato e realizzato secondo standard armonizzati: / EN 60204-1:2006+ AC:2010  
A fost proiectat și fabricat  n conformitate cu standardele  n vigoare: / EN ISO 12100:2010  
Спроектирован и сделан в соответствии с согласованными стандартами: / EN 1974:1998+ A1:2009  
Έχει σχεδιαστεί και κατασκευαστεί σύμφωνα με τα εναρμονισμένα πρότυπα:

Meets the requirements as described in regulations: /  
Erf llt die Anforderungen wie beschrieben in: /  
Voldoet aan de eisen zoals beschreven in verordening: / 1907/2006/EC  
Spełnia wymagania okre lone w rozporz adzeniach: / 1935/2004/EC  
R pond aux exigences  nonc es dans les r glements: / 10/2011/EU  
Il prodotto soddisfa i requisiti specificati nelle normative: / 2023/2006/EC  
 ndeplinește cerințele descrise  n regulament: /  
Соответствует требованиям, записанным в декретах: /  
Πληροί τις απαιτήσεις  πως περιγράφονται στους κανονισμούς:

Technical documentation available at the company's headquarters: /  
Technische Dokumentation am Hauptsitz: /  
Technische documentatie beschikbaar op het hoofdkantoor: /  
Dokumentacja techniczna dost pna w siedzibie firmy: /  
Documentation technique disponible au si ge de l'entreprise: /  
Documentazione tecnica disponibile presso la sede dell'azienda: /  
Documentația tehnic  este disponibil  la sediul companiei: /  
Техническая документация доступна в главном офисе компании: /  
Η τεχνική τεκμηρίωση είναι διαθέσιμη στα κεντρικά γραφεία της εταιρείας:

Hendi BV, Steenoven 21, 3911 TX Rhenen, The Netherlands

Rhenen, 10-08-2020

R.E. Vooijs  
Purchasing Manager



**Hendi B.V.**

Steenoven 21  
3911 TX Rhenen, The Netherlands  
**Tel:** +31 (0)317 681 040  
**Email:** info@hendi.eu

**PKS Hendi South East Europe SA**

5 Metsovou Str.  
18346 Moschato, Athens, Greece  
**Tel:** +30 210 4839700  
**Email:** office.greece@hendi.eu

**Hendi Polska Sp. z o.o.**

ul. Magazynowa 5  
62-023 Gądkki, Poland  
**Tel:** +48 61 6587000  
**Email:** info@hendi.pl

**Hendi HK Ltd.**

1208, 12/F Exchange Tower  
33 Wang Chiu Road, Kowloon Bay, Hong Kong  
**Tel:** +852 2154 2618  
**Email:** info-hk@hendi.eu

**Hendi Food Service Equipment GmbH**

Gewerbegebiet Ehring 15  
5112 Lamprechtshausen, Austria  
**Tel:** +43 (0) 6274 200 10 0  
**Email:** office.austria@hendi.eu

**Find Hendi on internet:**

[www.hendi.eu](http://www.hendi.eu)  
[www.facebook.com/HendiToolsforChefs](https://www.facebook.com/HendiToolsforChefs)  
[www.linkedin.com/company/hendi-food-service-equipment-b.v.](https://www.linkedin.com/company/hendi-food-service-equipment-b.v.)  
[www.youtube.com/HendiEquipment](https://www.youtube.com/HendiEquipment)

**Hendi Food Service Equipment Romania Srl**

Str. 13 decembrie 94A, Hala 14  
Braşov, 500164, Romania  
**Tel:** +40 268 320330  
**Email:** office@hendi.ro

- Changes, printing and typesetting errors reserved.  
- Änderungen und Druckfehler vorbehalten.  
- Wijzigingen en drukfouten voorbehouden.  
- Producent zastrzega sobie prawo do zmian oraz  
błędów drukarskich w instrukcji.  
- Variations et fautes d'impression réservés.

- Errori di cambiamenti, di stampa e di impaginazione riservati.  
- Drepturi rezervate cu privire la modificări și greșeli de imprimare.  
- Изменения, печати и верстки ошибки защищены.  
- Με επιφύλαξη αλλαγών, λαθών εκτύπωσης και στοιχειοθεσίας.